

DUOX plus

Placa Skyline DUOX PLUS
DUOX PLUS Skyline Panel
Platine Skyline DUOX PLUS
DUOX PLUS Skyline Türstation
Placa Skyline DUOX PLUS

FERMAX

MANUAL DE INSTALADOR
INSTALLER'S MANUAL
MANUEL D'INSTALLATION
INSTALLATIONSHANDBUCH
MANUAL DO INSTALADOR



es. ¡ENHORABUENA POR DISPONER DE UN PRODUCTO DE CALIDAD!

Fermax electrónica desarrolla y fabrica equipos de prestigio que cumplen los más altos estándares de diseño y tecnología.

Esperamos disfrute de sus funcionalidades.

www.fermax.com

en. CONGRATULATIONS ON PURCHASING THIS QUALITY PRODUCT!

Fermax Electronics develops and manufactures reputable equipment which fulfils the highest design and technology standards.

We hope you enjoy its range of functions.

www.fermax.com

fr. FÉLICITATIONS ! VOUS VENEZ D'ACQUÉRIR UN VÉRITABLE PRODUIT DE QUALITÉ!

Fermax Electrónica développe et fabrique des équipements de prestige qui répondent aux normes de design et technologie les plus développées.

Nous espérons que vous profiterez pleinement de toutes ses fonctions.

www.fermax.com

de. WIR GRATULIEREN IHNEN ZUM KAUF DIESES QUALITÄTSPRODUKTS!

Fermax Electrónica entwickelt und fabriziert hochwertige Anlagen, die den höchsten Technologie und Designstandards entsprechen.

Überzeugende Funktionalität für Ihr Eigenheim!

www.fermax.com

pt. ¡PARABÉNS POR DISPOR DE UM PRODUTO DE QUALIDADE!

A Fermax Electrónica desenvolve e fabrica equipamentos de prestígio que cumprem os mais elevados padrões de design e tecnologia. Esperamos que desfrute das suas funcionalidades.

www.fermax.com

- es. Publicación técnica de carácter informativo editada por FERMAX ELECTRÓNICA S.A.U. FERMAX, en su política de mejora constante, se reserva el derecho a modificar el contenido de este documento así como las características de los productos que en él se refieren en cualquier momento y sin previo aviso. Cualquier modificación será reflejada en posteriores ediciones de este documento.
Este producto está protegido con las siguientes patentes y modelos de utilidad:
PATENTES: US 9215410, US 9762852, BE1023440, AU2014203706.
MODELOS DE UTILIDAD: ES1187384U, ES1141495U, FR3038192, DE202016000632U1, CN205987229(U).
- en. Technical publication for information purposes edited by FERMAX ELECTRÓNICA S.A.U. FERMAX applies a continuous improvement policy, therefore it reserves the right to modify the contents of this document, as well as the product features hereof at any time and without prior notice. Any modification will be reflected in subsequent editions of this document.
This product is protected with the following patents and utility models:
PATENTS: US 9215410, US 9762852, BE1023440, AU2014203706.
UTILITY MODELS: ES1187384U, ES1141495U, FR3038192, DE202016000632U1, CN205987229(U).
- fr. Publication technique à caractère informatif édité par FERMAX ELECTRÓNICA S.A.U. FERMAX, dans sa politique d'amélioration constante, se réserve le droit de modifier le contenu de ce document ainsi que les caractéristiques des produits concernés à tout moment et sans préavis. Toute modification sera prise en compte dans les éditions ultérieures à ce document.

Ce produit est protégé par les brevets et modèles d'utilité suivants:
BREVETS: US 9215410, US 9762852, BE1023440, AU2014203706.
MODÈLES UTILITAIRES: ES1187384U, ES1141495U, FR3038192,
DE202016000632U1, CN205987229(U).

de. Fermax Technische Publikation mit informativem Charakter herausgegeben von FERMAX ELECTRÓNICA S.A.U. Im Rahmen der kontinuierlichen Qualitätsverbesserung behält sich FERMAX das Recht vor, den Inhalt dieses Dokuments und die Eigenschaften der darin enthaltenen Produkte jederzeit ohne vorherige Ankündigung zu ändern.

Alle Änderungen werden in späteren Ausgaben dieses Dokuments berücksichtigt.

Dieses Produkt ist durch die folgenden Patente und Gebrauchsmuster geschützt:

PATENTE: US 9215410, US 9762852, BE1023440, AU2014203706.
NUTZMODELLE: ES1187384U, ES1141495U, FR3038192,
DE202016000632U1, CN205987229(U).

pt. A Publicação técnica de carácter informativo editada pela FERMAX ELECTRÓNICA S.A.U. A FERMAX, na sua política de melhoria constante, reserva-se o direito a modificar o conteúdo deste documento assim como as características dos produtos nele referidos em qualquer momento e sem aviso prévio. Qualquer modificação será refletida nas posteriores edições deste documento.

Este produto está protegido com as seguintes patentes e modelos de utilidade:

PATENTES: US 9215410, US 9762852, BE1023440, AU2014203706.
MODELOS DE UTILIDADE: ES1187384U, ES1141495U,
FR3038192, DE202016000632U1, CN205987229(U).

ÍNDICE - INDEX - SOMMAIRE

es.	AMPLIFICADOR DUOX PLUS	8
	Conectores/Ajustes	9
	Características Técnicas	15
	Restaurar valores de fábrica: <i>Reset</i>	17
	Precableado	18
	Esquemas	68
en.	DUOX AMPLIFIER	20
	Connectors/Adjustment	21
	Technical Features	27
	Restore default values: <i>Reset</i>	29
	Internal wiring	30
	Diagrams	68
fr.	AMPLIFICATEUR DUOX	32
	Connecteurs/Réglages	33
	Caractéristiques techniques	39
	Récupération des valeurs par défaut : <i>Remise à zéro</i>	41
	Précâblage	42
	Schémas	68

INHALT - INDICE

de.	DUOX-VERSTÄRKER	44
	Anschüsse/ Einstellungen	45
	Technische Eigenschaften	51
	Wiederherstellung der werksseitigen parameter:	
	<i>Nullstellung</i>	53
	Vorverkabelung	54
	Schema	68
pt.	AMPLIFICADOR DUOX	56
	Conectores/Ajustes	57
	Características Técnicas	63
	Restaurar para valores de fábrica: <i>Reset</i>	65
	Pré-cablagem	66
	Esquemas	68



AMPLIFICADOR DUOX PLUS

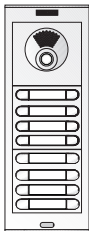
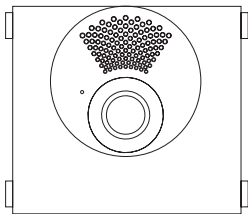

NOTA: MIC: En Amplificadores Video DUOX PLUS, no conecte el micrófono y retírelo del marco.

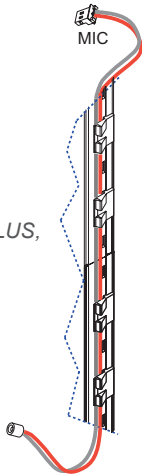
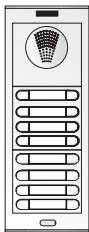
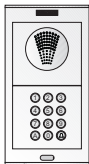
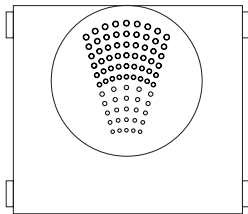



CONECTORES / AJUSTES

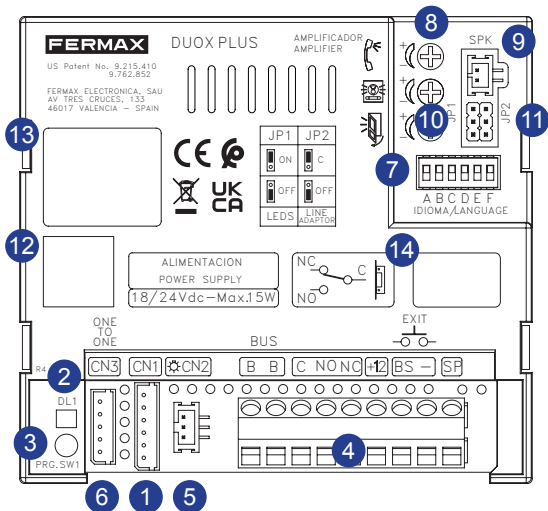

1 CN1

Conexión pulsadores modulares, teclado, display.

2 DL1: Led de Modo:

- Intermitente lento (2 parpadeos / 3 seg): Modo Conserjería Día o Mixto.
- Intermitente lento (1 parpadeo / 1 seg): Programación Inversa o Secuencial. Ver Manual Avanzado de Programación DUOX cod. 970053.
- Apagado: Reposo o Modo Conserjería Noche.

3 PRG. SW1: Botón de programación. Placa MÁSTER:

- La programación de los terminales de vivienda se realiza siempre desde la placa activada como MÁSTER.
- En cualquier instalación solo puede haber una placa MÁSTER a la vez, ya sea una instalación de un solo bloque o de varios, ya esté configurada como placa de sub-bloque, de bloque o entrada general.
- Una placa de calle se configura como MÁSTER mediante el pulsador SW1 del amplificador. Si se pulsa el botón PRG. SW1 rápidamente 3 veces consecutivas se activará la placa como MÁSTER y se oirá **MÁSTER**, transcurridos 2 segundos. Por defecto está programada como placa máster.

(Si una placa está como Máster y se le cambia algún parámetro de dirección (tipo de placa, número de bloque, número de sub-bloque o número de placa) se desactivará el Modo Máster).

- Cuando se selecciona una placa como MÁSTER, esta avisa al resto de la situación y si hubiera anteriormente una así configurada, dejará de serlo automáticamente.
- En caso de haber varios bloques en una instalación será recomendable utilizar la placa de la entrada general como MÁSTER ya que permite programar todos los teléfonos/monitores de esta.
- Es recomendable una vez terminada la configuración de los terminales desactivar la placa MÁSTER para evitar reprogramaciones de terminales accidentales.
- La placa se desactiva del modo máster siguiendo el mismo procedimiento de activación: 3 pulsaciones seguidas rápidas del botón PRG. SW1. Se oirá **SLAVE**, transcurridos 2 segundos.

Configuración - Programación del Amplificador

El amplificador DUOX se puede configurar para permitir un funcionamiento como placa de entrada general, entrada de bloque o entrada de sub-bloque.

- El sistema DUOX emplea direcciones de terminal de vivienda de 6 dígitos.
- Los dígitos del código de llamada se organizan de la siguiente manera, BBSSNN:
 - BB: indica el número de Bloque, (de 00 a 99).
 - SS: indica el número de sub-bloque, (de 00 a 99).
 - NN: indica el número de vivienda del sub-bloque, (de 00 a 99).

No es necesario segregar la instalación según esta jerarquía ya que el sistema se adapta a las necesidades de la instalación.

DUOX PLUS tiene la posibilidad de configurar la llamada desde la placa de Entrada General con 4 ó 6 dígitos. El funcionamiento normal del sistema equivale a 6 dígitos (explicado arriba), mientras que si se seleccionan 4 dígitos, los correspondientes al sub-bloque no se introducen al marcar.

Por ejemplo para llamar a la vivienda 24 del sub-bloque 0 y bloque 1 se llamaría:

- 6 dígitos: 10024

- 4 dígitos: 124

No hace falta introducir 6 dígitos. Si se introduce un código con longitud menor, se rellena con «0» por la izquierda.

NOTA IMPORTANTE: *Configuración de parámetros por el instalador. Ver a través del código QR disponible en la parte trasera del amplificador o en www.fermax.com.*

- Placa de PULSADORES mediante la configuración asistida por voz cod. 970048.

- Placa DIRECT (con teclado), ver la Tabla de configuración, cod 970052.

4 Conectores Placa:

• Bornas de Conexión del sistema:

B,B: Bus DUOX: alimentación, datos, audio y video.

C, NO, NC: Contacto seco de relé (Max 2A@30Vdc).

+12: salida 12Vdc-250mA (máximo 500mA durante 100 segundos).

BS, -: pulsador zaguán.

SP, -: entrada sensor de puerta.

5 CN2

Conexión pulsadores individuales placa perfil continuo Cityline.

6 CN3

Conexión Módulo OneToOne.

7

IDIOMA
LANGUAGE

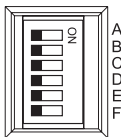

Selección del idioma del mensaje de «puerta abierta» y mensajes de configuración asistida por voz.

Ver CODIFICACIÓN al final de este manual.

8 Ajuste audio

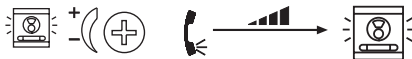

9 SPK

Conexión altavoz

10 JP1 (sólo disponible en amplificador de video)

Leds cámara y su posible uso:



- Hacia arriba (ON): encendidos cuando la cámara está activada, (por defecto).
- Hacia abajo (OFF): apagados siempre.

Enfoque de la cámara

- *Para ajustar la imagen de la cámara, ver Configuración asistida por voz en placas de pulsadores cod. 970048.*
- *También se puede realizar el ajuste conectando temporalmente un teclado (ref. 7439). Ver manual Placas Direct Video DUOX PLUS cod. 970052.*

Se pueden descargar los manuales en: www.fermax.com.

11 JP2

Puente adaptador de línea. Integrado en el amplificador para su posible uso:



- Hacia arriba: Adaptación tipo C.
- Hacia abajo: OFF. Sin adaptación de línea, (por defecto).

12 QR

Código QR (en la parte trasera del amplificador).

13 Etiqueta datos de programación.

Rellenar los campos de la etiqueta correspondientes a la programación realizada.

Ejemplo: Programación como Sub- Bloque 2 y Placa número 3, perteneciente al Bloque 1.

TYPE	Nº	
<input type="checkbox"/> EG		
<input type="checkbox"/> BK		
<input checked="" type="checkbox"/> SB	02	BK 01
NºPL	3	

14 VERSION

Versión del amplificador



CARACTERÍSTICAS TÉCNICAS

IP43 / IK07

Alimentación	18 - 24 Vdc
Consumo en reposo	2,86 W
Consumo audio y video activo	6,30 W (max)
Iluminación	0,84 W
Potencia audio sentido vivienda-calle	1W
Potencia audio sentido calle-vivienda	0,15 W
Volumen regulable en ambos sentidos	
Temperatura de funcionamiento	[-25 , +70 °C] [-13, 158°F]

Valores por defecto de los parámetros:

- Tiempo activación abrepuertas: 01..99 seg. (por defecto: 03).
- Tiempo activación botón salida: 00..99 seg. (por defecto: 06).
- Tiempo de conversación máximo: 90 seg.
- Tipo de Placa: sub-bloque/bloque/general, (por defecto: bloque).
- Número Bloque: 00..99, (por defecto: 00).
- Número Sub-Bloque: 00..99, (por defecto: 00).
- Número Placa: 0..9, (por defecto: 0).
- Tiempo sensor de puerta: 000..250, (por defecto: 000, no activo).
- Código apertura: 0000..9999, (por defecto: no activo).
- Código programación: 0000..9999, (por defecto: 4444).
- Placa MÁSTER.
- Volumen monitorización: 0..9, (por defecto: 5).
- Tiempo en programación secuencial de pulsadores tras cese actividad: 60 seg.
- Tiempo en programación inversa de pulsadores tras cese actividad: 300 seg.

Capacidades:

- Número máximo de pulsadores: 99.
- Llamadas desde Placa Teclado:
 - Sub-Bloque: 99.
 - Bloque: 9999.
 - Entrada General: 999999.
- Número de Placas:
 - Entradas Generales: 10 (0-9).
 - Bloque: 10.
 - Sub-Bloque: 10.



RESTAURAR A VALORES DE FÁBRICA: *RESET*

El amplificador DUOX PLUS dispone de la función de «Reset» que permite restaurar los parámetros programados a valores de fábrica.

RESET Mapeado (código de llamada pulsador)

- 1º- Resetear el amplificador: quitar alimentación.
- 2º- Con el botón SW1 pulsado, dar alimentación y mantener pulsado el botón SW1 durante 15 segundos. El led parpadeará rápidamente para indicar que se ha realizado la restauración del mapeado de pulsadores.

Tiempos de apertura de puerta

Para cambiar los tiempos de apertura de puerta, ver Configuración asistida por voz en placas de pulsadores cod.970048.

También se puede realizar el ajuste conectando temporalmente un teclado (ref. 7439), (descargar el manual de Programación Placas Direct Video Duox, cod. 970052, en www.fermax.com).

RESET de parámetros a valores por defecto de fábrica (mediante un teclado)

Se puede realizar un Reset de parámetros a valores por defecto de fábrica. Para ello es necesario conectar temporalmente un teclado (ref. 7439) para introducir los valores numéricos. Descargar el manual de Programación Placas Direct Video Duox, cod. 970052, en www.fermax.com.



PRECABLEADO

Los Pulsadores de la Placa Skyline, no requieren módulo de extensión de llamadas.

Asignación por defecto llamada del pulsador

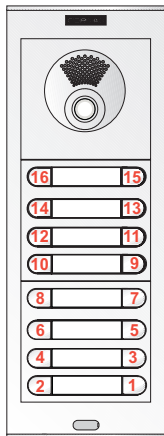
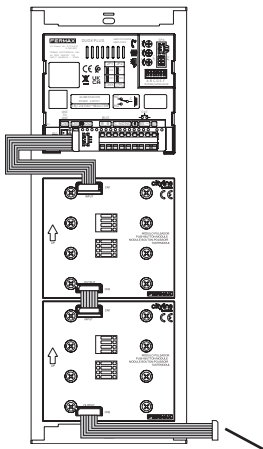

Al siguiente módulo de pulsadores

Llamada Amplificador DUOX:

- Se podrán utilizar pulsadores combinados con teclado para poder realizar llamadas directas a determinados apartamentos (profesionales).
- La dirección de los terminales de vivienda se codifica con 6 dígitos (código de llamada). Por defecto salen de fábrica con el valor 000000, (no programados).
- Las placas con la dirección «0» de cada bloque permitirán realizar la comunicación con los teléfonos cuando se descuelguen o con los monitores si realiza el autoencendido con esta y el canal de comunicación está libre. Si no se desea esa funcionalidad no hay que dejar placas con esa dirección. Los monitores también tienen la posibilidad de realizar el autoencendido con la placa 1 de su bloque y la placa 0 de la Entrada General.
- Se realizará la llamada a la vivienda:
 - Placas pulsadores: pulsando el botón correspondiente.
 - Placas teclado: marcando el número de vivienda + campana. No hace falta introducir 6 dígitos. Si se introduce un código con longitud menor, se rellena con «0» por la izquierda. La letra «A» se puede utilizar para borrar la secuencia introducida.
- 2 canales de comunicación por bloque.

ENGLISH



DUOX PLUS AMPLIFIER

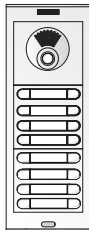
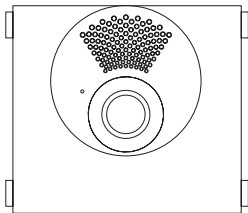

NOTE: MIC: On DUOX PLUS Video Amplifiers, do not connect the microphone and remove it from the frame.

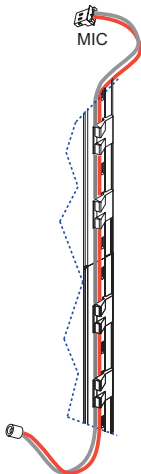
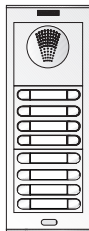
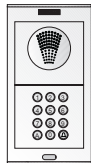
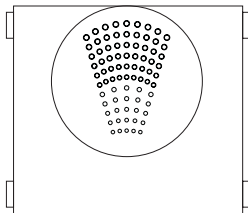



CONNECTORS/ADJUSTMENT

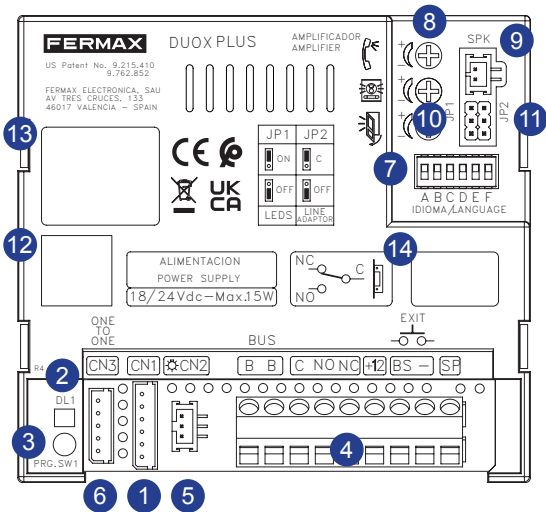

1 CN1

Connection modular buttons, keypad, display.

2 DL1: Mode Led:

- Slow flash (2 blinks / 3 sec): Day or Mixed Guard Unit Mode.
- Slow flash (1 blink / 1 sec): Inverse or Sequential Programming. See VIDEO DUOX Advanced Programming Manual cod. 970053.
- Off: Standby or Guard Unit Night Mode.

3 PRG. SW1: Programming button. MASTER PANEL:

- Apartment terminals programming is always done from the panel activated as MASTER.
- Any installation can only have one MASTER panel at a time, whether a single or multiple block installation, once configured as a sub-block, block or general entrance.
- A street panel is configured as a MASTER via the SW1 amplifier button. If the PRG. SW1 button is pressed 3 times quickly, it is activated as a MASTER panel and a confirmation tone sounds **MÁSTER**, after 2 seconds. The panel is programmed as master by default.

(If a panel is set as Master and any address parameter (panel type, block number, sub-block number or panel number) is changed, Master Mode will be disabled).

- When a panel is selected as MASTER, it notifies the rest of the situation and if another was previously configured, it would automatically stop being so.
- If there are various blocks in an installation, we recommend using the general entrance panel as MASTER since it allows you to program all of its telephones/monitors.
- Once having completed the terminal's configuration, we recommend deactivating the MASTER panel to avoid accidentally reprogramming terminals.
- The panel deactivates itself from master mode following the same activation procedure: 3 quick presses of the PRG. SW1 button. A deactivation tone sounds **SLAVE**, after 2 seconds.

Configuration - Programming the Amplifier

The DUOX amplifier can be configured to allow for the operation as a general entrance, block entrance or sub-block entrance.

- The DUOX system uses 6 digit house terminal addresses.
- These call code digits are organised as follows: BBSSNN:
 - **BB**: indicates the Block number, (from 00 to 99).
 - **SS**: indicates the sub-Block number, (from 00 to 99).
 - **NN**: indicates the sub-Block house number, (from 00 to 99).

You do not have to segregate the installation according to this hierarchy since the system adapts to the installation's needs.

DUOX PLUS has the option of configuring the call from the General Input panel with 4 or 6 digits. The normal operation of the system is equivalent to 6 digits (explained above), while if 4 digits are selected, those corresponding to the sub-block are not entered when dialling.

For example, to call apartment 24 in sub-block 0 and block 1 the following would be dialled:

- 6 digits: 10024.

- 4 digits: 124.

If an unexpectedly short code is entered, this is filled in with '0's on the left hand side, meaning that there is no need to manually enter '0's on the left hand side.

IMPORTANT NOTE: Configuration of parameters by the installer. View via the QR code available on the back of the amplifier or at www.fermax.com.

- **PUSHBUTTON** panel via voice assisted configuration code 970048

- **DIRECT** panel (with keypad), see Configuration Table, code 970052

4 Panel Connectors:

- System connection terminals:

B,B,B: DUOX Bus: power supply, data, audio and video.

C, NO, NC: Relay dry contact (Max 2A@30Vdc).

+12: output 12 Vdc-250mA (maximum 500mA for 100 seconds).

BS, -: exit button.

SP, -: door sensor input.

5 CN2

Individual connection buttons for continuous profile Cityline panel.

6 CN3

OneToOne Module Connection

7

IDIOMA
LANGUAGE

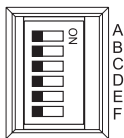

Select language for «open door» message and voice assisted configuration messages.

See *CODING* at the end of this manual.

8 Adjust the audio:

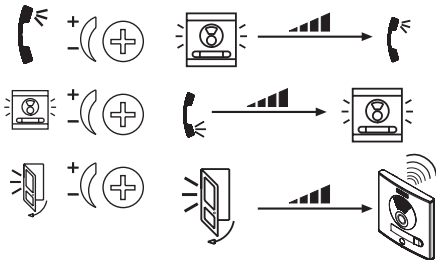

9 SPK

Loudspeaker connection

10 JP1 (only available in video amplifier)

Cameras LEDs and their possible use:



- Upwards (ON): turned on when the camera is activated (default).
- Downwards (OFF): always off.

Camera angle

- *To adjust the camera image, see Voice Assisted Configuration of Pushbutton Panels code 970048*
- *The adjustment can also be made by temporarily connecting a keypad (ref. 7439). See DUOX PLUS Direct Video Panels manual code 970052*

Download the manuals at: www.fermax.com

11 JP2

Line adaptor bridge Integrated into the amplifier for potential use:



- Upwards: Adaptation type C.
- Downwards: OFF. No line adaptation (default).

12 QR

QR code (on the back of the amplifier).

13 Programming data tags.

Fill in the fields of the corresponding tags in the completed programming.

Example: Programming as Sub-Block 2 and Panel number 3, belonging to Block 1.

TYPE	N°	
<input type="checkbox"/> EG		
<input type="checkbox"/> BK		
<input checked="" type="checkbox"/> SB	02	BK 01
N°PL	3	

14 VERSION

Amplifier version



TECHNICAL FEATURES

IP43 / IK07

Power Supply	18 - 24 Vdc
Consumption in standby	2,86 W
Power Consumption with audio and video	6,30 W (max)
Lighting	0,84 W
Audio power from the apartment to the panel	1W
Audio power from the panel to the apartment	0,15 W
Adjustable volume both ways	
Operating Temperature	[-25 , +70 °C] [-13, 158°F]

Default values of the parameters:

- Lock-release activation time: 01..99 sec. (By default: 03).
- Exit button activation time: 00..99 sec. (By default: 06).
- Maximum conversation time: 90 sec.
- Panel type: sub-block/block/general, (default: block).
- Block number: 00..99, (By default: 00).
- Sub-Block number: 00..99, (By default: 00).
- Panel number: 0..9, (By default: 0).
- Door sensor time: 000..250, (By default: 000, not active).
- Opening code: 0000..9999, (By default: not active).
- Programming code: 0000..9999, (By default: 4444).
- MASTER Panel.
- Monitoring volume: 0..9, (By default: 5).
- Buttons´ sequential programming time after activity has stopped: 60 secs
- Buttons´ inverse programming time after activity has stopped: 300 secs.

Capacities:

- Maximum number of pushbuttons: 99.
- Calls from the Keypad panel:
 - Sub-Block: 99.
 - Block: 9999.
 - General Entrance: 999999.
- Number of Panels:
 - General entrances: 10 (0-9).
 - Block: 10.
 - Sub-Block: 10.



RESTORE DEFAULT VALUES: *RESET*

The DUOX amplifier has a 'Reset' function which can be used to restore programmed default parameters.

RESET Mapping (call button code)

- 1°- Reset amplifier: remove power.
- 2°- With the SW1 button pressed, power and maintain the SW1 button for 15 seconds. The LED will blink quickly to indicate that button mapping has been restored.

Lock Release Times

To change the door opening times, see Voice Assisted Configuration of Pushbutton Panels code 970048.

You can also set it by temporarily connecting a keypad (ref. 7439), (download the Direct Video Duox Panel Programming Manual, cod. 970052, at www.fermax.com).

RESET to default parameter values (via keypad)

You can Reset the parameters to the factory default values. For this you must temporarily connect a keypad (ref. 7439) to enter the numeric values. Download the Duox Video Direct Panels Programming Manual, cod. 970052 at www.fermax.com.



INTERNAL WIRING

The Skyline panel buttons do not require call extension modules.

Default assignment of the button's call code

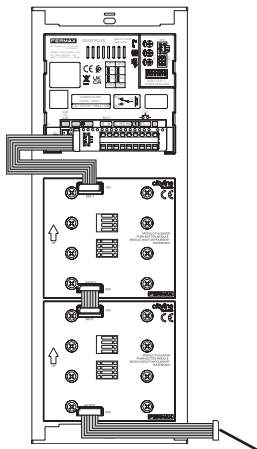

To the next pushbutton module

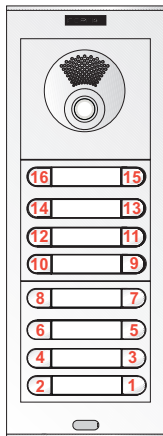

DUOX Amplifier Call:

- You can use the buttons with keypads to make direct calls to specific apartments (professionals).
- The house terminal's address is encoded with 6 digits (calling code). The default value is 000000, (not programmed).
- Panels with an address "0" in each block allow for communication with telephones when picked-up or with the monitors doing an auto-start with it and the communication lines are free. If you do not want this feature do not assign this address to any panels. The monitors also have the option of an auto-start with panel 1 in your block and panel 0 of the General Entrance.
- A call is made to the home:
 - Button Panels: pressing the corresponding button.
 - Panels with keypad: Entering the residence number + bell. You do not need to enter the 6 digits. If a shorter code is entered, it is filled in with «0» to the left. The letter «A» can be used to delete the sequence entered.
- 2 communication channels per block.

FRANÇAIS



AMPLIFICATEUR DUOX PLUS

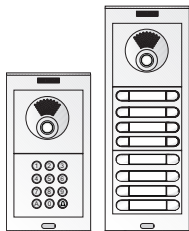
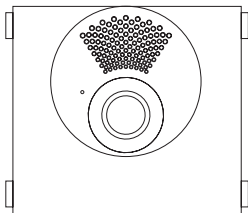

REMARQUE : MIC : Avec les amplificateurs vidéo DUOX PLUS, ne brancher pas le microphone et retirez-le du cadre.

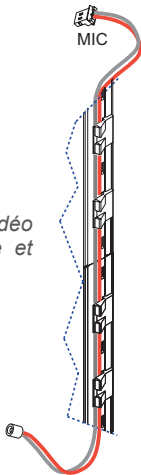
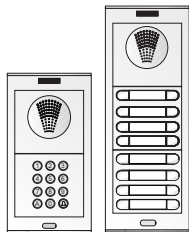
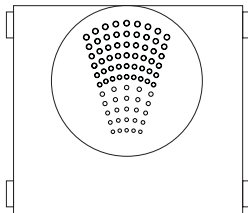



CONNECTEURS/RÉGLAGES

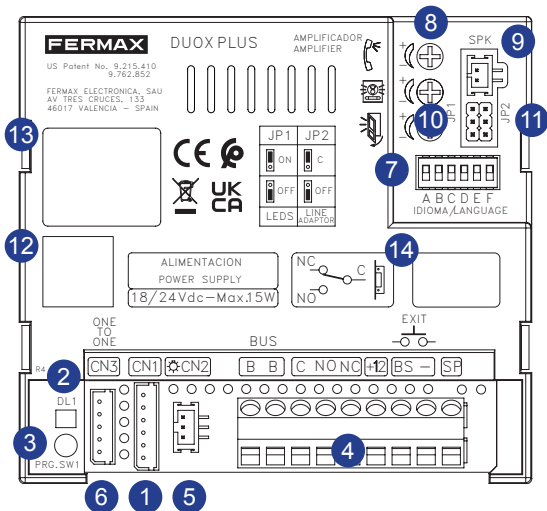

1 CN1

Connexion boutons-poussoirs modulaires, clavier, affichage.

2 DL1: DEL de mode :

- Clignotement lent (2 clignotements / 3 sec) : Mode Conciergerie Jour ou Mixte.
- Clignotement lent (1 clignotement / 1 s) : programmation inverse ou séquentielle. Voir Manuel avancé de programmation DUOX VIDEO code 970053.
- Éteint : En veille ou Mode Conciergeirre Nuit.

3 PRG. SW1: Bouton de programmation. Platine MASTER:

- La programmation des terminaux du logement se fait toujours à partir de la platine activée en tant que MASTER.
- Quelle que soit l'installation (un seul bâtiment ou plusieurs), il ne peut y avoir qu'une seule platine MASTER à la fois, qu'elle soit configurée comme platine de sous-bâtiment, de bâtiment ou d'entrée générale.
- Une platine de rue est configurée en tant que platine MASTER via le bouton-poussoir SW1 de l'amplificateur. Si l'on appuie sur le bouton PRG. SW1 rapidement 3 fois de suite, on active la platine en tant que platine **MASTER**, et une tonalité de confirmation **MASTER** est émise au bout de 2 secondes. Par défaut, la platine c'est programmé comme Máster.

(Si une platine est définie comme Master et que l'un des paramètres d'adresse (type de platine, numéro de bloc, numéro de sous-bloc ou numéro de platine) est modifié, le mode Master sera désactivé).

- Lorsqu'une platine est sélectionnée comme platine MASTER, cette dernière informe les autres de la situation et, au cas où il y en aurait déjà une de configurée de la sorte, elle arrêterait de l'être automatiquement.
- S'il y a plusieurs bâtiments sur une installation, il est recommandé d'utiliser la platine de l'entrée générale en tant que MASTER car elle permet de programmer tous les postes/moniteurs de cette dernière.
- Une fois la configuration des terminaux achevée, il est conseillé de désactiver la platine MASTER en vue d'éviter les reprogrammations accidentelles des terminaux.
- La platine est désactivée du mode master en suivant le même mode d'activation : 3 pressions consécutives et rapides sur le bouton PRG. SW1. Une tonalité de désactivation sera émise **SLAVE**, au bout de 2 secondes.

Configuration - Programmation de l'amplificateur

L'amplificateur DUOX peut être configuré en vue de permettre un fonctionnement en tant que platine d'entrée générale, d'entrée à un bâtiment ou d'entrée à un sous-bâtiment.

- Le système DUOX utilise, pour le terminal du logement, des adresses à 6 chiffres.
- Les chiffres du code d'appel sont organisés comme suit : BBSSNN:
 - **BB** : indique le numéro du bâtiment (de 00 à 99).
 - **SS** : indique le numéro du sous-bâtiment (de 00 à 99).
 - **NN** : indique le numéro du logement du sous-bâtiment (de 00 à 99).

Il n'est pas utile de séparer l'installation en fonction de cette hiérarchie étant donné que le système s'adapte aux besoins de l'installation.

DUOX PLUS a la possibilité de configurer l'appel depuis la platine d'entrée générale avec 4 ou 6 chiffres. Le fonctionnement normal du système est équivalent à 6 chiffres (expliqué ci-dessus), alors que si 4 chiffres sont sélectionnés, ceux correspondant au sous-bloc ne sont pas saisis en appelant.

Par exemple, pour appeler l'appartement 24 du sous-bloc 0 et le bloc 1 :

- 6 chiffres : 10024

- 4 chiffres : 124

Si l'on saisit un code plus court, des « 0 » apparaissent automatiquement à gauche. La lettre « A » sert à effacer la séquence saisie.

REMARQUE IMPORTANTE : Configuration des paramètres par l'installateur. Voir le code QR disponible à l'arrière de l'amplificateur ou sur le site www.fermax.com.

- Platine de BOUTONS-POUSSOIRS par code de configuration assisté par la voix code 970048.

- Platine DIRECTE (avec clavier), voir tableau de configuration, code 970052.

4 Connecteurs platine:

• Bornes de raccordement du système :

B,B : bus DUOX : alimentation, données, audio et video.

C, NO, NC : contact sec de relais (Max 2A@30Vdc).

+12 : sortie 12 Vcc-250mA (maximum 500mA pendant 100 secondes).

BS, - : bouton-poussoir hall d'entrée.

SP, - : entrée capteur de porte.

5 CN2

Connexion boutons-poussoirs individuels platine profil continu Cityline.

6 CN3

Connexion module OneToOne

7

IDIOMA
LANGUAGE



Sélection de la langue du message «porte ouverte» et messages de configuration avec assistance vocale.

8 Réglez le volume

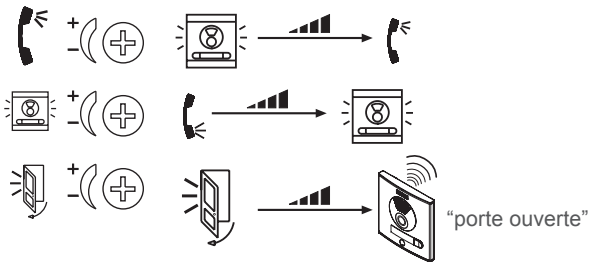

9 SPK

Connexion haut-parleur

10 JP1 (uniquement disponible en amplificateur video)

Leds caméra et leur utilisation éventuelle :



- Vers le haut (ON) : allumées lorsque la caméra est activée, (par défaut).
- Vers le bas (OFF) : toujours éteintes.

Mise au point de la caméra

- *Pour régler l'image de la caméra, voir la Configuration vocale assistée sur les platines à boutons-poussoirs code 970048.*
- *L'ajustement peut également être effectué en connectant temporairement un clavier (réf. 7439). Voir le manuel Platines Direct Video DUOX PLUS code 970052.*

Vous pouvez télécharger les différents manuels sur : www.fermax.com

11 JP2

Pont adaptateur de ligne. Intégré à l'amplificateur pour son éventuelle utilisation.



- Vers le haut : Adaptateur type C.
- Vers le bas : OFF. Pas d'adaptation de ligne, (par défaut).

12 QR

Code QR (à l'arrière de l'amplificateur).

13 Étiquette données de programmation.

Renseigner les champs de l'étiquette correspondant à la programmation effectuée.

Exemple: programmation en tant que sous-bâtiment 2 et platine n° 3 appartenant au bâtiment 1.

TYPE	N°	
<input type="checkbox"/> EG		
<input type="checkbox"/> BK		
<input checked="" type="checkbox"/> SB	02	BK 01
N°PL	3	

14 VERSION

Version de l'amplificateur



CARACTERISTIQUES TECHNIQUES

IP43 / IK07

Alimentation	18 - 24 Vdc
Consommation au repos	2,86 W
Consommation avec son et video	6,30 W (max)
Éclairage	0,84 W
Puissance de l'audio sens poste-platine	1W
Puissance de l'audio sens platine-poste	0,15 W
Volume réglable dans les deux sens	
Température de fonctionnement	[-25 , +70 °C] [-13, 158°F]

Valeurs par défaut des paramètres:

- Temps d'activation de la gâche : 01...99 s. (par défaut : 03).
- Temps d'activation bouton de sortie : 00...99 s. (par défaut : 06).
- Temps maximal de communication : 90 s.
- Type de platine : sous-bâtiment/bâtiment/général (par défaut : bâtiment).
- Numéro bâtiment : 00..99, (par défaut : 00).
- Numéro sous-bâtiment : 00..99, (par défaut : 00).
- Numéro platine : 0..9, (par défaut : 0).
- Temps capteur de porte: 000..250, (par défaut : 000, non activé).
- Code ouverture : 0000..9999, (par défaut : non activé).
- Code programmation : 0000..9999, (par défaut : 4444).
- Platine MASTER.
- Volume contrôle: 0..9, (par défaut : 5).
- Temps en programmation séquentielle des boutons-poussoirs après interruption de toute activité : 60 s.
- Temps en programmation inverse des boutons-poussoirs après interruption de toute activité : 300 s.

Capacités :

- Nombre maximum de bouton-poussoirs: 99.
- Appels à partir de la platine à clavier :
 - Sous-bâtiment : 99.
 - Bâtiment : 9999.
 - Entrée générale : 999999.
- Nombre de platines :
 - Entrées générales : 10 (0-9).
 - Bâtiment : 10.
 - Sous-bâtiment : 10.



RÉCUPÉRATION DES VALEURS PAR DÉFAUT : **REMISE À ZÉRO**

L'amplificateur DUOX dispose de la fonction « Remise à zéro » qui permet de rétablir les paramètres programmés aux valeurs par défaut.

REMISE À ZÉRO mappage (code d'appel bouton-poussoir)

- 1°- Remettre à zéro l'amplificateur : couper l'alimentation.
- 2°- Alimenter en appuyant sur le bouton SW1. Maintenir le bouton SW1 enfoncé pendant 15 secondes. La DEL clignote rapidement pour indiquer que le rétablissement du mappage des boutons-poussoirs a eu lieu.

Temps d'ouverture des portes

Pour modifier les temps d'ouverture de la porte, voir Configuration vocale assistée sur les platines à boutons-poussoirs code 970048.

Il est également possible d'effectuer le réglage en raccordant provisoirement un clavier réf. 7439 (télécharger le manuel de programmation platines Direct Vidéo Duox, code 970052 sur www.fermax.com).

REMISE À ZÉRO des paramètres pour revenir aux valeurs par défaut (via clavier)

Il est possible de réaliser une remise à zéro des paramètres pour revenir aux valeurs par défaut. Pour ce faire, il faut raccorder provisoirement un clavier (réf. 7439) pour saisir les valeurs numériques. Télécharger le manuel de programmation des platines Direct Video Duox code 970052 sur www.fermax.com.



PRÉCÂBLAGE

Les boutons-poussoirs des platines Skyline n'ont pas besoin de module d'extension d'appels.

Assignment par défaut du code d'appel du bouton-poussoir

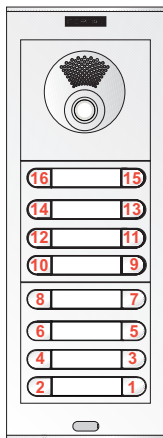
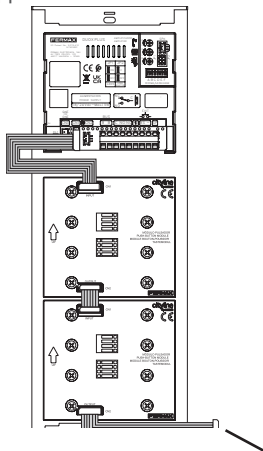

Vers le module de boutons-poussoirs suivant

Appel amplificateur DUOX :

- Il est possible d'utiliser des boutons-poussoirs combinés avec clavier pour réaliser des appels directement à des appartements déterminés (professionnels).
- L'adresse des terminaux des logements est codifiée avec 6 chiffres (code d'appel). Par défaut, elle a la valeur 0000 (non programmés).
- Les platines dotées de l'adresse « 0 » de chaque bâtiment permettent de communiquer avec les postes quand on les décroche ou avec les moniteurs si l'on effectue l'allumage automatique avec cette platine et que le canal de communication n'est pas occupé. Si cette fonction n'est pas requise, il suffit de ne pas laisser de platines avec cette adresse. Les moniteurs peuvent également effectuer l'allumage automatique avec la platine 1 du bâtiment et la platine 0 de l'entrée générale.
- L'appel à destination du logement aura lieu :
 - Platines à boutons-poussoirs : en appuyant sur le bouton correspondant.
 - Platines à clavier : en composant le numéro du logement + cloche. Il n'est pas nécessaire de saisir 6 chiffres.
Si l'on saisit un code plus court, des « 0 » apparaissent automatiquement à gauche. La lettre « A » sert à effacer la séquence saisie.
- 2 canaux de communication par bloc.

DEUTSCH



DUOX PLUS VERSTÄRKER

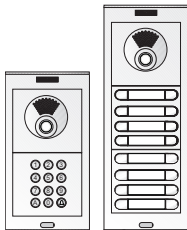
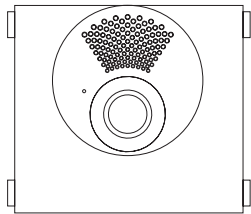

ANMERKUNG: **MIC:** Bei DUOX PLUS-
Videoverstärkern darf das Mikrofon nicht
angeschlossen und aus dem Rahmen entfernt
werden.

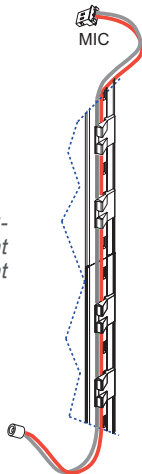
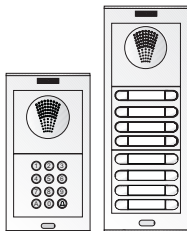
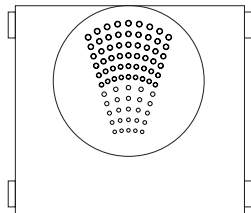



ANSCHLÜSSE/EINSTELLUNGEN

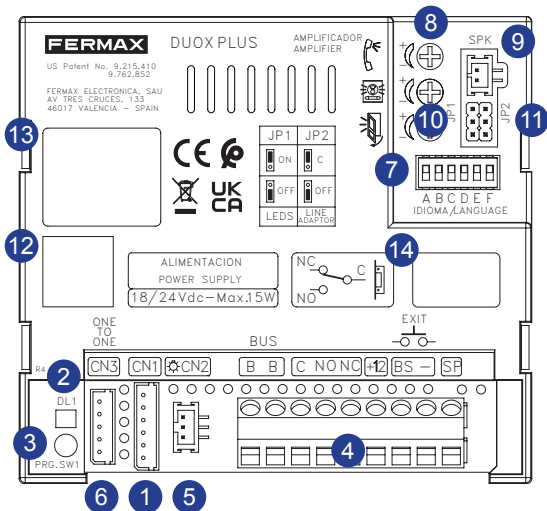

1 CN1

Anschluss Tastenmodule, Tastatur, Display.

2 DL1: LED-Modusanzeige:

- Langsames Blinken (2 Blitze / 3 Sek.): Tag oder gemischter Portierzentrale-Modus.
- Langsames Blinken (1-maliges Blinken/1 Sek.): Inverse oder sequenzielle Programmierung Siehe Handbuch für Fortgeschrittene VIDEO DUOX-Programmierung, Kode 970053.
- Aus: Bereitschaftsmodus oder Nacht-Portierzentrale-Modus.

3 PRG. SW1: Programmierstaste. MASTER-Türstation:

- Die Programmierung der Wohnungssprechstellen erfolgt immer über die Türstation, die als MASTER-Türstation aktiviert wurde.
- Jede Anlage kann gleichzeitig nur über eine MASTER-Türstation verfügen, unabhängig davon, ob es sich um eine Anlage für einen einzelnen Block oder um eine Anlage von mehreren Blocks handelt, und unabhängig davon, ob diese als Blocknebeneingang, Blockeingang oder Haupteingang konfiguriert wurde.
- Eine Türstation wird mittels SW1-Tasters des Verstärkers als Master-Türstation konfiguriert. Durch schnelles dreimaliges Drücken des PRG. SW1-Tasters wird die Türstation als MASTER-Türstation aktiviert. Nach 2 Sekunden gibt das System einen Signalton zur Bestätigung aus **MASTER**. Defaultmäßig ist sie als Master-Türstation programmiert.
(Wenn eine Karte als Master eingestellt ist und ein beliebiger Adressparameter (Türstationentyp, Blocknummer, Unterblocknummer oder Kartennummer) geändert wird, wird der Master-Modus deaktiviert).

- Wenn eine Türstation als MASTER-Türstation aktiviert wird, erfolgt eine Mitteilung an alle anderen Türstationen und eventuell vorhandene MASTER-Türstationen werden automatisch deaktiviert.
- Falls eine Anlage aus mehreren Wohnblocks besteht, wird empfohlen, die Türstation am Haupteingang als MASTER-Türstation einzusetzen, da über diese sämtliche Wohnungssprechstellen programmiert werden können.
- Nach erfolgter Konfigurierung der Sprechstellen wird empfohlen, die MASTER-Türstation zu deaktivieren, um ungewollte Umprogrammierungen zu vermeiden.
- Die Deaktivierung des Master-Modus der Türstation erfolgt gleich wie die Aktivierung: dreimaliges schnelles Drücken des PRG. SW1 -Tasters.. Nach 2 Sekunden hört man ein Signal der Deaktivierung SLAVE

Konfiguration - Verstärkerprogrammierung

Der DUOX-Verstärker kann so konfiguriert werden, dass er als Haupt-, Wohnblock- oder Wohnblocknebeneingang eingesetzt werden kann.

- Das DUOX-System verwendet sechsstelligen Sprechstellen-Adressen.
- Die Stellen des Rufkodes setzen sich wie folgt zusammen:
BBSSNN:
 - **BB**: gibt die Wohnblock-Nr. an (zw. 00 und 99).
 - **SS**: gibt die Nebenwohnblock-Nr. an (zw. 00 und 99).
 - **NN**: gibt die Wohnungs-Nr. des Nebenwohnblocks an (zw. 00 und 99).

Es ist nicht notwendig, die Anlage gemäß dieser Hierarchie zu trennen, da das System sich problemlos an die Anforderungen der Anlage anpasst.

DUOX PLUS hat die Möglichkeit, den Anruf von der allgemeinen Eingangskarte mit 4 oder 6 Ziffern zu konfigurieren. Der normale Betrieb des Systems entspricht 6 Ziffern (siehe oben), während bei Auswahl von 4 Ziffern die dem Unterblock entsprechenden Ziffern beim Wählen nicht eingegeben werden.

Beispielsweise würde die Wohnung 24 des Unterblocks 0 und Block 1 aufgerufen:

- 6 Ziffern: 10024

- 4 Ziffern: 124

Es müssen nicht 6 Ziffern eingegeben werden. Falls ein kürzerer Kode eingegeben wird, werden die leeren Stellen links der Nummer durch Nullen ersetzt.

WICHTIGER HINWEIS: Konfiguration der Parameter durch das Installationsprogramm. Schauen Sie durch den QR-Code, der auf der Rückseite des Verstärkers oder unter www.fermax.com verfügbar ist.

- **PUSHBUTTON BOARD** durch sprachgesteuerten Konfigurationskode. 970048.

- **DIRECT-Karte** (mit Tastatur), siehe Konfigurationstabelle, Code 970052.

4 Anschlüsse Türstation:

- Anschlussklemmen des Systems:

B, B: DUOX-Bus: Stromversorgung, Daten, Audio und Video.

C, NO, NC: Relais-Trockenkontakt (max. 2A@30Vdc).

+12: 12 VDC Ausgang - 250mA (Maximum 500mA während 100 Sekunden).

BS, -: Drucktaste Flur

SP, -: Türsensor

5 CN2

Anschluss einzelner Taster für Türstation mit durchgehendem Profil Cityline.

6 CN3

Anschluss OneToOne-Modul

7

IDIOMA
LANGUAGE



Sprachwahl der Meldung «Tür offen» und Nachrichten durch sprachgesteuerte Konfiguration.

Siehe *KODIERUNG* am Ende dieses Handbuchs.

8 Audioeinstellung

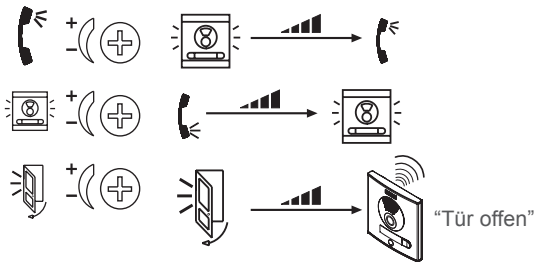

9 SPK

Anschluss Lautsprecher

10 JP1 (nur verfügbar für Videolautsprecher)

Kameras Leds und mögliche Verwendung:



- Nach oben (ON): Ein, wenn die Kamera aktiviert ist, (Voreinstellung).
- Abwärts (OFF): immer aus.

Kamera-Fokus

- *Zum Einstellen des Kamerabildes siehe Sprachunterstützte Einrichtung auf Drucktastenplatten cod. 970048.*
- *Die Einstellung kann auch durch den vorübergehenden Anschluss einer Tastatur (Ref. 7439) vorgenommen werden. Siehe Handbuch Placas Direct Video DUOX PLUS cod. 970052.*

Die Handbücher können unter www.fermax.com heruntergeladen werden.

11 JP2

Brücke integrierter Netzadapter. Für mögliche Verwendung im Verstärker integriert:



- Nach oben: Anpassung Typ C.
- Nach unten: OFF. Keine Leitungsanpassung, (Standard).

12 QR

QR-Code (auf der Rückseite des Verstärkers).

13 Etikette Programmierdaten.

Felder der entsprechenden Etiketten der durchgeführten Programmierung ausfüllen.

Beispiel: Programmierung als Nebenblock 2 und Türstation Nummer 3, zu Block 1 zugehörig.

TYPE	N°	
<input type="checkbox"/> EG		
<input type="checkbox"/> BK		
<input checked="" type="checkbox"/> SB	02	BK 01
N°PL	3	

14 VERSION

Version de l'amplificateur



TECHNISCHE EIGENSCHAFTEN

IP43 / IK07

Stromversorgung	18 - 24 Vdc
Verbrauch im Standby	2,86 W
Verbrauch bei aktiviertem Audio und Video	6,30 W (max)
Beleuchtung	0,84 W
Audio-Leistung in Richtung Türstation	1W
Audio-Leistung in Richtung Telefon	0,15 W
Regulierbare Lautstärke in beiden Richtungen	
Betriebstemperatur	[-25 , +70 °C] [-13, 158°F]

Standardwerte der Parameter:

- Aktivierungszeit Türöffner: 01...99 Sek. (Grundeinstellung: 03).
- Aktivierungszeit Türöffnungstaste: 0...99 Sek. (Grundeinstellung: 06).
- Maximale Sprechzeit: 90 Sek..
- Art von Türstation: Nebenblock / Block / Haupteingang, (Grundeinstellung: Block).
- Blocknummer: 00..99, (Grundeinstellung: 00).
- Nebenblocknummer: 00..99, (Grundeinstellung: 00).
- Türstationnummer: 0..9, (Grundeinstellung: 0).
- Zeit Türsensor: 000..250, (Grundeinstellung: 000, nicht aktiv).
- Türöffnungskode: 0000..9999, (Grundeinstellung: nicht aktiv).
- Programmierkode: 0000..9999, (Grundeinstellung: 4444).
- MASTER-Türstation.
- Lautstärke Überwachung: 0..9, (Grundeinstellung: 5).
- Sequenzielle Programmierung der Taster nach letzter Aktivierung: 60 Sek.
- Inverse Programmierung der Taster nach letzter Aktivierung: 300 Sek.

Kapazitäten:

- Maximale Anzahl von Schaltflächen: 99.
- Anrufe über Tastaturmodul:
 - Nebenblocknummer: 99.
 - Block: 9999.
 - Haupteingang: 999999.
- Anzahl Türstationen:
 - Haupteingänge: 10 (0-9).
 - Block: 10.
 - Nebenblocknummer: 10.



WIEDERHERSTELLUNG DER WERKSSEITIGEN PARAMETER: **NULLSTELLUNG**

Der DUOX-Verstärker verfügt über eine «Reset»-Funktion, die es ermöglicht die programmierten Parameter zu löschen und die Werkseinstellungen wiederherzustellen.

NULLSTELLUNG Mapping (Rufkode des Tasters)

- 1°- Verstärkernullstellung: Stromversorgung unterbrechen.
- 2°- Bei gedrückt gehaltener SW1-Taste, Stromversorgung herstellen und die SW1-Taste fünfzehn Sekunden lang gedrückt halten. Die LED blinkt schnell und zeigt dadurch an, dass die Wiederherstellung durchgeführt wurde.

Türöffnungszeit Zum Ändernder Türöffnungszeiten siehe Sprachgestützte Konfiguration auf Drucktastentafeln cod. 970048. Die Konfiguration kann auch durch ein vorübergehendes Anschließen einer Tastatur mit Ref. 7439 erfolgen. Die Programmieranleitung für Türstationen Direct Video Duox, Kode 970052, kann auf der Webseite www.fermax.com) heruntergeladen werden.

NULLSTELLUNG Mapping (Rufkode des Tasters)

Die Parameternullstellung bewirkt die Wiederherstellung der werksseitig programmierten Werte. Dazu ist es erforderlich, vorübergehend eine Tastatur (Ref. 7439) anzuschließen, um die numerischen Werte einzugeben. Laden Sie dazu auf der Webseite www.fermax.com das Programmierhandbuch Duos Video Direct-Türstationen, Kode 970052, herunter.



VORVERKABELUNG

Die Tasten der Skyline Türstationen benötigen kein Rufnummererweiterungsmodul.

Standardmäßige Zuweisung des Rufcodes des Tasters

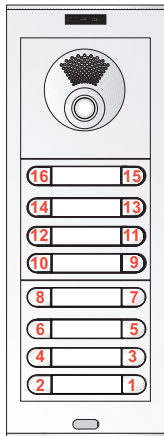
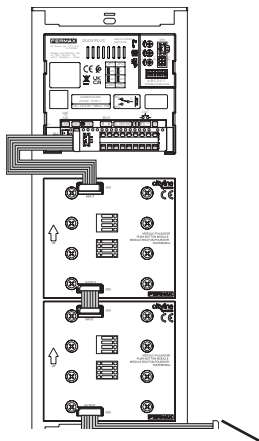

Zum nächsten Tastenmodul

Anruf DUOX-Verstärker:

- Die Taster können zusammen mit dem Tastaturmodul verwendet werden, um bestimmte Wohneinheiten direkt anzurufen (Fachleute).
- Die Adresse der Wohnungssprechstellen wird sechsstellig kodiert (Rufkode). Werksseitig werden sie mit der Nummer 000000 ausgeliefert (nicht programmiert).
- Die Türstationen mit der Adresse "0" jedes Blocks können beim Abnehmen des Hörers mit den Telefonen kommunizieren oder durch Eigenstart mit den Monitoren sofern der Sprechkanal nicht besetzt ist. Falls diese Funktion nicht erwünscht ist, darf keine der Türstation diese Adresse aufweisen. Die Monitore können auch einen Eigenstart mit Türstation 1 des Blocks und Türstation 0 des Haupteingangs durchführen.
- Es erfolgt ein Anruf an die Wohnungssprechstelle.
 - Tastermodule: Drücken des entsprechenden Tasters.
 - Tastaturmodule: Eingabe der Wohnungsnummer + Klingeltaste. Es müssen nicht 6 Ziffern eingegeben werden. Falls ein kürzerer Kode eingegeben wird, werden die leeren Stellen links der Nummer durch Nullen ersetzt. Der Buchstabe «A» kann dazu verwendet werden, die Zahlensequenz zu löschen.
- 2 Kommunikationskanäle pro Block.



AMPLIFICADOR DUOX PLUS

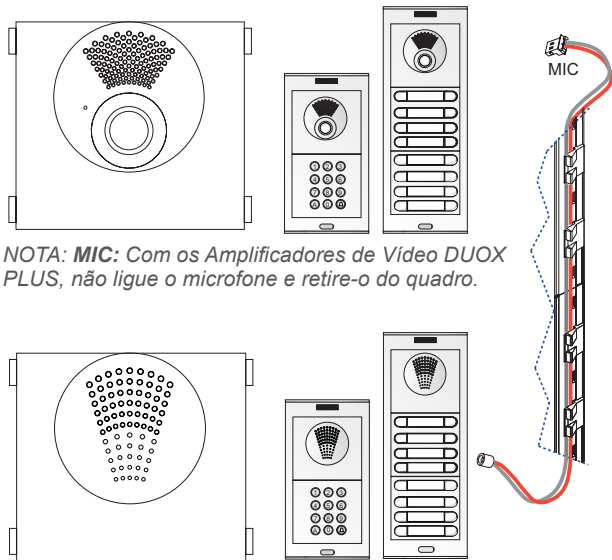

NOTA: MIC: Com os Amplificadores de Vídeo DUOX PLUS, não ligue o microfone e retire-o do quadro.



CONECTORES / AJUSTES

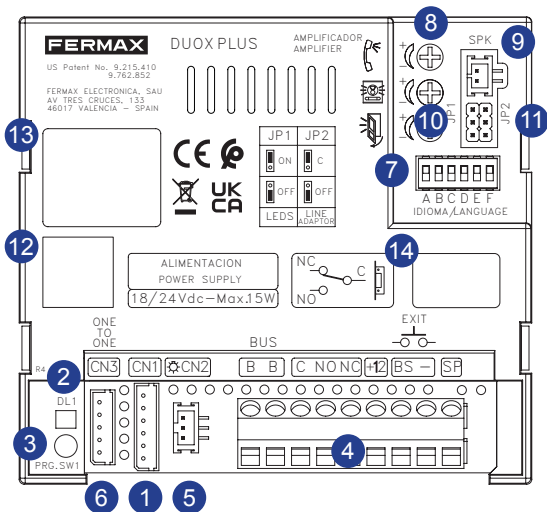

1 CN1

Ligação dos botões modulares, teclado, display.

2 DL1: LED de Modo:

- Intermitente lento (2 piscagens / 3 seg): Modo Portaria Dia ou Misto.
- Intermitente lento (1 intermitência / 1 seg): Programação Inversa ou Sequencial. Ver o Manual de Programação Avançada DUOX VIDEO, cód. 970053.
- Desligado: Repouso ou Modo Portaria Noite.

3 PRG. SW1: Botão de programação. Placa MÁSTER:

- A programação dos terminais de habitação realiza-se sempre a partir da botoneira ativada como MASTER.
- Em qualquer instalação só pode haver uma placa MASTER de cada vez, quer seja uma instalação com um único bloco ou vários, quer esteja configurada como placa de subbloco, de bloco ou de entrada geral.
- Uma placa de rua é configurada como MASTER por meio do botão SW1 do amplificador. Premindo o botão PRG. SW1 rapidamente 3 vezes consecutivas, a placa será ativada como MASTER, ouvindo-se um som de confirmação **MASTER**, passados 2 segundos. Por defeito, está programado como placa principal.

(Se uma placa estiver como Master e for mudado algum parâmetro de direção (tipo de placa, número de bloco, número de sub-bloco ou número de placa), será desativado o Modo Master).

- Quando se seleciona uma placa como MASTER, esta comunica a situação às restantes e, se existir alguma que tenha sido assim configurada anteriormente, deixará de o ser de forma automática.
- Caso existam vários blocos numa instalação, é recomendável utilizar a placa da entrada geral como MASTER, dado que permite programar todos os respectivos telefones/monitores.
- Depois de concluída a configuração dos terminais, aconselha-se desactivar a placa MASTER, para evitar reprogramações acidentais de terminais.
- A placa é desactivada do modo MASTER seguindo o mesmo procedimento da activação: 3 pressões rápidas seguidas do botão PRG. SW1. Ouve-se um som de desactivação **SLAVE**, passados 2 segundos.

Configuração - Programação do Amplificador

O amplificador DUOX pode ser configurado para permitir o funcionamento como placa de entrada geral, entrada de bloco ou entrada de subbloco.

- O sistema DUOX emprega endereços de terminal de vivenda de 6 dígitos.
- Os dígitos do código de chamada são organizados da seguinte forma: BBSSNN:
 - **BB**: indica o número de bloco, (de 00 a 99).
 - **SS**: indica o número de subbloco, (de 00 a 99).
 - **NN**: indica o número de vivenda do subbloco, (de 00 a 99).

Não é necessário segregar a instalação de acordo com esta hierarquia, dado que o sistema se adapta às necessidades da instalação.

DUOX PLUS tem a possibilidade de configurar a chamada a partir da placa de Entrada Geral com 4 ou 6 dígitos. O funcionamento normal do sistema equivale a 6 dígitos (explicado acima), enquanto, se forem selecionados 4 dígitos, os correspondentes ao sub-bloco não se introduzem ao marcar.

Por exemplo, para tocar para a vivenda 24 do sub-bloco 0 e do bloco 1, toca-se:

- 6 dígitos: 10024

- 4 dígitos: 124

Não é necessário introduzir 6 dígitos. Caso se introduza um código de menor comprimento, é completado com «0» à esquerda. A letra «A» serve para apagar a sequência introduzida.

NOTA IMPORTANTE: *Configuração de parâmetros pelo instalador. Ver através do código QR disponível na parte posterior do amplificador ou em www.fermax.com.*

- Botoneira de BOTÕES através da configuração assistida por voz cód. 970048.

- Botoneira DIRECT (com teclado), ver a Tabela de configuração, cód. 970052.

4 Conectores de Placa:

• Terminais de ligação do sistema:

B,B: Bus DUOX: alimentação, dados, áudio e vídeo.

C, NO, NC: Contacto seco do relé (Max 2A@30Vdc).

+12: saída 12 Vdc- 250mA (máximo 500mA durante 100 seg.)

BS, -: botão do hall de entrada.

SP, -: entrada para sensor de porta.

5 CN2

Ligação de botões individuais a placa de perfil contínuo Cityline.

6 CN3

Ligação do Módulo OneToOne

7

IDIOMA
LANGUAGE

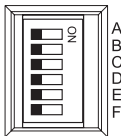

Seleção da língua da mensagem de «porta aberta» e mensagens de configuração assistida por voz.

Ver CODIFICAÇÃO no final deste manual.

8 Réglez le volume



9 SPK

Ligação altavoz

10 JP1 (somente disponível em amplificador de vídeo)

Led câmara e possível utilização:



- Para cima (ON): acesos quando a câmara está ativada, (por predefinição).
- Para baixo (OFF): sempre apagados.

Foco da câmara

- *Para ajustar a imagem da câmara, ver Configuração assistida por voz em botoneiras de botões cód. 970048.*
- *Também se pode realizar o ajuste, ligando temporariamente um teclado (ref. 7439). Ver manual Placas Direct Video DUOX PLUS cód. 970052.*

Os manuais estão disponíveis para download em: www.femax.com

11 JP2

Ponte adaptador de linha. Integrado no amplificador para possível utilização:



- Para cima: Adaptação tipo C.
- Para baixo: OFF. Sem adaptação de linha (por predefinição).

12 QR

Código QR (na parte posterior do amplificador).

13 Etiqueta de dados de programação.

Preencher os campos da etiqueta correspondendo à programação realizada.

Exemplo: Programação como Subbloco 2 e Botoneira número 3, pertencente ao Bloco 1.

TYPE	N°	
<input type="checkbox"/> EG		
<input type="checkbox"/> BK		
<input checked="" type="checkbox"/> SB	02	BK 01
N°PL	3	

14 VERSÃO

Versão do amplificador



CARACTERÍSTICAS TÉCNICAS

IP43 / IK07

Alimentação	18 - 24 W
Consumo em repouso	2,86 W
Consumo áudio e video activo	6,30 W (max)
Iluminação	0,84 W
Potência áudio sentido rua	1W
Potência áudio sentido telefone	0,15 W
Volume regulável em ambos os sentidos	
Temperatura de funcionamento	[-25 , +70 °C] [-13, 158°F]

Valores por defeito dos parâmetros:

- Tempo de activação do trinco: 01..99 seg. (predefinido: 03).
- Tempo de activação do botão de saída: 00..99 seg. (predefinido: 06).
- Tempo máximo de conversação: 90 seg.
- Tipo de Placa: subbloco/bloco/geral, (predefinido: bloco).
- Número de Bloco: 00..99, (predefinido: 00).
- Número de Subbloco: 00..99, (predefinido: 00).
- Número de Placa: 0..9, (predefinido: 0).
- Tempo do sensor de porta: 000..250, (predefinido: 000, não activo).
- Código de abertura: 0000..9999, (predefinido: não activo).
- Código de programação: 0000..9999, (predefinido: 4444).
- Placa MASTER.
- Volume de monitorização: 0..9, (predefinido: 5).
- Tempo em programação sequencial de botões após cessar a actividade: 60 seg.
- Tempo em programação inversa de botões após cessar a actividade: 300 seg.

Capacidades:

- Número máximo de botões: 99.
- Chamadas a partir da Placa de Teclado:
 - Subbloco: 99.
 - Bloco: 9999.
 - Entrada Geral: 999999.
- Número de Placas:
 - Entradas Gerais: 10 (0-9).
 - Bloco: 10.
 - Subbloco: 10.



RESTAURAR PARA VALORES DE FÁBRICA: *RESET*

O amplificador DUOX dispõe da função de «Reset», que permite restaurar os parâmetros programados para valores de fábrica.

RESET de Mapeamento (código de chamada do botão)

- 1.- Restaurar el amplificador: cortar a alimentação.
- 2.- Com o botão SW1 premido, fornecer alimentação e manter o botão SW1 pressionado durante 15 segundos. O LED piscará rapidamente, para indicar que se realizou o restauro do mapeamento de botões.

Tempos de abertura de porta

Para alterar os tempos de abertura de porta, ver Configuração assistida por voz em botoneiras de botões cód. 970048.

Também é possível efetuar o ajuste ligando temporariamente um teclado (ref. 7439); (fazer o download do manual de Programação de Botoneiras Direct Vídeo Duox, cód. 970052, em www.fermax.com).

RESET de parâmetros para os valores predefinidos de fábrica (por meio de um teclado)

É possível efectuar um Reset de parâmetros para valores predefinidos de fábrica. Para isso, é necessário ligar um teclado (ref. 7439) temporariamente, a fim de introduzir os valores numéricos. Fazer o download do Manual de Programação de Placas Direct Video Duox, cód. 970052, em www.fermax.com.



PRE-CABLEGEM

Os Botões das Placas Skyline não requerem módulo de extensão de chamadas.

Atribuição predefinida do código de chamada do botão

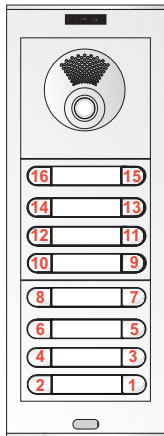
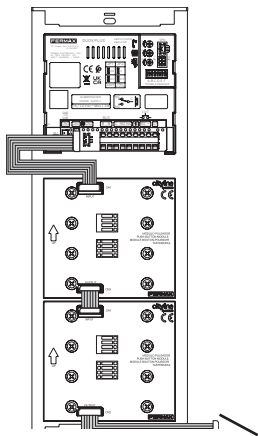

Para o módulo de botões seguinte

Chamada do Amplificador DUOX:

- É possível utilizar botões combinados com teclado para efectuar chamadas directas a determinados apartamentos (profissionais).
- O endereço dos terminais de vivenda é codificado com 6 dígitos (código de chamada). Por predefinição, são fornecidos de fábrica com o valor 000000 (não programados).
- As botoneiras com o endereço “0” de cada bloco permitirão realizar a comunicação com os telefones quando sejam atendidos ou com os monitores, se a ligação automática se fizer por seu intermédio e o canal de comunicação estiver livre. Se não se desejar essa funcionalidade, não se devem deixar as botoneiras com esse endereço. Os monitores também têm a possibilidade de efetuar a ligação automática com a botoneira 1 do seu bloco e a botoneira 0 da Entrada Geral.
- Realiza-se a chamada à vivenda:
 - Placas de botões: premindo o botão correspondente.
 - Placas de teclado: marcando o número da vivenda + campainha.

Não é necessário introduzir 6 dígitos. Caso se introduza um código de menor comprimento, é completado com «0» à esquerda. A letra «A» serve para apagar a sequência introduzida.
- 2 canais de comunicação por bloco.



ESQUEMAS CABLEADO-WIRING DIAGRAMS-SCHÉMAS

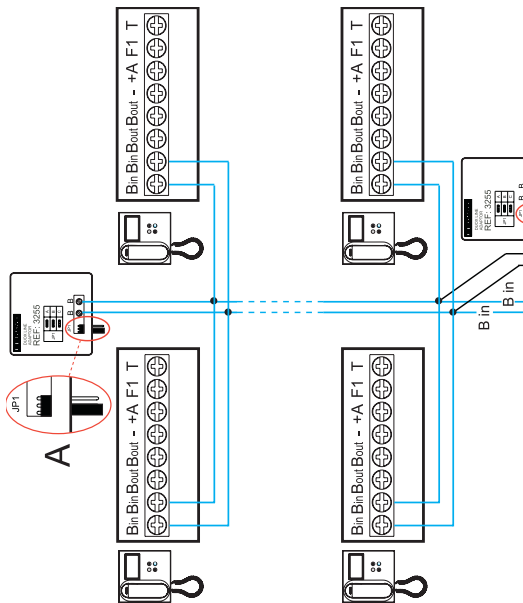

CÂBLAGE-VEKABELUNGSSSCHEMA-ESQUEMAS CABLAGEM

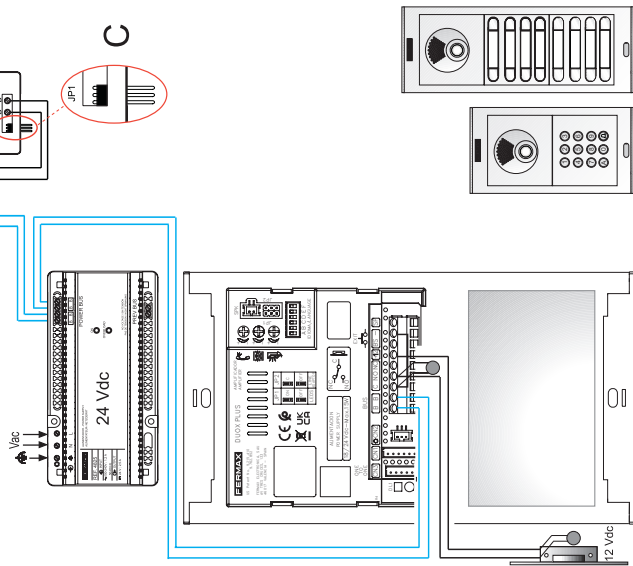

CONEXIÓN ABREPUERTAS DOOR LOCK-RELEASE CONNECTION RACCORDÉMENT GÂCHE ANSCHLUSS TÜRÖFFNER LIGAÇÃO DO TRINCO

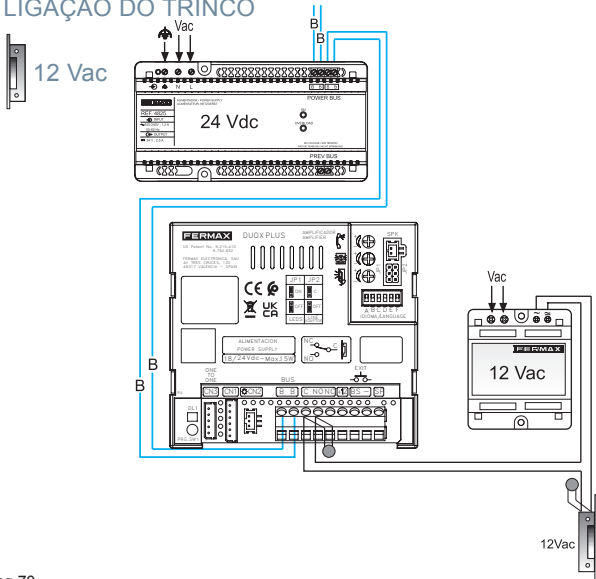



12 Vdc

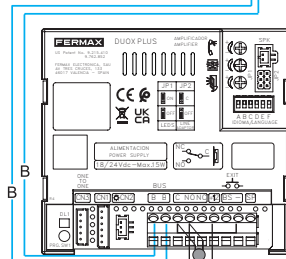
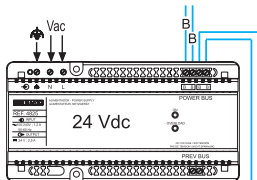

12Vdc



SINTETIZADOR DE VOZ. CODIFICACIÓN IDIOMAS (Ver tabla).

VOICE SYNTHESIZER. LANGUAGE CODING (see table).

SYNTHÉTISEUR VOCAL. CODIFICATION LANGUES (voir tableau).

SPRACHSYNTHESIZER. SPRACHKODIERUNG (siehe Tabelle).

SINTETIZADOR DE VOZ. CODIFICAÇÃO LINGUAS (ver tabela).

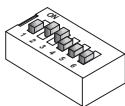

	0	1	2	3	4
	5	6	7	8	9
	10	11	12	13	14
	15	16	17	18	19
	20	21	22	23	24
	25	26	27	28	29
				
	30	31	62	63

ESPAÑOL**ENGLISH**

0	castellano	Spanish
1	inglés	English
2	francés	French
3	holandés/flamenco	Dutch/Flemish
4	alemán	German
5	catalán	Catalan
6	valenciano	Valencian
7	balear	Balearic
8	portugués	Portuguese
9	euskera	Basque
10	gallego	Galician
11	griego	Greek
12	polaco	Polish
13	checo	Czech
14	eslovaco	Slovak
15	turco	Turkish

	ESPAÑOL	ENGLISH
16	chino	Chinese
17	persa/farsi	Persian/Farsi
18	árabe	Arabic
19	noruego	Norwegian
20	finés	Finnish
21	sueco	Swedish
22	danés	Danish
23	islandés	Icelandic
24	ruso	Russian
25	italiano	Italian
26	hindi	Hindi
27	húngaro	Hungarian
28	hebreo	Hebrew
29	croata	Croatian
30	francés (LARGO)	French (LONG)
31..62	Campana	Bell
63	DESACTIVADO	DEACTIVATED

- *Hay posiciones sin idioma: 31...62, (sonará la campana).*
- *There are positions without a language: 31...62, (the bell will sound).*
- *Il existe des positions sans langue : 31...62 (la cloche sonnera).*
- *Positionen ohne Sprachzuweisung vorhanden: 31...62, (die Klingel ertönt).*
- *Existem posições sem língua:: 31...62, (tocará a campainha).*

FERMAX