

**BOTÓN / BUTTON / BOUTON / TASTE / BOTÃO / الأزرار**

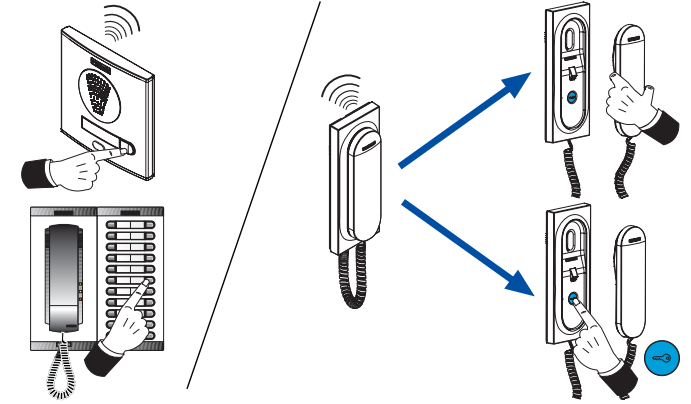

- es. *Botón de abrepuertas / llamada a conserje* (función disponible según tipo de instalación).
  - Estando en conversación con la Placa de Calle, al pulsar este botón se activa el *abrepuertas*.
  - Presionando la tecla de colgado y pulsando el botón de abrepuertas simultáneamente, se realiza una llamada al conserje (si existe conserjería).
- en. *Lock release button / Call guard unit* (function available depending on the installation's type).
  - When talking to the Outdoor Panel, press this button to activate the *electric lock*.
  - By pressing the hang up key and the release door button simultaneously, a concierge call is made (if there is a guard unit).
- fr. *Bouton-poussoir de la gâche électrique / appel au concierge* (fonction disponible selon le type d'installation).
  - Lors d'une communication avec la platine de rue, la gâche électrique est activée en appuyant sur ce bouton.
  - En appuyant simultanément sur la touche Raccrocher et sur le bouton d'ouverture de la porte, un appel est passé au concierge (s'il y a un service de conciergerie).
- de. *Türöffnungstaste / Portierruf* (Funktion verfügbar je nach Installationstyp):
  - Bei hergestellter Sprachverbindung mit der Türstation wird durch Drücken dieser Taste die Türöffnung ausgelöst.
  - Durch gleichzeitiges Drücken des Türöffners und der Taste „Auflegen“ erfolgt ein Anruf beim Pförtner (falls einer vorhanden ist).
- pt. *Botão do trinco / chamada ao porteiro* (função disponível segundo o tipo de instalação).
  - Estando em conversação com a Placa da Rua, ao carregar neste botão activa-se o *trinco*.
  - Se pressionar simultaneamente a tecla de desligar e a tecla de desbloqueio da porta, o sistema faz uma chamada automática ao porteiro (se existir uma portaria).
- ár. (تثبيت التل عون تلح دمتمت ؤفيظو) مداخل اء ادتسا / بابال حتف رز.
  - بابال حتف ؤفيظو رزلا ولع طغضلا طشون، رورملا ؤراش دنع شحتل اء انشا.
  - (مداخ دوچو لاج) مداخلاب لاصتلا ارجا متي، اعم بابال حتف رزو ولع اء قيلعشلا حتفم ولع طغضلا دنع.

- es. Llamada
- en. Call
- fr. Appel
- de. Anruf
- pt. Chamada
- ár. الاتصال



- es. Atender la llamada
- en. Answer the call
- fr. Réception de l'appel
- de. Anrufbeantwortung
- pt. Atender a chamada
- ár. استقبال الاتصال

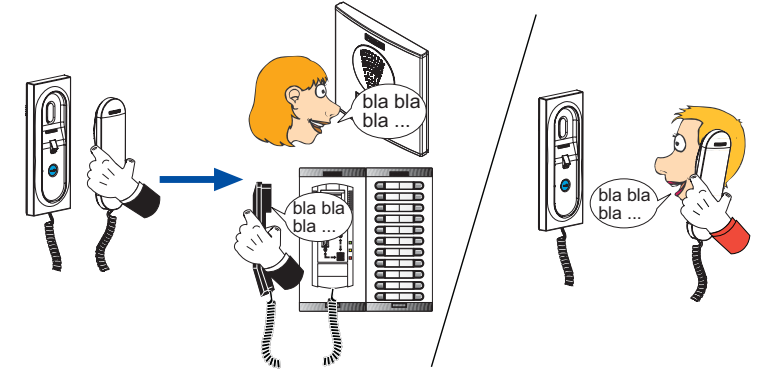

- es. Abrir la puerta al visitante
- en. Open the door to the visitor
- fr. Ouverture de la porte au visiteur
- de. Türöffnung für Besucher
- pt. Abrir a porta ao visitante
- ár. فتح الباب للزائر

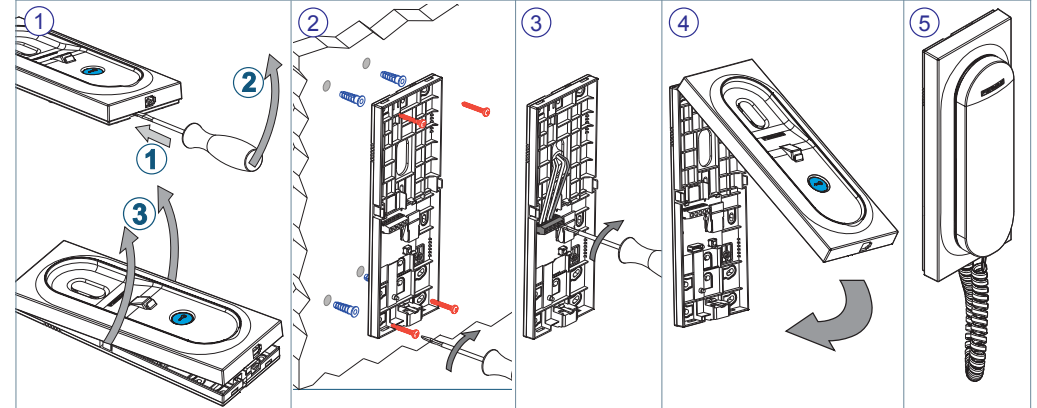
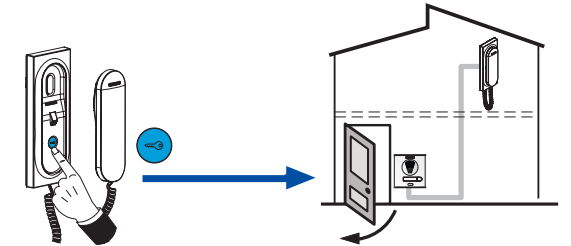

"1 - 2 - 3 - 6" :

- es. Comunes de Audio.
- en. Common Audio Connectors.
- fr. Fils communs audio.
- de. Gemeinsames Audiokabel.
- pt. Comuns de Áudio.
- ar. كابل صوت مشترك.

"4" :

- es. Hilo de Llamada.
- en. Call Wire.
- fr. Fil d'appel.
- de. Rufkabel.
- pt. Fio de Chamada.
- ar. كابل الاتصال.

"1" :

- es. Abrepuertas.
- en. Door-opener.
- fr. Gâche électrique.
- de. Türöffner.
- pt. Trinco.
- ar. وحدة فتح الباب.



"2" :

- es. Micrófono Teléfono.
- en. Telephone Microphone.
- fr. Microphone du poste.
- de. Telefonmikrofon.
- pt. Microfone do Telefone.
- ar. الميكروفون الخاص بالهاتف.



"3" :

- es. Masa común.
- en. Common earth.
- fr. Masse commune.
- de. Erdung.
- pt. Massa comum.
- ar. وصلة الأرضي.



"6" :

- es. Altavoz Teléfono.
- en. Telephone Speaker.
- fr. Haut-parleur du poste.
- de. Telefonlautsprecher.
- pt. Altifalante do Telefone.
- ar. سماعة الهاتف.



ESQUEMA CABLEADO / WIRING DIAGRAM / SCHÉMA CÂBLAGE / VERKABELUNGSSCHEMA / ESQUEMA CABLAGEM / مخطط التوصيلات الكهربائية

- es. Instalación Básica.
- en. Basic Installation.
- fr. Installation de base.
- de. Basisinstallation.
- pt. Instalação Básica.
- ar. التوصيلات الأساسية.

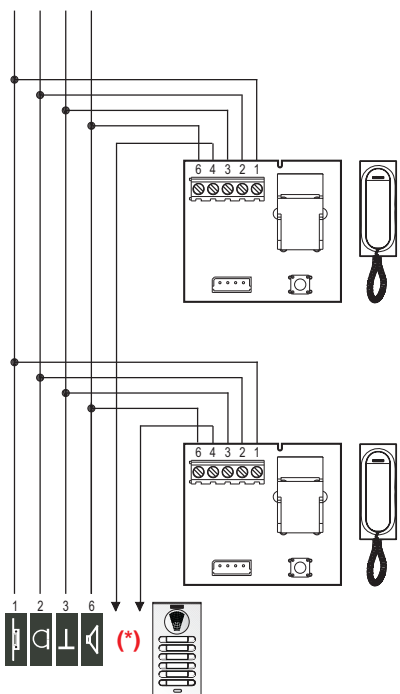

- es. Instalación Teléfono adicional.
- en. Additional Telephone Installation.
- fr. Installation d'un poste supplémentaire.
- de. Installation eines Zusatztelefons.
- pt. Instalação de Telefone adicional.
- ar. التوصيلات الإضافية للهاتف.

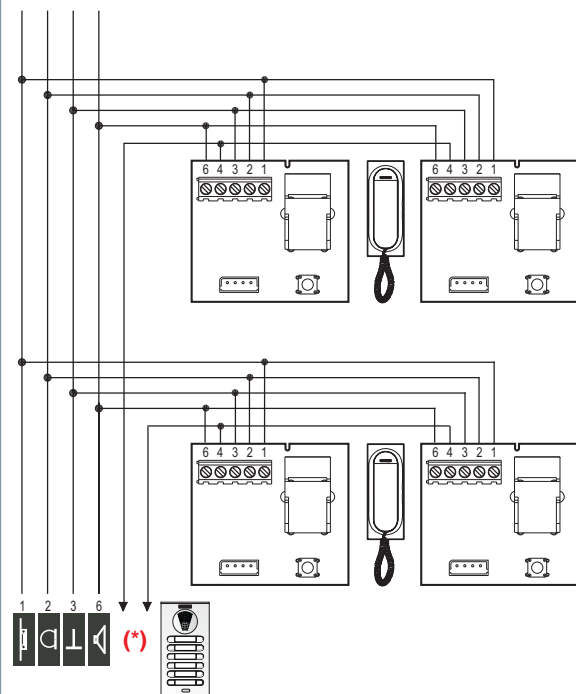

(\*) :

- es. Hilos de Llamada. A los pulsadores correspondientes.
- en. Calling Wires. To the corresponding buttons.
- fr. Fils d'appel. Vers les boutons-poussoirs correspondants.
- de. Rufkabel. Zu den entsprechenden Tasten.
- pt. Fios de Chamada. Aos botões correspondentes.
- ar. كابلات الاتصال مع الأزرار المناسبة.

- es. Instalación Monitor con Teléfonos adicionales.
- en. Monitor Installation with Additional Telephones.
- fr. Installation du moniteur avec les postes supplémentaires.
- de. Monitorinstallation mit Zusatztelefonen.
- pt. Instalação do Monitor com Telefones adicionais.
- ar. توصيل هواتف إضافية بالشاشة.

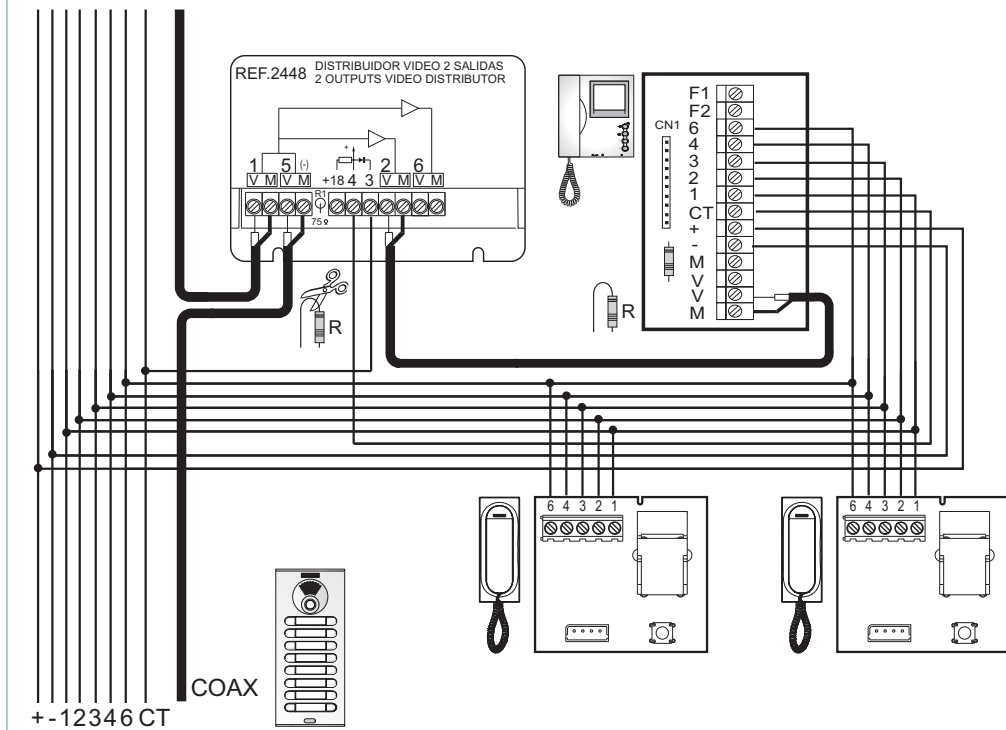

CARACTERÍSTICAS TÉCNICAS / TECHNICAL FEATURES / CARACTÉRISTIQUES TECHNIQUES / TECHNISCHE EIGENSCHAFTEN / CHARACTERÍSTICAS TÉCNICAS / المزايا التقنية

Llamada Electrónica - Electronic call - Appel Electronique - Elektronischer Anruf - Chamada Eletrônica - اتصال إلكتروني - 8, 12 Vpp فولت من الذروة إلى الذروة / 12, 8

Altavoz - Speaker - Haut-parleur - Lautsprecher - Altifalante - السماعة الخارجية - 1.75" بوصة 16 أوم / 16 Ω 1.75"

Micrófono - Microphone - Microphone - Mikrofon - Microfone - الميكروفون - Resist. dinámica 50 Ω - Dinamic Resist. 50 Ω - Résistance dynamique 50 Ω - Dynamischer Widerstand 50 Ω - المقاومة الديناميكية 50 Ω - أوم - 50

Temperatura de funcionamento - Working Temperature - 0, +60°C / 60+ درجة مئوية / 32, +140°F / 140+ درجة فهرنهايت / Temperatura de funcionamento - درجة حرارة التشغيل