

Sieciowy dekodery wideo – instrukcja użytkownika

wersja 3.4.0

Spis treści

1	OMÓWIENIE	8
1.1	Ogólne wprowadzenie	8
1.2	Charakterystyka	13
2	PRZEDNI PANEL/PANEL TYLNY/INSTALACJA	22
1.2	Sprawdzenie urządzenia po wypakowaniu	22
1.3	Przedni panel	22
1.3.1	Seria 1/4-kanalowa 4K High Definition i 1/4-kanalowa High Definition	22
1.3.2	Seria 9-kanalowa 4K High Definition (z 4 wejściami) / seria 9-kanalowa 4K High Definition / seria 9-kanalowa High Definition / seria 16-kanalowa High Definition	23
1.3.3	Seria 12-kanalowa 4K High Definition / seria 12-kanalowa 4K High Definition (z 4 wejściami) / seria 15-kanalowa 4K High Definition / seria 15-kanalowa 4K High Definition (z 4 wejściami) / seria 18-kanalowa 4K High Definition / seria 18-kanalowa 4K High Definition (z 4 wejściami) / seria 21-kanalowa 4K High Definition / seria 21-kanalowa 4K High Definition (z 4 wejściami)	24
1.4	Panel tylny	25
1.4.1	Seria 1-kanalowa 4K High Definition	25
1.4.2	Seria 4-kanalowa 4K High Definition	26
1.4.3	Seria 9-kanalowa 4K High Definition (z 4 wejściami)	26
1.4.4	Seria 9-kanalowa 4K High Definition	27
1.4.5	Seria 1-kanalowa High Definition	28
1.4.6	Seria 4-kanalowa High Definition	28
1.4.7	Seria 9-kanalowa High Definition	29
1.4.8	Seria 16-kanalowa High Definition	29
1.4.9	Seria 12-kanalowa 4K High Definition / seria 12-kanalowa 4K High Definition (z 4 wejściami) / seria 15-kanalowa 4K High Definition / seria 15-kanalowa 4K High Definition (z 4 wejściami) / seria 18-kanalowa 4K High Definition / seria 18-kanalowa 4K High Definition (z 4 wejściami) / seria 21-kanalowa 4K High Definition / seria 21-kanalowa 4K High Definition (z 4 wejściami)	30

2.4	Podłączanie	33
2.4.1	Ogólne podłączanie	33
2.4.2	Połączenia audio / wideo.....	34
2.4.3	Wejścia do komunikacji radiowej	34
2.4.4	Wyjścia wideo i połączenia.....	34
2.4.5	Wyjścia audio.....	35
3	OBSŁUGA	36
3.1	Włączanie i wyłączanie	36
3.2	Logowanie.....	36
3.2.1	Przygotowanie.....	36
3.2.2	Logowanie.....	37
3.3	Główne okno	39
3.3.1	Menu systemowe	42
3.3.2	Liczba ekranów	42
3.3.3	Ściana wizyjna	43
3.3.4	Komunikacja dwukierunkowa	43
3.3.5	Lista podłączonych urządzeń front-end	44
3.3.6	Dodawanie/usuwanie urządzeń.....	45
3.3.7	Odtwarzanie	45
3.3.8	Podział na okna	45
3.3.9	Ustawienia telewizorów/monitorów	46
3.3.10	Zamykanie/otwieranie widoku pełnoekranowego	49
3.3.11	Odświeżanie	49
3.3.12	Menedżer schematów	49
3.3.13	Patrowanie	49
3.4	Funkcja zestawienia ścian wizyjnych (okno widoku).....	50
3.4.1	Seria 4-kanalowa 4K High Definition / seria 4-kanalowa High Definition.....	50
3.4.2	Seria 9-kanalowa 4K HighDefinition / seria 9-kanalowa 4K High Definition (z 4 wejściami) / seria 9-kanalowa High Definition / seria 16-kanalowa High Definition.....	51
3.4.3	Ustawienia tła.....	55
3.5	Dodawanie / usuwanie urządzeń front-end.....	57

3.5.1	Seria 1-kanalowa 4K High Definition / seria 4-kanalowa 4K High Definition / seria 1-kanalowa High Definition / seria 4-kanalowa High Definition.....	57
3.5.2	Seria 9-kanalowa 4K High Definition / seria 9-kanalowa 4K High Definition (z 4 wejściami) / seria 9-kanalowa High Definition / seria 16-kanalowa High Definition / seria 12-kanalowa 4K High Definition / seria 12-kanalowa 4K HighDefinition (z 4 wejściami) / seria 15-kanalowa 4K High Definition / seria 15-kanalowa 4K HighDefinition (z 4 wejściami) / seria 18-kanalowa 4K High Definition / seria 18-kanalowa 4K HighDefinition (z 4 wejściami) / seria 21-kanalowa 4K High Definition / seria 21-kanalowa 4K HighDefinition (z 4 wejściami).....	58
3.6	Konfiguracja kanałów dekodowania	59
3.7	Odtwarzanie nagrań według plików i według czasu	60
3.7.1	Seria 1-kanalowa 4K High Definition / seria 4-kanalowa 4K High Definition / seria 1-kanalowa High Definition / seria 4-kanalowa High Definition.....	60
3.7.2	Seria 9-kanalowa 4K HighDefinition / seria 9-kanalowa 4K High Definition (z 4 wejściami) / seria 9-kanalowa High Definition / seria 16-kanalowa High Definition / seria 12-kanalowa 4K High Definition / seria 12-kanalowa 4K High Definition (z 4 wejściami) / seria 15-kanalowa 4K High Definition / seria 15-kanalowa 4K High Definition(z 4 wejściami) / seria 18-kanalowa 4K High Definition / seria 18-kanalowa 4K High Definition (z 4 wejściami) / seria 21-kanalowa 4K High Definition / seria 21-kanalowa 4K High Definition(z 4 wejściami).....	63
3.8	Sekwencja schematów	63
3.8.1	Dodawanie nowego schematu.....	63
3.8.2	Menedżer schematów.....	64
3.8.3	Zastępowanie poprzedniego schematu.....	66
3.9	Dekoder	66
3.9.1	Sekwencja kanałów.....	66
3.9.2	Informacje o dekodowaniu.....	69
3.9.3	Strategia dekodowania.....	70
3.9.4	Wyświetlanie ekranów.....	71
3.9.5	Opcje wyświetlania obrazu.....	72
3.9.6	Kolor tła.....	73
3.9.7	Linia podziału.....	74
3.10	Ustawienia	74
3.10.1	Ogólne.....	74
3.10.2	Sieć.....	76
3.10.3	RS232.....	79
3.10.4	Alarm.....	85
3.10.5	Rozdzielczość.....	88

3.10.6	Obraz	89
3.10.7	Tło.....	90
3.10.8	Konta	91
3.10.9	Urządzenia zdalne	95
3.10.10	Sterowanie wentylatorem	98
3.11	Konserwacja.....	98
3.11.1	Wersja.....	98
3.11.2	Dziennik	99
3.11.3	Informacje o kartach.....	100
3.11.4	Informacje o systemie	100
3.11.5	Sniffer	101
3.11.6	Ustawienia domyślne i kopie zapasowe	104
3.11.7	Automatyczna konserwacja	105
3.11.8	Tryb połączenia.....	105
3.12	Wylogowywanie.....	106
4	OBSŁUGA GRAFICZNEGO INTERFEJSU UŻYTKOWNIKA	107
4.1	Włączanie urządzenia	107
4.2	Opis interfejsu	107
4.2.1	Główny interfejs.....	108
4.2.2	Drzewo urządzeń.....	108
4.2.3	Menu skrótów	110
4.3	Podstawowa obsługa interfejsu	111
4.3.1	Menu główne	111
4.3.2	Urządzenia zdalne	119
4.3.3	Sieć.....	119
4.3.4	Zamykanie.....	119
5	WEJŚCIA I WYJŚCIA ALARMOWE.....	120
5.1	Port wejścia alarmowego	123
5.2	Port wyjścia alarmowego	123

5.3	Parametry przekaźników wyjściowych alarmów	124
6	DANE TECHNICZNE	126
6.1	Seria 1-kanalowa 4K High Definition.....	126
6.2	Seria 4-kanalowa 4K High Definition.....	127
6.3	Seria 9-kanalowa 4K High Definition (z 4 wejściami) / seria 9-kanalowa 4K High Definition.....	128
6.4	Serie 1/4-kanalowe High Definition	129
6.5	Serie 9/16-kanalowe High Definition	130
6.6	Serie 12/15/18/21-kanalowe 4K High Definition	132

Witamy

Dziękujemy za zakup naszego produktu!

Niniejszy podręcznik został stworzony jako narzędzie referencyjne do obsługi Twojego systemu.

Znajdziesz w nim informacje o charakterystyce i funkcjach produktów z opisanych serii.

Przed instalacją i rozpoczęciem użytkowania produktu należy uważnie zapoznać się z niniejszymi instrukcjami dotyczącymi bezpieczeństwa oraz ostrzeżeniami.

Ważne instrukcje dotyczące bezpieczeństwa oraz ostrzeżenia

1 Bezpieczeństwo elektryczne

- Instalacja i użytkowanie powinny odbywać się zgodnie z lokalnymi przepisami bezpieczeństwa elektrycznego.
- Produkt musi zostać uziemiony, by zmniejszyć ryzyko porażenia prądem.
- Nie ponosimy żadnej odpowiedzialności za pożary bądź porażenia elektryczne wynikające z niewłaściwego użytkowania lub niepoprawnej instalacji.
- Należy użyć 3-biegunowego gniazda (z uziemieniem).
- Urządzenie należy podłączać wyłącznie do zasilacza o napięciu zgodnym z normą SELV (Safety Extra Low Voltage) i traktowanych jako ograniczone źródło zasilania wg normy IEC60950-1.
- Nie ponosimy odpowiedzialności za problemy powstałe wskutek nieuprawnionych modyfikacji bądź prób przeprowadzania napraw.

2 Instalacja

- Nie należy podłączać zasilania do urządzenia przed zakończeniem procesu instalacji.
- Nie należy kłaść przedmiotów na urządzeniu.
- Wszelkie prace sprawdzające i serwisowe powinny być wykonywane przez wykwalifikowanych inżynierów ds. serwisu.

3 Środowisko

- Urządzenie z tej serii powinno zostać zainstalowane w chłodnym, suchym miejscu z dala od bezpośredniego działania promieni słonecznych, substancji palnych i wybuchowych itp.
- Należy zapewnić urządzeniu właściwą wentylację i utrzymywać je w czystości.

4 Akcesoria

- Zawsze należy używać akcesoriów rekomendowanych przez producenta.
- Przed rozpoczęciem instalacji należy otworzyć opakowanie i sprawdzić, czy zawiera wszystkie elementy.
- Jeśli któryś z elementów zestawu jest zepsuty, należy bezzwłocznie skontaktować się z lokalnym sprzedawcą.

**WYMIANA BATERII NA INNĄ NIEWŁAŚCIWEGO TYPU GROZI WYBUCHEM.
ZUŻYTYCH BATERII NALEŻY POZBYWAĆ SIĘ ZGODNIE Z INSTRUKCJAMI.**

1 Omówienie

1.1 Przedstawienie ogólne

Produkty z serii High Definition to sieciowe dekodery audio-wideo zaprojektowane dla systemów monitoringu sieciowego. Mają elegancki wygląd i dużą wydajność przetwarzania danych. Stabilnie obsługują funkcje sieciowe oraz wspierają wszystkie popularne tryby kodowania. Produkty z tej serii mają możliwości rozbudowy o opcje dźwiękowe, są łatwe w konserwacji i podłączaniu.

Dekodery te zapewniają bezpieczeństwo, stabilność, niezawodność i wysoką wydajność systemów monitoringu sieciowego. Jednocześnie znacząco zmniejszają koszty całego systemu.

Poniżej zamieszczono informacje o możliwościach w zakresie dekodowania oraz o trybach podziału obrazu urządzeń.

Model	Możliwości urządzenia w zakresie dekodowania	Porty wyjścia	Tryb podziału obrazu
Seria 1-kanalowa 4K High Definition	<ul style="list-style-type: none">Wyjście dekodera: 16 kanałów, rozdzielczość 1080pWyjście dekodera: 12 kanałów, rozdzielczość 3MPWyjście dekodera: 7 kanałów, rozdzielczość 5MPWyjście dekodera: 6 kanałów, rozdzielczość 6MPWyjście dekodera: 4 kanały, rozdzielczość 8MPWyjście dekodera: 1 kanał, rozdzielczość 12MPWyjście dekodera: 1 kanał, rozdzielczość 1080p (SVAC)Wyjście dekodera: 1 kanał, rozdzielczość 1080p (H.265)	<ul style="list-style-type: none">VGAHDMI	Ekran TV wyświetla obraz w 1/4/9/16 oknach.
Seria 4-kanalowa 4K High Definition	<ul style="list-style-type: none">Wyjście dekodera: 4 kanały, rozdzielczość 12MPWyjście dekodera: 4 kanały, rozdzielczość 8MPWyjście dekodera: 16 kanałów, rozdzielczość 1080pWyjście dekodera: 36 kanałów, rozdzielczość 720p	<ul style="list-style-type: none">VGAHDMIBNC	Ekran TV wyświetla obraz w 1/4/9/16 oknach.

Model	Możliwości urządzenia w zakresie dekodowania	Porty wyjścia	Tryb podziału obrazu
	<ul style="list-style-type: none"> • Wyjście dekodera: 64 kanały, rozdzielczość 960H • Wyjście dekodera: 4 kanały, rozdzielczość 12MP (H.265) • Wyjście dekodera: 4 kanały, rozdzielczość 8MP (H.265) • Wyjście dekodera: 16 kanałów, rozdzielczość 1080p (H.265) • Wyjście dekodera: 36 kanałów, rozdzielczość 720p (H.265) • Wyjście dekodera: 64 kanały, rozdzielczość 960H (H.265) 		
<p>Seria 9-kanałowa 4K High Definition (z 4 wejściami)/ seria 9-kanałowa 4K High Definition</p>	<ul style="list-style-type: none"> • Wyjście dekodera: 9 kanałów, rozdzielczość 12MP • Wyjście dekodera: 9 kanałów, rozdzielczość 8MP • Wyjście dekodera: 15 kanałów, rozdzielczość 5MP • Wyjście dekodera: 24 kanały, rozdzielczość 3MP • Wyjście dekodera: 36 kanałów, rozdzielczość 1080p • Wyjście dekodera: 81 kanałów, rozdzielczość 720p • Wyjście dekodera: 144 kanały, rozdzielczość 960H • Wyjście dekodera: 144 kanały, rozdzielczość D1 • Wyjście dekodera: 9 kanałów, rozdzielczość 8MP (H.265) • Wyjście dekodera: 9 kanałów, rozdzielczość 12MP (H.265) • Wyjście dekodera: 15 kanałów, rozdzielczość 5MP (H.265) • Wyjście dekodera: 24 kanały, rozdzielczość 3MP (H.265) 	<ul style="list-style-type: none"> • HDMI 	<p>Ekran TV wyświetla obraz w 1/4/9/16 oknach.</p>

Model	Możliwości urządzenia w zakresie dekodowania	Porty wyjścia	Tryb podziału obrazu
	<p>Wyjście dekodera: 36 kanałów, rozdzielczość 1080p (H.265)</p> <p>Wyjście dekodera: 81 kanałów, rozdzielczość 720p (H.265)</p> <p>Wyjście dekodera: 144 kanały, rozdzielczość 960H (H.265)</p> <p>Wyjście dekodera: 144 kanały, rozdzielczość D1 (H.265)</p>		
Seria 1-kanałowa High Definition	<p>Wyjście dekodera: 4 kanały, rozdzielczość 1080p</p> <p>Wyjście dekodera: 12 kanałów, rozdzielczość 960H</p> <p>Wyjście dekodera: 16 kanałów, rozdzielczość D1</p>	<ul style="list-style-type: none"> • VGA • HDMI • BNC 	Ekran TV wyświetla obraz w 1/4/9/16 oknach.
Seria 4-kanałowa High Definition	<p>Wyjście dekodera: 7 kanałów, rozdzielczość 1080p</p> <p>Wyjście dekodera: 24 kanały, rozdzielczość 960H</p> <p>Wyjście dekodera: 28 kanałów, rozdzielczość D1</p>	<ul style="list-style-type: none"> • VGA • HDMI • BNC 	Pierwszy ekran TV wyświetla obraz obraz w 1/4/9/16 oknach. Pozostałe ekrany wyświetlają obraz w 1 lub 4 oknach.
Seria 9-kanałowa High Definition	<p>Wyjście dekodera: 2 kanały, rozdzielczość 8MP, wyświetlanie zdekodowanego obrazu w rozdzielczości 960H</p> <p>Wyjście dekodera: 8 kanałów, rozdzielczość 5MP, wyświetlanie zdekodowanego obrazu w rozdzielczości 960H</p> <p>Wyjście dekodera: 8 kanałów, rozdzielczość 3MP, wyświetlanie zdekodowanego obrazu w rozdzielczości 960H</p> <p>Wyjście dekodera: 16 kanałów, rozdzielczość 1080p</p> <p>Wyjście dekodera: 33 kanały, rozdzielczość 720p</p> <p>Wyjście dekodera: 44 kanały, rozdzielczość 960H</p>	<ul style="list-style-type: none"> • VGA • HDMI 	Pierwszy ekran TV wyświetla obraz w 1/4/9/16 oknach. Pozostałe ekrany wyświetlają obraz w 1 lub 4 oknach.

Model	Właściwości urządzenia w zakresie dekodowania	Porty wyjścia	Tryb podziału obrazu
	Wyjście dekodera: 48 kanałów, rozdzielczość D1		
Seria 16-kanałowa High Definition	Wyjście dekodera: 4 kanały, rozdzielczość 8MP, wyświetlanie zdekodowanego rozdzielczość 960H Wyjście dekodera: 16 kanałów, rozdzielczość 5MP, wyświetlanie zdekodowanego rozdzielczość 960H Wyjście dekodera: 16 kanałów, rozdzielczość 3MP, wyświetlanie zdekodowanego rozdzielczość 960H Wyświetlanie zdekodowanego obrazu wideo na 26 kanałach w rozdzielczości 1080p z prędkością 8 Mb/s lub na 32 kanałach w rozdzielczości 1080p z prędkością 6 Mb/s Wyjście dekodera: 52 kanały, rozdzielczość 720p Wyjście dekodera: 64 kanały, rozdzielczość 960H Wyjście dekodera: 64 kanały, rozdzielczość D1	<ul style="list-style-type: none"> • VGA • HDMI 	Ekran TV wyświetla obraz w 1 lub 4 oknach.
Seria 12-kanałowa 4K High Definition / seria 12-kanałowa 4K High Definition (z 4 wejściami)	Wyjście dekodera: 12 kanałów, rozdzielczość 12MP Wyjście dekodera: 12 kanałów, rozdzielczość 8MP Wyjście dekodera: 20 kanałów, rozdzielczość 5MP Wyjście dekodera: 32 kanały, rozdzielczość 3MP Wyjście dekodera: 48 kanałów, rozdzielczość 1080p Wyjście dekodera: 108 kanałów, rozdzielczość 720p Wyjście dekodera: 192 kanały, rozdzielczość 960H Wyjście dekodera: 192 kanały,	<ul style="list-style-type: none"> • HDMI 	Ekran TV wyświetla obraz w 1/4/9/16 oknach.

Model	Możliwości urządzenia w zakresie dekodowania	Porty wyjścia	Tryb podziału obrazu
	rozdzielczość D1		
Seria 15-kanalowa 4K High Definition / seria 15-kanalowa 4K High Definition (z 4 wejściami)	<ul style="list-style-type: none"> Wyjście dekodera: 15 kanałów, rozdzielczość 12MP Wyjście dekodera: 15 kanałów, rozdzielczość 8MP Wyjście dekodera: 25 kanałów, rozdzielczość 5MP Wyjście dekodera: 40 kanałów, rozdzielczość 3MP Wyjście dekodera: 60 kanałów, rozdzielczość 1080p Wyjście dekodera: 135 kanałów, rozdzielczość 720p Wyjście dekodera: 240 kanałów, rozdzielczość 960H Wyjście dekodera: 240 kanałów, rozdzielczość D1 	<ul style="list-style-type: none"> HDMI 	Ekran TV wyświetla obraz w 1/4/9/16 oknach.
Seria 18-kanalowa 4K High Definition / seria 18-kanalowa 4K High Definition (z 4 wejściami)	<ul style="list-style-type: none"> Wyjście dekodera: 18 kanałów, rozdzielczość 12MP Wyjście dekodera: 18 kanałów, rozdzielczość 8MP Wyjście dekodera: 30 kanałów, rozdzielczość 5MP Wyjście dekodera: 48 kanałów, rozdzielczość 3MP Wyjście dekodera: 72 kanały, rozdzielczość 1080p Wyjście dekodera: 162 kanały, rozdzielczość 720p Wyjście dekodera: 288 kanałów, rozdzielczość 960H Wyjście dekodera: 288 kanałów, rozdzielczość D1 	<ul style="list-style-type: none"> HDMI 	Ekran TV wyświetla obraz w 1/4/9/16 oknach.
Seria 21-kanalowa 4K	<ul style="list-style-type: none"> Wyjście dekodera: 21 kanałów, rozdzielczość 12MP 	<ul style="list-style-type: none"> HDMI 	Ekran TV wyświetla obraz w 1/4/9/16 oknach.

Model	Możliwości urządzenia w zakresie dekodowania	Porty wyjścia	Tryb podziału obrazu
High Definition / seria 21-kanałowa 4K High Definition (z 4 wejściami)	<ul style="list-style-type: none"> Wyjście dekodera: 21 kanałów, rozdzielczość 8MP Wyjście dekodera: 35 kanałów, rozdzielczość 5MP Wyjście dekodera: 56 kanałów, rozdzielczość 3MP Wyjście dekodera: 84 kanały, rozdzielczość 1080p Wyjście dekodera: 189 kanałów, rozdzielczość 720p Wyjście dekodera: 336 kanałów, rozdzielczość 960W Wyjście dekodera: 336 kanałów, rozdzielczość D1 		

1.2 Charakterystyka

Dekodowanie

Możliwości urządzenia w zakresie dekodowania zależą od wydajności wbudowanego układu dekodującego.

Szczegółowe informacje zamieszczono poniżej.

Model	Funkcje
Seria 1-kanałowa 4K High Definition	<p>Maksymalna wydajność dekodowania:</p> <ul style="list-style-type: none"> Wyjście dekodera: 1 kanał, rozdzielczość 1080p przy 25/30 kl./s (H.265), wyświetlanie obrazu w czasie rzeczywistym. <ul style="list-style-type: none"> Wyjście dekodera: 16 kanałów, rozdzielczość D1 przy 25/30 kl./s, Wyjście dekodera: 16 kanałów, rozdzielczość 1080p przy 25/30 kl./s, Wyjście dekodera: 12 kanałów, rozdzielczość 3MP przy 25/30 kl./s, Wyjście dekodera: 7 kanałów, rozdzielczość 5MP przy 25/30 kl./s, Wyjście dekodera: 6 kanałów, rozdzielczość 6MP przy 25/30 kl./s, Wyjście dekodera: 4 kanały, rozdzielczość 8MP przy 25/30 kl./s, wyświetlanie obrazu w czasie rzeczywistym, Wyjście dekodera: 1 kanał, rozdzielczość 12MP przy 25/30 kl./s, wyświetlanie obrazu w czasie rzeczywistym. Wyjście dekodera: 1 kanał, rozdzielczość 1080p przy 25/30 kl./s (SVAC), wyświetlanie obrazu w czasie rzeczywistym

Model	Funkcje
<p>Seria 4-kanalowa 4K High Definition</p>	<p>Maksymalna wydajność dekodowania:</p> <ul style="list-style-type: none"> • Wyjście dekodera: 4 kanały, rozdzielczość 12MP przy 15 kl./s, • Wyjście dekodera: 4 kanały, rozdzielczość 8MP przy 30 kl./s (1 kanał na każdym ekranie), • Wyjście dekodera: 16 kanałów, rozdzielczość 1080p przy 25/30 kl./s (4 kanały na każdym ekranie), • Wyjście dekodera: 36 kanałów, rozdzielczość 720p przy 25/30 kl./s (9 kanałów na każdym ekranie), • Wyjście dekodera: 64 kanały, rozdzielczość 960H przy 25/30 kl./s
<p>Seria 9-kanalowa 4K High Definition / seria 9- kanalowa 4K High Definition (z 4 wejściami)</p>	<p>Maksymalna wydajność dekodowania:</p> <ul style="list-style-type: none"> • Wyjście dekodera: 144 kanały, rozdzielczość D1 przy 30 kl./s • Wyjście dekodera: 144 kanały, rozdzielczość 960H przy 30 kl./s • Wyjście dekodera: 81 kanałów, rozdzielczość 720p przy 30 kl./s (wybrane 27 kanałów wyświetlane na ekranach 1–3, kolejne 27 kanałów na ekranach 4–6 oraz pozostałe 27 kanałów na ekranach 7–9), • Wyjście dekodera: 36 kanałów, rozdzielczość 1080p przy 30 kl./s (wybrane 12 kanałów wyświetlane na ekranach 1–3, kolejne 12 kanałów na ekranach 4–6 oraz pozostałe 12 kanałów na ekranach 7–9), • Wyjście dekodera: 24 kanały, rozdzielczość 3MP przy 30 kl./s (wybrane 8 kanałów wyświetlane na ekranach 1–3, kolejne 8 kanałów na ekranach 4–6 oraz pozostałe 8 kanałów na ekranach 7–9), • Wyjście dekodera: 15 kanałów, rozdzielczość 5MP przy 30 kl./s (wybrane 5 kanałów wyświetlane na ekranach 1–3, kolejne 5 kanałów na ekranach 4–6 oraz pozostałe 5 kanałów na ekranach 7–9), • Wyjście dekodera: 9 kanałów, rozdzielczość 8MP przy 30 kl./s (wybrane 3 kanały wyświetlane na ekranach 1–3, kolejne 3 kanały na ekranach 4–6 oraz pozostałe 3 kanały na ekranach 7–9), • Wyjście dekodera: 9 kanałów, rozdzielczość 12MP przy 30 kl./s (wybrane 3 kanały wyświetlane na ekranach 1–3, kolejne 3 kanały na ekranach 4–6 oraz pozostałe 3 kanały na ekranach 7–9),
<p>Seria 1-kanalowa High Definition</p>	<p>Maksymalna wydajność dekodowania:</p> <ul style="list-style-type: none"> • Wyjście dekodera: 16 kanałów, rozdzielczość D1 (strumień bitów 2 M), • Wyjście dekodera: 12 kanałów, rozdzielczość 960 (strumień bitów 2,5 M), • Wyjście dekodera: 8 kanałów, rozdzielczość 720p (strumień bitów 4 M), • Wyjście dekodera: 4 kanały, rozdzielczość 1080p przy 25 kl./s (strumień bitów 8 M).

Model	Funkcje
<p>Seria 4-kanalowa High Definition</p>	<p>Maksymalna wydajność dekodowania:</p> <ul style="list-style-type: none"> • Wyjście dekodera: 28 kanałów, rozdzielczość D1 (strumień bitów 2 M), • Wyjście dekodera: 24 kanały, rozdzielczość 960H (strumień bitów 2 M. Pierwszy ekran wyświetla 12 kanałów w rozdzielczości 960H, a pozostałe ekrany wyświetlają po 4 kanały w rozdzielczości 960H), • Wyjście dekodera: 14 kanałów, rozdzielczość 720p (strumień bitów 4 M. Pierwszy ekran wyświetla 8 kanałów, a pozostałe ekrany wyświetlają po 2 kanały), <p>Wyjście dekodera: 7 kanałów, rozdzielczość 1080p przy 25 kl./s (strumień bitów 8 M. Pierwszy ekran wyświetla 4 kanały, pozostałe ekrany wyświetlają po 1 kanale),</p>
<p>Seria 9-kanalowa High Definition</p>	<p>Maksymalna wydajność dekodowania:</p> <p>Wyjście dekodera: 2 kanały, rozdzielczość 8MP przy 13 kl./s, obraz nie jest wyświetlany w czasie rzeczywistym (wybrany 1 kanał na ekranach 1–2 oraz kolejny kanał na ekranach 5-6),</p> <p>Wyjście dekodera: 6 kanałów, rozdzielczość 6MP przy 10 kl./s, obraz nie jest wyświetlany w czasie rzeczywistym,</p> <p>Wyjście dekodera: 8 kanałów, rozdzielczość 5MP przy 8 kl./s, obraz nie jest wyświetlany w czasie rzeczywistym,</p> <p>Wyjście dekodera: 8 kanałów, rozdzielczość 3MP przy 15 kl./s, obraz nie jest wyświetlany w czasie rzeczywistym,</p> <p>Wyjście dekodera: 4 kanały, rozdzielczość 3MP przy 25 kl./s, obraz wyświetlany w czasie rzeczywistym (wybrane 2 kanały wyświetlane na ekranach 1–4, pozostałe dwa kanały na ekranach 5–8),</p> <ul style="list-style-type: none"> • Wyjście dekodera: 16 kanałów w rozdzielczości 1080p, • 33 kanały w rozdzielczości 720p (po 4 kanały wyświetlane na ekranach 1-8. Na dziewiątym ekranie wyświetlany jest 1 kanał), • Wyjście dekodera: 44 kanały w rozdzielczości 960H (pierwszy ekran wyświetla 12 kanałów, a pozostałe ekrany wyświetlają po 12 kanałów), • 48 kanałów w rozdzielczości D1.

Model	Funkcje
<p>Seria 16-kanalowa High Definition</p>	<p>Maksymalna wydajność dekodowania:</p> <ul style="list-style-type: none"> • Wyjście dekodera: 4 kanały, rozdzielczość 8MP przy 13 kl./s, obraz nie jest wyświetlany w czasie rzeczywistym (wybrany 1 kanał wyświetlany na ekranach 1–2, kolejny kanał na ekranach 5–6, następny na ekranach 9–10, ostatni na ekranach 13–14), • Wyjście dekodera: 8 kanałów, rozdzielczość 3MP przy 25/30 kl./s, obraz wyświetlany w czasie rzeczywistym (wybrane 2 kanały wyświetlane na ekranach 1–4, kolejne 2 kanały na ekranach 5–8, następne 2 na ekranach 9–12, pozostałe 2 na ekranach 13–16), • Wyjście dekodera: 12 kanałów, rozdzielczość 6MP przy 10 kl./s, obraz nie jest wyświetlany w czasie rzeczywistym, <p>Wyjście dekodera: 16 kanałów, rozdzielczość 5MP przy 8 kl./s, obraz nie jest wyświetlany w czasie rzeczywistym,</p> <p>Wyjście dekodera: 16 kanałów, rozdzielczość 3MP przy 15 kl./s, obraz nie jest wyświetlany w czasie rzeczywistym,</p> <ul style="list-style-type: none"> • Wyjście dekodera: 32 kanały, rozdzielczość 1080p przy 25/30 kl./s (wybrane 8 kanałów wyświetlane na ekranach 1–4, kolejne 8 kanałów na ekranach 5–8, następne 8 na ekranach 9–12, pozostałe 8 na ekranach 13–16), <ul style="list-style-type: none"> • Wyjście dekodera: 52 kanały, rozdzielczość 720p przy 25/30 kl./s, • Wyjście dekodera: 64 kanały, rozdzielczość 720p przy 25/30 kl./s, • Wyjście dekodera: 64 kanały, rozdzielczość 960H przy 25/30 kl./s, • Wyjście dekodera: 64 kanały, rozdzielczość D1 przy 25/30 kl./s
<p>Seria 12-kanalowa 4K High Definition / seria 12-kanalowa 4K High Definition (z 4 wejściami)</p>	<p>Maksymalna wydajność dekodowania:</p> <ul style="list-style-type: none"> • Wyjście dekodera: 12 kanałów, rozdzielczość 12MP (3 kanały wyświetlane na ekranach 1–3, 3 kanały na ekranach 4–6, 3 kanały na ekranach 7–9, 3 kanały na ekranach 10–12), • Wyjście dekodera: 12 kanałów, rozdzielczość 8MP (3 kanały wyświetlane na ekranach 1–3, 3 kanały na ekranach 4–6, 3 kanały na ekranach 7–9, 3 kanały na ekranach 10–12), • Wyjście dekodera: 20 kanałów, rozdzielczość 5MP przy 30 kl./s (5 kanałów wyświetlane na ekranach 1–3, 5 kanałów na ekranach 4–6, 5 kanałów na ekranach 7–9, 5 kanałów na ekranach 10–12), • Wyjście dekodera: 32 kanały, rozdzielczość 3MP przy 30 kl./s (8 kanałów wyświetlane na ekranach 1–3, 8 kanałów na ekranach 4–6, 8 kanałów na ekranach 10–12), • Wyjście dekodera: 48 kanałów, rozdzielczość 1080p przy 30 kl./s (12 kanałów wyświetlane na ekranach 1–3, 12 kanałów na ekranach 4–6, 12 kanałów na ekranach 7–9, 8 kanałów na ekranach 10–12), • Wyjście dekodera: 108 kanałów, rozdzielczość 720p przy 30 kl./s (27 kanałów wyświetlane na ekranach 1–3, 27 kanałów na ekranach 4–6, 27 kanałów na ekranach 7–9, 27 kanałów na ekranach 10–12), <ul style="list-style-type: none"> • Wyjście dekodera: 192 kanały, rozdzielczość 960H przy 25/30 kl./s, • Wyjście dekodera: 192 kanały, rozdzielczość D1 przy 25/30 kl./s

Model	Funkcje
<p data-bbox="180 219 564 371">Seria 15-kanalowa 4K High Definition / seria 15-kanalowa 4K High Definition (z 4 wejściami)</p>	<p data-bbox="820 367 1203 394">Maksymalna wydajność dekodowania:</p> <ul data-bbox="596 412 1428 1556" style="list-style-type: none"> <li data-bbox="596 412 1428 562">• Wyjście dekodera: 15 kanałów, rozdzielczość 12MP (3 kanały wyświetlane na ekranach 1–3, 3 kanały na ekranach 4–6, 3 kanały na ekranach 7–9, 3 kanały na ekranach 10–12), <li data-bbox="596 577 1428 728">• Wyjście dekodera: 15 kanałów, rozdzielczość 8MP przy 30 kl./s (3 kanały wyświetlane na ekranach 1–3, 3 kanały na ekranach 4–6, 3 kanały na ekranach 7–9, 3 kanały na ekranach 10–12), <li data-bbox="596 743 1428 893">• Wyjście dekodera: 25 kanałów, rozdzielczość 5MP przy 30 kl./s (5 kanałów wyświetlane na ekranach 1–3, 5 kanałów na ekranach 4–6, 5 kanałów na ekranach 7–9, 5 kanałów na ekranach 10–12), <li data-bbox="596 909 1428 1059">• Wyjście dekodera: 40 kanałów, rozdzielczość 3MP przy 30 kl./s (5 kanałów wyświetlane na ekranach 1–3, 8 kanałów na ekranach 4–6, 8 kanałów na ekranach 10–12), <li data-bbox="596 1075 1428 1225">• Wyjście dekodera: 60 kanałów, rozdzielczość 1080p przy 30 kl./s (12 kanałów wyświetlane na ekranach 1–3, 12 kanałów na ekranach 4–6, 12 kanałów na ekranach 7–9, 8 kanałów na ekranach 10–12), <li data-bbox="596 1240 1428 1391">• Wyjście dekodera: 135 kanałów, rozdzielczość 720p przy 30 kl./s (27 kanałów wyświetlane na ekranach 1–3, 27 kanałów na ekranach 4–6, 27 kanałów na ekranach 7–9, 27 kanałów na ekranach 10–12), <li data-bbox="596 1406 1428 1435">• Wyjście dekodera: 240 kanałów, rozdzielczość 960H przy 25/30 kl./s, <li data-bbox="596 1451 1428 1480">• Wyjście dekodera: 240 kanałów, rozdzielczość D1 przy 25/30 kl./s

Model	Funkcje
<p>Seria 18-kanalowa 4K High Definition / seria 18-kanalowa 4K High Definition (z 4 wejściami)</p>	<p>Maksymalna wydajność dekodowania:</p> <ul style="list-style-type: none"> • Wyjście dekodera: 18 kanałów, rozdzielczość 12MP (3 kanały wyświetlane na ekranach 1–3, 3 kanały na ekranach 4–6, 3 kanały na ekranach 7–9, 3 kanały na ekranach 10–12), • Wyjście dekodera: 18 kanałów, rozdzielczość 8MP przy 30 kl./s (3 kanały wyświetlane na ekranach 1–3, 3 kanały na ekranach 4–6, 3 kanały na ekranach 7–9, 3 kanały na ekranach 10–12), • Wyjście dekodera: 30 kanałów, rozdzielczość 5MP przy 30 kl./s (5 kanałów wyświetlane na ekranach 1–3, 5 kanałów na ekranach 4–6, 5 kanałów na ekranach 7–9, 5 kanałów na ekranach 10–12), • Wyjście dekodera: 48 kanałów, rozdzielczość 3MP przy 30 kl./s (8 kanałów wyświetlane na ekranach 1–3, 8 kanałów na ekranach 4–6, 8 kanałów na ekranach 10–12), • Wyjście dekodera: 72 kanały, rozdzielczość 1080p przy 30 kl./s (12 kanałów wyświetlane na ekranach 1–3, 12 kanałów na ekranach 4–6, 12 kanałów na ekranach 7–9, 8 kanałów na ekranach 10–12), • Wyjście dekodera: 162 kanały, rozdzielczość 720p przy 30 kl./s (27 kanałów wyświetlane na ekranach 1–3, 27 kanałów na ekranach 4–6, 27 kanałów na ekranach 7–9, 27 kanałów na ekranach 10–12), • Wyjście dekodera: 288 kanałów, rozdzielczość 960H przy 25/30 kl./s, • Wyjście dekodera: 288 kanałów, rozdzielczość D1 przy 25/30 kl./s

Model	Funkcje
Seria 21-kanalowa 4K High Definition / seria 21-kanalowa 4K High Definition (z 4 wejściami)	<p>Maksymalna wydajność dekodowania:</p> <ul style="list-style-type: none"> Wyjście dekodera: 21 kanałów, rozdzielczość 12MP (3 kanały wyświetlane na ekranach 1–3, 3 kanały na ekranach 4–6, 3 kanały na ekranach 7–9, 3 kanały na ekranach 10–12), Wyjście dekodera: 21 kanałów, rozdzielczość 8MP przy 30 kl./s (3 kanały wyświetlane na ekranach 1–3, 3 kanały na ekranach 4–6, 3 kanały na ekranach 7–9, 3 kanały na ekranach 10–12), Wyjście dekodera: 35 kanałów, rozdzielczość 5MP przy 30 kl./s (5 kanałów wyświetlane na ekranach 1–3, 5 kanałów na ekranach 4–6, 5 kanałów na ekranach 7–9, 5 kanałów na ekranach 10–12), Wyjście dekodera: 56 kanałów, rozdzielczość 3MP przy 30 kl./s (8 kanałów wyświetlane na ekranach 1–3, 8 kanałów na ekranach 4–6, 8 kanałów na ekranach 10–12), Wyjście dekodera: 84 kanały, rozdzielczość 1080p przy 30 kl./s (12 kanałów wyświetlane na ekranach 1–3, 12 kanałów na ekranach 4–6, 12 kanałów na ekranach 7–9, 8 kanałów na ekranach 10–12), Wyjście dekodera: 189 kanałów, rozdzielczość 720p przy 30 kl./s (27 kanałów wyświetlane na ekranach 1–3, 27 kanałów na ekranach 4–6, 27 kanałów na ekranach 7–9, 27 kanałów na ekranach 10–12), Wyjście dekodera: 336 kanałów, rozdzielczość 960H przy 25/30 kl./s, Wyjście dekodera: 336 kanałów, rozdzielczość D1 przy 25/30 kl./s

Dekodowania strumienia w czasie rzeczywistym:

Otrzymywanie strumienia bitów z dekodera w czasie rzeczywistym oraz wyświetlanie go.

- Dekodowanie wcześniejszych strumieni:

Przeglądanie lokalnej historii strumieni bitów z enkodera i wyświetlanie ich.

- Komunikaty informujące o stanie dekodowania:

Wszystkie komputery z uruchomioną aplikacją mają dostęp do aktualnych informacji o stanie dekodowania.

• Sieć

- Zdalne sterowanie przez sieć,
- Synchronizacja czasu systemowego za pomocą protokołu NTP.
- Po wprowadzeniu informacji o urządzeniu kodującym front-end dekodera może automatycznie podłączyć się do tego urządzenia kodującego i rozpocząć niezależną oraz niezawodną pracę,
- W trybie transmisji dekodera przechwytyje losowy strumień bitów z serwera, aby go dekodować.

• Podział okien

- Seria 1-kanalowa 4K High Definition: możliwy podział na 1/4/9/16 okien.
- Seria 4-kanalowa 4K High Definition: możliwy podział na 1/4/9/16 okien.

- Seria 9-kanalowa 4K HighDefinition / seria 9-kanalowa 4K High Definition (z 4 wejściami): w obu modelach możliwy jest podział na 1/4/9/16 okien.
 - Seria 1-kanalowa High Definition: Możliwy podział na 1/4/9/16 okien.
 - Seria 4-kanalowa High Definition: Na pierwszym ekranie możliwy jest podział na 1/4/9/16 okien, ekrany 2–4 można na podzielić na 1 lub 4 okna.
 - Seria 9-kanalowa High Definition: Na pierwszym ekranie możliwy jest podział na 1/4/9/16 okien, ekrany 2–9 można na podzielić na 1 lub 4 okna.
 - Seria 16-kanalowa High Definition: Na wszystkich ekranach możliwy jest podział na 1 lub 4 okna.
 - Seria 12-kanalowa 4K High Definition / seria 12-kanalowa 4K High Definition (z 4 wejściami): Możliwy podział na 1/4/9/16 okien.
 - Seria 15-kanalowa 4K High Definition / seria 15-kanalowa 4K High Definition (z 4 wejściami): Możliwy podział na 1/4/9/16 okien.
 - Seria 18-kanalowa 4K High Definition / seria 18-kanalowa 4K High Definition (z 4 wejściami): Możliwy podział na 1/4/9/16 okien.
 - Seria 21-kanalowa 4K High Definition / seria 12-kanalowa 4K High Definition (z 4 wejściami): Możliwy podział na 1/4/9/16 okien.
- **Porty wyjścia**
 - Dekodery z serii 1-kanalowej 4K High Definition mają jedną grupę interfejsów wyjściowych. Zawiera ona jeden port VGA i jeden port HDMI.
 - Dekodery z serii 4-kanalowej 4K High Definition mają cztery grupy interfejsów wyjściowych. Każda grupa zawiera jeden port VGA, jeden port HDMI i jeden port BNC.
 - Seria 9-kanalowa 4K High Definition / seria 9-kanalowa 4K High Definition (z 4 wejściami): każdy dekodery z tych serii ma 9 portów HDMI.
 - Dekodery z serii 1-kanalowej High Definition mają jedną grupę interfejsów wyjściowych. Zawiera ona jeden port VGA, jeden port HDMI i jeden port BNC.
 - Dekodery z serii 4-kanalowej High Definition mają cztery grupy interfejsów wyjściowych. Każda grupa zawiera jeden port VGA, jeden port HDMI i jeden port BNC.
 - Dekodery z serii 9-kanalowej High Definition mają dziewięć portów HDMI i dziewięć portów VGA.
 - Dekodery z serii 16-kanalowej High Definition mają szesnaście portów HDMI i szesnaście portów VGA.
 - Dekodery z serii 12-kanalowej 4K High Definition oraz z serii 12-kanalowej 4K High Definition (z 4 wejściami) mają dwanaście portów HDMI.
 - Dekodery z serii 15-kanalowej 4K High Definition oraz z serii 15-kanalowej 4K High Definition (z 4 wejściami) mają piętnaście portów HDMI.
 - Dekodery z serii 18-kanalowej 4K High Definition oraz z serii 18-kanalowej 4K High Definition (z 4 wejściami) mają osiemnaście portów HDMI.
 - Dekodery z serii 21-kanalowej 4K High Definition oraz z serii 21-kanalowej 4K High Definition (z 4 wejściami) mają dwadzieścia jeden portów HDMI.
- Produkty z tych serii pozwalają prowadzić monitoring w czasie rzeczywistym poprzez obserwację ekranów, a także obsługują sekwencję alarmów oraz sekwencję kanałów.

- **Porty wejścia**
- Dekodery z serii 4-kanalowej 4K High Definition mają jeden port wejścia HDMI.

Dekodery z serii 9-kanalowej 4K High Definition (z 4 wejściami) mają dwa porty wejścia HDMI i dwa porty wejścia DVI-I.

Dekodery z serii 12-kanalowej 4K High Definition oraz z serii 12-kanalowej 4K High Definition (z 4 wejściami) mają dwa porty wejścia HDMI i dwa porty wejścia DVI-I.

Dekodery z serii 15-kanalowej 4K High Definition oraz z serii 15-kanalowej 4K High Definition (z 4 wejściami) mają dwa porty wejścia HDMI i dwa porty wejścia DVI-I.

Dekodery z serii 18-kanalowej 4K High Definition oraz z serii 18-kanalowej 4K High Definition (z 4 wejściami) mają dwa porty wejścia HDMI i dwa porty wejścia DVI-I.

Dekodery z serii 21-kanalowej 4K High Definition oraz z serii 21-kanalowej 4K High Definition (z 4 wejściami) mają dwa porty wejścia HDMI i dwa porty wejścia DVI-I.

- **Alarmy**

- Alarmy zewnętrzne:

Przełącznikowe wyjście alarmowe z obsługą wielu kanałów do włączania zdalnych urządzeń alarmowych (takich jak np. lampki kontrolne), z możliwością ręcznej obsługi oraz włączaniem obrazu wideo.

Uwaga

Dekodery z serii 16-kanalowej High Definition nie mają wyjść alarmowych i nie obsługują alarmów zewnętrznych.

- Alarmy dekodera:

Informacje o bieżącym stanie dekodowania.

- **COM**

Dekodery posiadają funkcję zdalnego sterowania urządzeniami. Protokół sterujący oraz porty łączące mogą zostać dostosowane do wymogów użytkownika.

- Dekodery obsługują różne standardowe protokoły transmisji danych, takie jak RS232.

- **Konta**

Każdej grupie przydzielane są uprawnienia (można je szczegółowo konfigurować). Uprawnienia użytkownika nie mogą przewyższać uprawnień grupy, do której należy.

- **Dodatkowe funkcje**

- Użytkownicy mają dostęp do informacji o wersji urządzenia, portach sprzętowych, wersji oprogramowania itp.

- Wyszukiwanie w dzienniku nagrań

- Synchronizacja czasu: możliwe ręczne ustawianie daty i godziny systemu lub synchronizacja z czasem z komputera.

- Funkcja konserwacji automatycznej oraz według harmonogramu.

- Obsługa różnych metod aktualizacji, takich jak dyski zewnętrzne, sieć oraz protokół TFTP.

Szczegółowe informacje o wymienionych funkcjach znajdują się w późniejszych rozdziałach niniejszej instrukcji. Dokładniejsze informacje zawiera dokumentacja konkretnego produktu

2 Przedni Panel/Panel Tylny/Instalacja

Uwagi:

- Instalacja i użytkowanie powinny odbywać się zgodnie z lokalnymi przepisami dotyczącymi bezpieczeństwa elektrycznego.
- Długość i jakość kabla VGA może wpływać na jakość obrazu, powodując powstawanie zniekształceń obrazu, szumów lub czarnych marginesów. Jakość może być różna nawet w przypadku oglądania tego samego obrazu przesyłanego przez różne kable VGA.

2.1 Sprawdzenie urządzenia po wypakowaniu

Po otrzymaniu paczki z urządzeniem od firmy przewozowej należy sprawdzić, czy są na niej widoczne uszkodzenia. Opakowanie urządzenia zostało wykonane z materiałów, które chronią je przed większością przypadkowych zderzeń podczas transportu. Następnie można otworzyć pudełko i sprawdzić akcesoria.

Należy użyć do tego listy elementów. Następnie można zdjąć folię ochronną z urządzenia.

Naklejka na spodzie opakowania jest bardzo ważna. Najczęściej podczas kontaktu z działem obsługi klienta należy podać numer seryjny urządzenia.

2.2 Przedni panel

2.2.1 Seria 1/4-kanalowa 4K High Definition i 1/4-kanalowa High Definition





Przedni panel urządzeń z serii 1/4-kanalowej 4K High Definition i 1/4-kanalowej High Definition został przedstawiony na rysunku 2-1.



Rysunek 2-1

Szczegółowe informacje zamieszczono w poniższej tabeli.

Nazwa	Wygląd	Funkcja
Przycisk zasilania		Naciśnij i przytrzymaj przez 3 sekundy, aby włączyć lub wyłączyć urządzenie. Naciśnij przycisk 3 razy podczas 1 sekundy, aby zresetować ustawienia urządzenia.
Wskaźnik zasilania		Wskaźnik zaczyna świecić wraz z włączeniem systemu.
Wskaźnik problemu z siecią		Wskaźnik zaczyna świecić w przypadku wystąpienia nietypowego zdarzenia dotyczącego sieci (brak połączenia, konflikt adresów IP itp.)
Port USB		Umożliwia podłączanie zewnętrznych urządzeń USB.

Nazwa	Wygląd	Funkcja
Wskaźnik alarmowy		Wskaźnik zaczyna świecić w przypadku wystąpienia alarmu.
Wskaźnik dysku HDD		Nie dotyczy.
Odbiornik podczerwieni		Nie dotyczy.
Wskaźnik portu wyjścia		Wskaźnik świeci podczas działania portu wyjścia. W przypadku dekoderek z serii 1-kanalowej 4K High Definition oraz 1-kanalowej High Definition działa tylko pierwsza dioda sygnalizująca. W przypadku dekoderek z serii 4-kanalowej 4K High Definition oraz 4-kanalowej High Definition działają tylko diody oznaczające kanały 1–4.

2.2.2 Seria 9-kanalowa 4K High Definition (z 4 wejściami) / seria 9-kanalowa 4K High Definition / seria 9-kanalowa High Definition / seria 16-kanalowa High Definition

Przedni panel urządzeń z serii 9-kanalowej 4K High Definition (z 4 wejściami), 9-kanalowej 4K High Definition oraz 9-kanalowej High Definition został przedstawiony na rysunku 2-2.



Rysunek 2-2







Przedni panel urządzeń z serii 16-kanalowej High Definition został przedstawiony na rysunku 2-3.



Rysunek 2-3

Szczegółowe informacje zamieszczono w poniższej tabeli.

Nazwa	Wygląd	Funkcja
Przycisk zasilania		Naciśnij i przytrzymaj przez 3 sekundy, aby włączyć lub wyłączyć urządzenie.

Nazwa	Wygląd	Funkcja
		Naciśnij przycisk 3 razy podczas 1 sekundy, aby zresetować ustawienia urządzenia.
Wskaźnik zasilania		Wskaźnik zaczyna świecić wraz z włączeniem systemu.
Wskaźnik problemu z siecią		Wskaźnik zaczyna świecić w przypadku wystąpienia nietypowego zdarzenia dotyczącego sieci (brak połączenia, konflikt adresów IP itp.)
Port USB		Umożliwia podłączanie zewnętrznych urządzeń USB.
Wskaźnik alarmowy		Wskaźnik zaczyna świecić w przypadku wystąpienia alarmu.
Wskaźnik dysku HDD		Nie dotyczy.
Odbiornik podczerwieni		Nie dotyczy.
Wskaźnik portu wyjścia		<p>Wskaźnik świeci podczas działania portu wyjścia.</p> <ul style="list-style-type: none"> W przypadku dekodatorów z serii 9-kanalowej 4K High Definition, 9-kanalowej 4K High Definition (z 4 wejściami) oraz 9-kanalowej High Definition działają tylko diody oznaczające kanały 1–9. W przypadku dekodatorów z serii 16-kanalowej High Definition działają tylko diody oznaczające kanały 1–16.





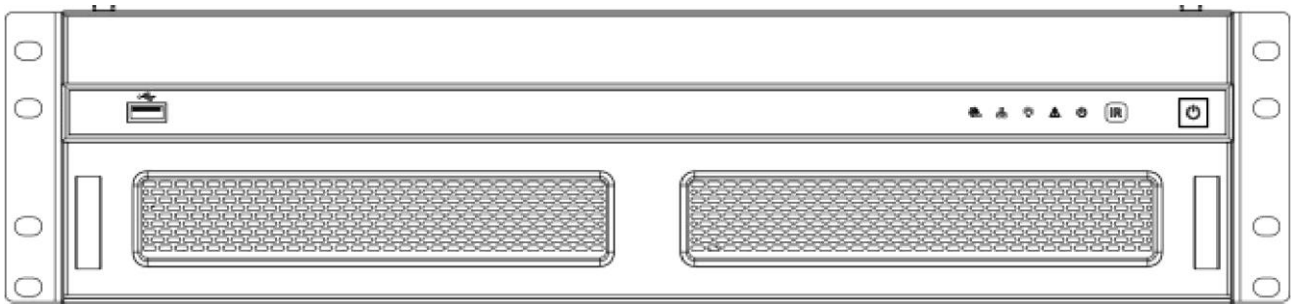



2.2.3 Seria 12-kanalowa 4K High Definition / seria 12-kanalowa 4K High Definition (z 4 wejściami) / seria 15-kanalowa 4K High Definition / seria 15-kanalowa 4K High Definition (z 4 wejściami) / seria 18-kanalowa 4K High Definition / seria 18-kanalowa 4K High Definition (z 4 wejściami) / seria 21-kanalowa 4K High Definition / seria 21-kanalowa 4K High Definition (z 4 wejściami)

Przedni panel został pokazany poniżej. Patrz rysunek 2-4.



Rysunek 2-4

Szczegółowe informacje zamieszczono w poniższej tabeli.

Nazwa	Wygląd	Funkcja
Przycisk zasilania		Naciśnij i przytrzymaj przez 3 sekundy, aby włączyć lub wyłączyć urządzenie.
Odbiornik podczerwieni		Nie dotyczy.
Wskaźnik zasilania		Wskaźnik zaczyna świecić wraz z włączeniem systemu.
Wskaźnik alarmowy		Wskaźnik zaczyna świecić w przypadku wystąpienia alarmu.
Wskaźnik działania		Wskaźnik świeci się podczas działania urządzenia.
Wskaźnik problemu z siecią		Nie dotyczy.
Wskaźnik wentylatora		Nie dotyczy.
Port USB		Umożliwia podłączenie zewnętrznych urządzeń USB.

2.3 Panel tylny

2.3.1 Seria 1-kanalowa 4K High Definition

Panel tylny został pokazany poniżej. Patrz rysunek 2-5.

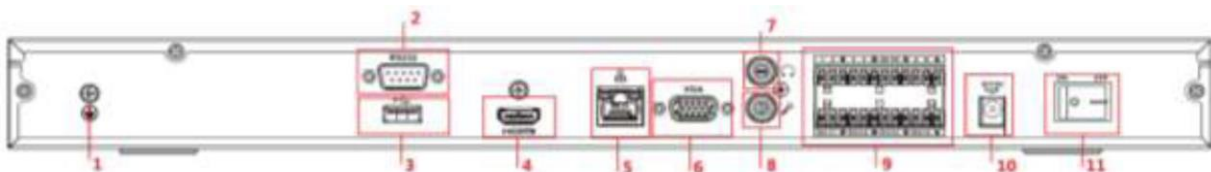

Rysunek 2-5

Szczegółowe informacje zamieszczono w poniższej tabeli.

Numer	Nazwa portu	Numer	Nazwa portu	Numer	Nazwa portu
1	Wejście na uziemienie	2	Port RS232	3	Port USB
4	Port HDMI	5	Gniazdo sieciowe (samodostosowujący się port Ethernet 10M/100M/1000M)	6	Port VGA
7	Port wyjścia audio RCA OUT	8	Port wejścia audio RCA IN	9	4-kanałowe wejście alarmowe, 4-kanałowe wyjście alarmowe, port RS485.
10	Gniazdo zasilania	11	Przycisk włączania i wyłączania		

2.3.2 Seria 4-kanalowa 4K High Definition

Panel tylny został pokazany poniżej. Patrz rysunek 2-6.

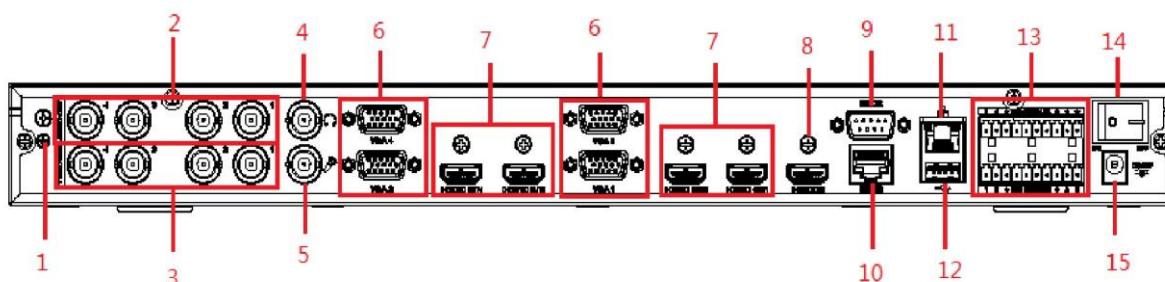

Rysunek 2-6

Szczegółowe informacje zamieszczono w poniższej tabeli.

Numer	Nazwa portu	Numer	Nazwa portu	Numer	Nazwa portu
1	Wejście na uziemienie	2	Porty wyjścia audio (BNC)	3	Porty wyjścia wideo (BNC)
4	Port wejścia audio	5	Port wyjścia audio	6	Porty VGA
7	Porty wyjścia HDMI	8	Port wejścia HDMI	9	Port RS232
10	Port RS232 zapewniający możliwość sterowania zawartością ekranu	11	Gniazdo sieciowe (samodostosowujący się port Ethernet 10M/100M/1000M)	12	Port USB
13	Wejście alarmowe, wyjście alarmowe, standardowy port RS485	14	Przycisk włączania i wyłączania	15	Gniazdo zasilania

2.3.3 Seria 9-kanalowa 4K High Definition(z 4 wejściami)

Panel tylny został pokazany poniżej. Patrz rysunek 2-7.

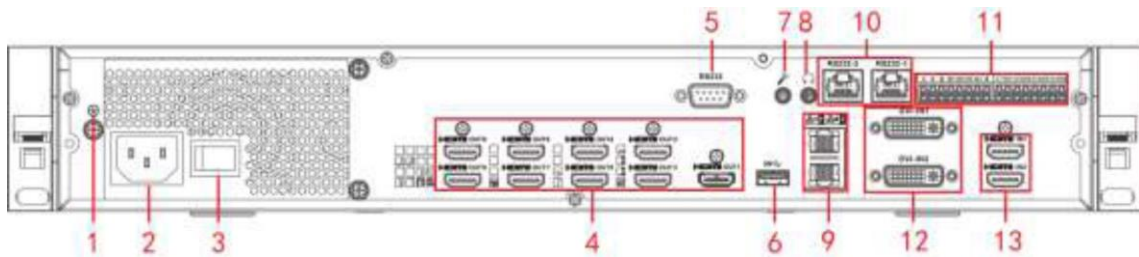

Rysunek 2-7

Szczegółowe informacje zamieszczono w poniższej tabeli.

Numer	Nazwa portu	Numer	Nazwa portu	Numer	Nazwa portu
1	Wejście na uziemienie	2	Gniazdo zasilania	3	Przycisk włączania i wyłączania
4	Porty wyjścia HDMI	5	Port RS232	6	Port USB 3.0
7	Port wejścia audio	8	Port wyjścia audio	9	Gniazdo sieciowe (samodostosowujący się port Ethernet 10M/100M/1000M)
10	Port RS232 zapewniający możliwość sterowania zawartością ekranu	11	Wejście alarmowe, wyjście alarmowe, standardowy port audio	12	porty wejścia DVI-I
13	Porty wejścia HDMI	-	-	-	-

2.3.4 Seria 9-kanalowa 4K High Definition

Panel tylny został pokazany poniżej. Patrz rysunek 2-8.

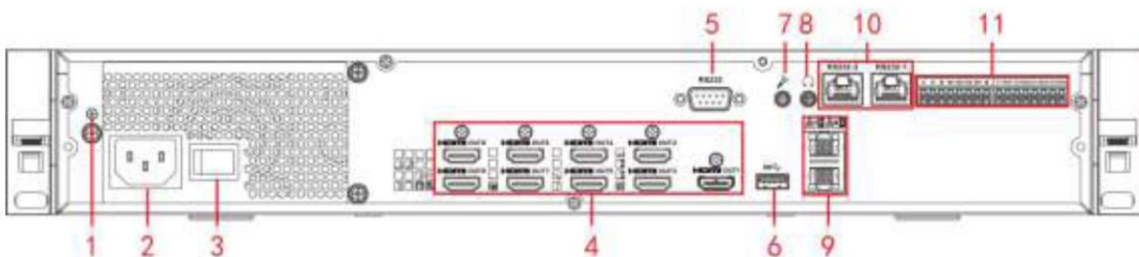

Rysunek 2-8

Szczegółowe informacje zamieszczono w poniższej tabeli.

Numer	Nazwa portu	Numer	Nazwa portu	Numer	Nazwa portu
1	Wejście na uziemienie	2	Gniazdo zasilania	3	Przycisk włączania i wyłączania
4	Porty wejścia HDMI	5	Port RS232	6	Port USB 3.0
7	Port wejścia audio	8	Port wyjścia audio	9	Gniazdo sieciowe (samodostosowujący się port Ethernet 10M/100M/1000M)
10	Port RS232 zapewniający możliwość sterowania zawartością	11	Wejście alarmowe, wyjście alarmowe, standardowy port	-	-

	ekranu		RS485		
--	--------	--	-------	--	--

2.3.5 Seria 1-kanalowa High Definition

Panel tylny został pokazany poniżej. Patrz rysunek 2-9.

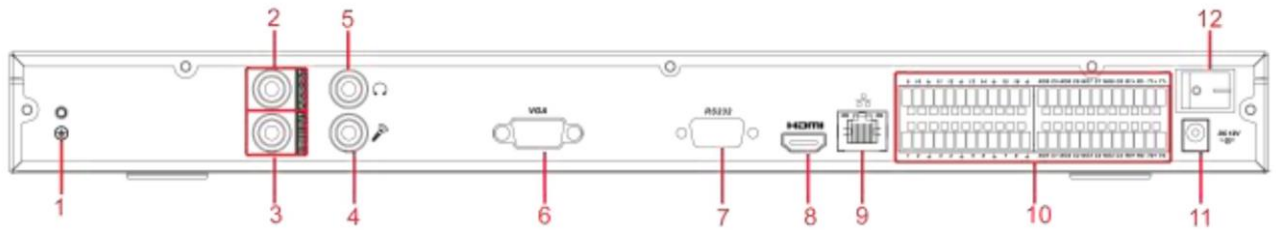

Rysunek 2-9

Szczegółowe informacje zamieszczono w poniższej tabeli.

Numer	Nazwa portu	Numer	Nazwa portu	Numer	Nazwa portu
1	Wejście na uziemienie	2	Port wyjścia audio (BNC)	3	Port wyjścia wideo (BNC)
4	Port wejścia audio	5	Port wyjścia audio	6	Porty VGA
7	Port RS232	8	Port HDMI	9	Gniazdo sieciowe (samodostosowujący się port Ethernet 10M/100M/1000M)
10	Wejście przełącznikowe, wyjście przełącznikowe, port RS485 działający w trybie duplexu	11	Gniazdo zasilania	12	Przycisk włączania i wyłączania

2.3.6 Seria 4-kanalowa High Definition

Panel tylny został pokazany na rysunku 2-10.

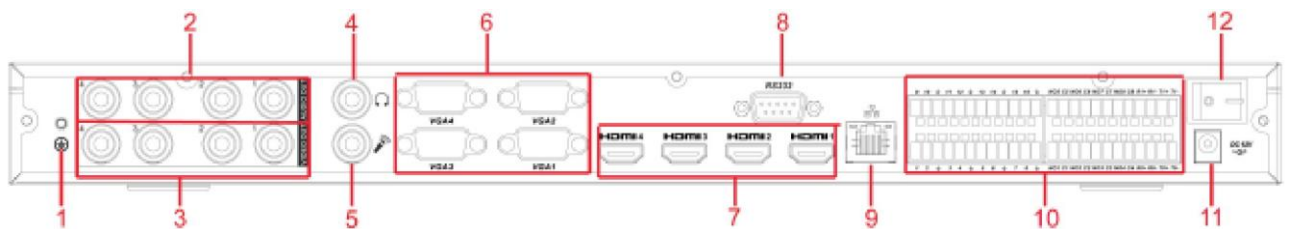

Rysunek 2-10

Szczegółowe informacje zamieszczono w poniższej tabeli.

Numer	Nazwa portu	Numer	Nazwa portu	Numer	Nazwa portu
1	Wejście na uziemienie	2	Porty wyjścia audio (BNC)	3	Porty wyjścia wideo (BNC)
4	Port wyjścia audio	5	Port wejścia audio	6	Porty VGA
7	Port HDMI	8	Port RS232	9	Gniazdo sieciowe (samodostosowujący się port Ethernet 10M/100M/1000M)

10	Wejście przełącznikowe, wyjście przełącznikowe, port RS485 działający w trybie dupleksu	11	Gniazdo zasilania	12	Przycisk włączania i wyłączania
----	--	----	----------------------	----	------------------------------------

2.3.7 Seria 9-kanalowa High Definition

Panel tylny został pokazany poniżej. Patrz rysunek 2-11.

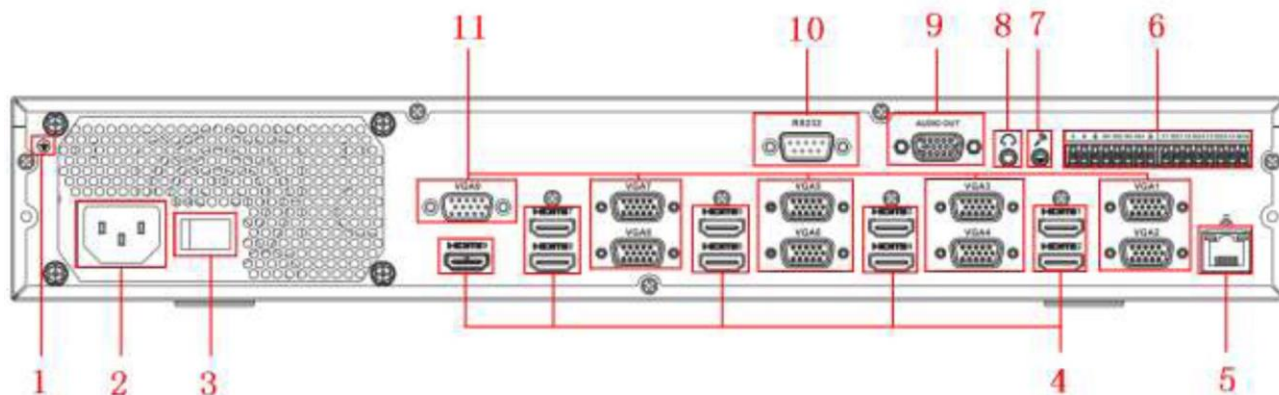

Rysunek 2-11

Szczegółowe informacje zamieszczono w poniższej tabeli.

Numer	Nazwa portu	Numer	Nazwa portu	Numer	Nazwa portu
1	Wejście na uziemienie	2	Przycisk włączania i wyłączania	3	Gniazdo zasilania
4	Porty HDMI	5	Gniazdo sieciowe (samodostosowujący się port Ethernet 10M/100M/1000M)	6	Wejście przełącznikowe, wyjście alarmowe, standardowy port RS485.
7	Port wejścia audio	8	Port wyjścia audio	9	Port wyjścia audio
10	Port RS232	11	Port VGA		

2.3.8 Seria 16-kanalowa High Definition

Panel tylny został pokazany poniżej. Patrz rysunek 2-12.

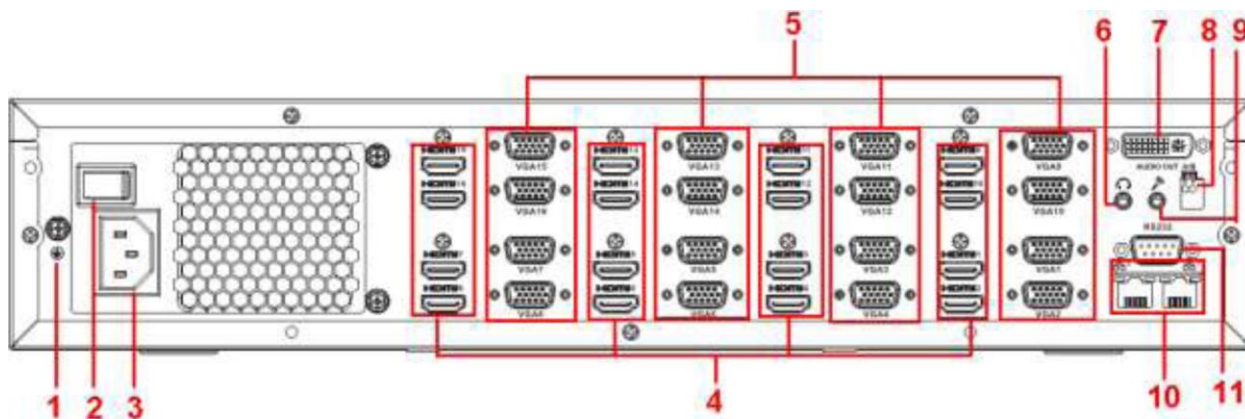

Rysunek 2-12

Szczegółowe informacje zamieszczono w poniższej tabeli.

Numer	Nazwa portu	Numer	Nazwa portu	Numer	Nazwa portu
1	Wejście na uziemienie	2	Przycisk włączania i wyłączania	3	Gniazdo zasilania
4	Porty HDMI (16)	5	Porty VGA (16)	6	Port wyjścia audio
7	Port wyjścia audio	8	Standardowy port RS485	9	Port wejścia audio
10	Gniazdo sieciowe (samodostosowujący się port Ethernet 10M/100M/1000M)	11	Port RS232		

2.3.9 Seria 12-kanałowa 4K High Definition / seria 12-kanałowa 4K High Definition (z 4 wejściami) / seria 15-kanałowa 4K High Definition / seria 15-kanałowa 4K High Definition (z 4 wejściami) / seria 18-kanałowa 4K High Definition / seria 18-kanałowa 4K High Definition (z 4 wejściami) / seria 21-kanałowa 4K High Definition / seria 21-kanałowa 4K High Definition (z 4 wejściami)

Panel tylny dekodery z serii 21-kanałowej 4K High Definition oraz z serii 21-kanałowej 4K High Definition (z 4 wejściami) został pokazany poniżej. Patrz rysunek 2-13.

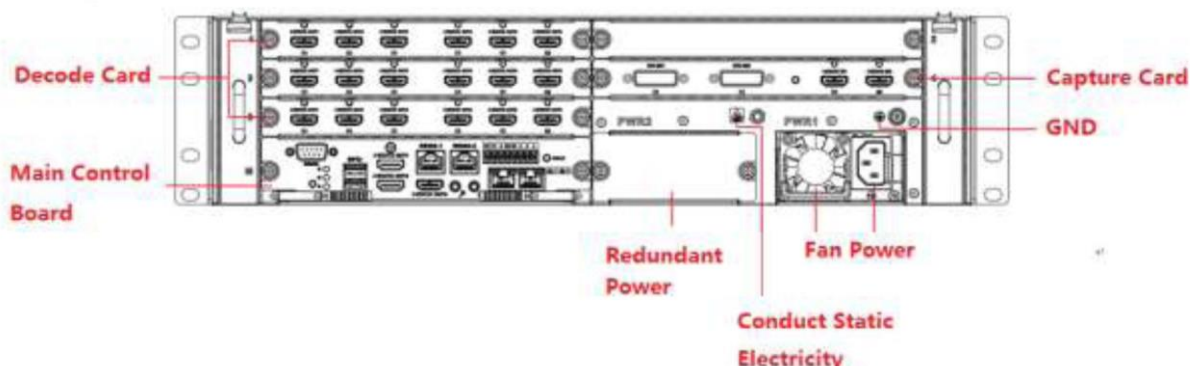

Rysunek 2-13

Panel tylny dekodery z serii 18-kanałowej 4K High Definition oraz z serii 18-kanałowej 4K High Definition (z 4 wejściami) został pokazany poniżej. Patrz rysunek 2-14.

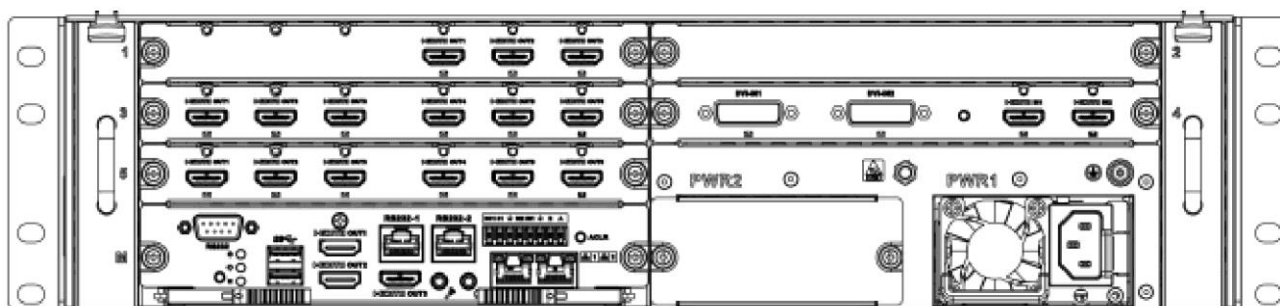

Rysunek 2-14

Panel tylny dekodery z serii 15-kanałowej 4K High Definition oraz z serii 15-kanałowej 4K High Definition (z 4 wejściami) został pokazany poniżej. Patrz rysunek 2-15.

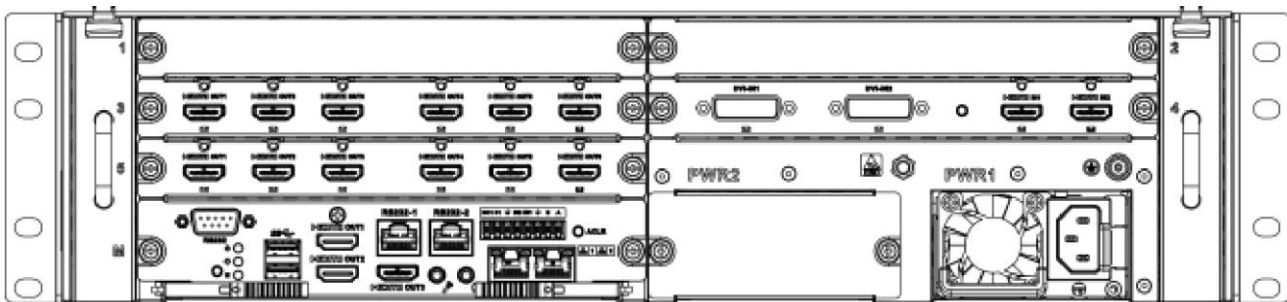

Rysunek 2-15

Panel tylny dekoderów z serii 12-kanalowej 4K High Definition oraz z serii 12-kanalowej 4K High Definition (z 4 wejściami) został pokazany poniżej. Patrz rysunek 2-16.

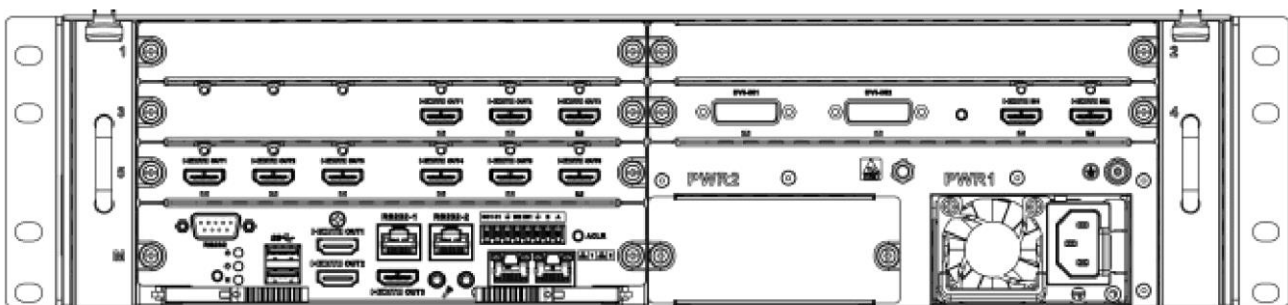

Rysunek 2-16

Uwaga

- Dekodery z powyższych czterech serii różnią się tylko rodzajem kart dekodujących. Pozostałe części są takie same.
- Dekodery z serii XX-kanalowej High Definition różnią się od dekoderów z serii XX-kanalowej 4K High Definition (z 4 wejściami) tylko tym, że urządzenia pierwszego rodzaju mają wbudowane karty do przechwytywania obrazu, zaś urządzenia drugiego rodzaju ich nie posiadają. Pozostałe części są takie same.

Główny panel sterowania

Interfejs panelu sterowania został przedstawiony poniżej. Patrz rysunek 2-17.

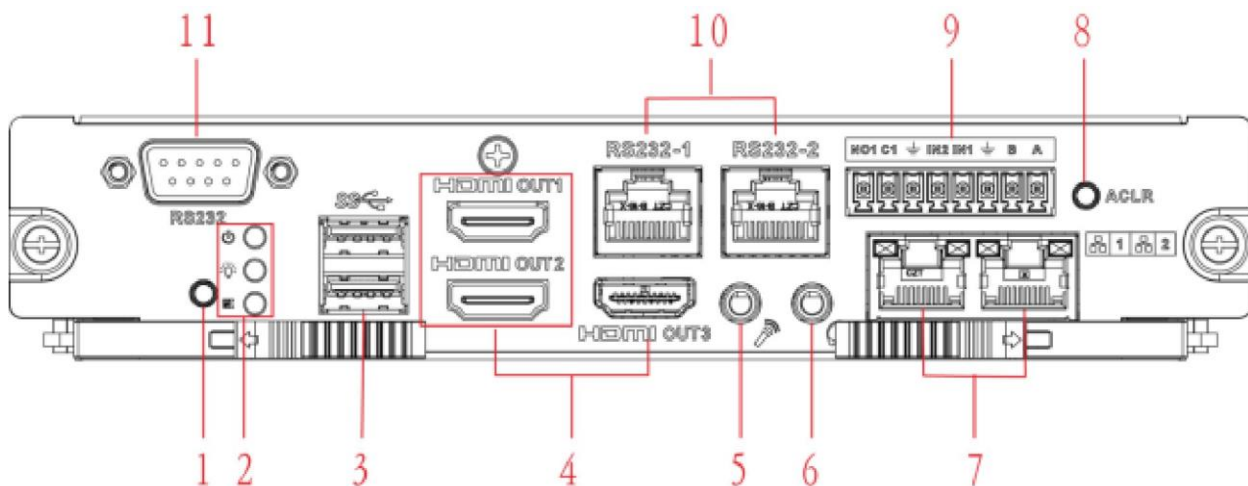

Rysunek 2-17

Szczegółowe informacje zamieszczono w poniższej tabeli.

Numer	Nazwa	Numer	Nazwa	Numer	Nazwa
1	Przycisk przywracania ustawień fabrycznych	2	<ul style="list-style-type: none"> Wskaźnik zasilania panelu sterowania, wskaźnik stanu systemu, wskaźnik stanu PCI-E 	3	Porty USB
4	Porty wyjścia HDMI	5	Port wejścia audio	6	Port wyjścia audio
7	Port sieciowy	8	Przycisk odwoływania alarmów	9	<ul style="list-style-type: none"> 2-kanalowe wejście alarmowe, 1-kanalowe wyjście alarmowe, port RS485.
10	Port RJ45 COM	11	Port RS232 COM	-	-

Karta dekodująca

3-kanalowa karta dekodująca została przedstawiona na rysunku 2-18.

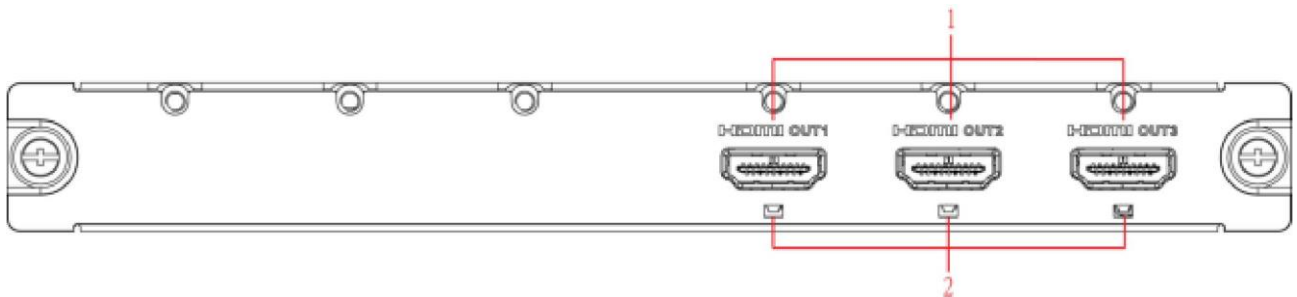

Rysunek 2-18

6-kanalowa karta dekodująca została przedstawiona na rysunku 2-19.

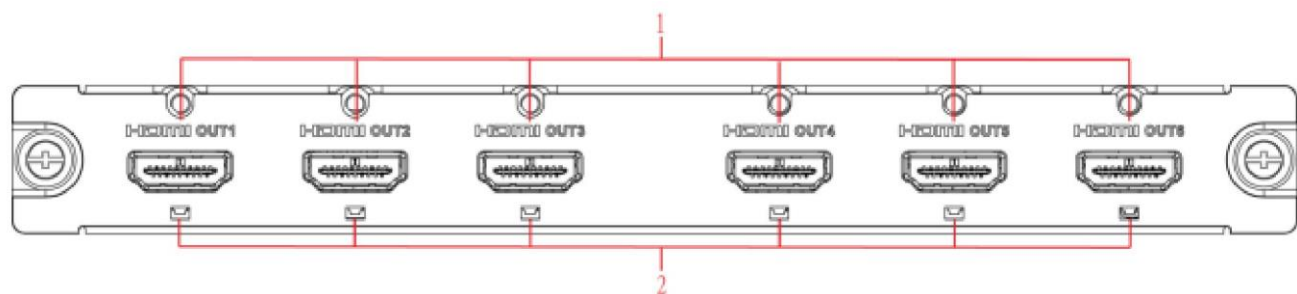

Rysunek 2-19

Karta przechwytywania

Karta przechwytywania została przedstawiona na rysunku 2-20.

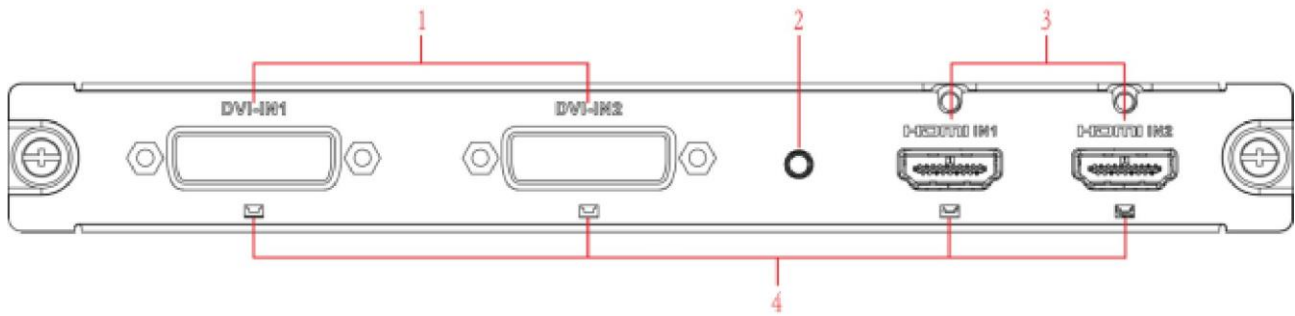

Rysunek 2-20

Szczegółowe informacje zamieszczono w poniższej tabeli.

Numer	Nazwa	Numer	Nazwa	Numer	Nazwa
1	Porty wejścia DVI	2	Przycisk kopii zapasowej	3	Porty wejścia HDMI
4	Diody informacyjne	-	-	-	-

Uwagi:

Przy podłączeniu do portu sieciowego PC należy użyć kabla krosowanego.

Przy podłączeniu do PC przez router lub przełącznik sieciowy należy użyć kabla prostego.

2.4 Podłączenie

2.4.1 Ogólne podłączenie

Informacje o połączeniu zamieszono poniżej. Patrz rysunek 2-21.

Poniższy przykład połączenia oparty jest na produkcie z serii 4-kanalowej High Definition.

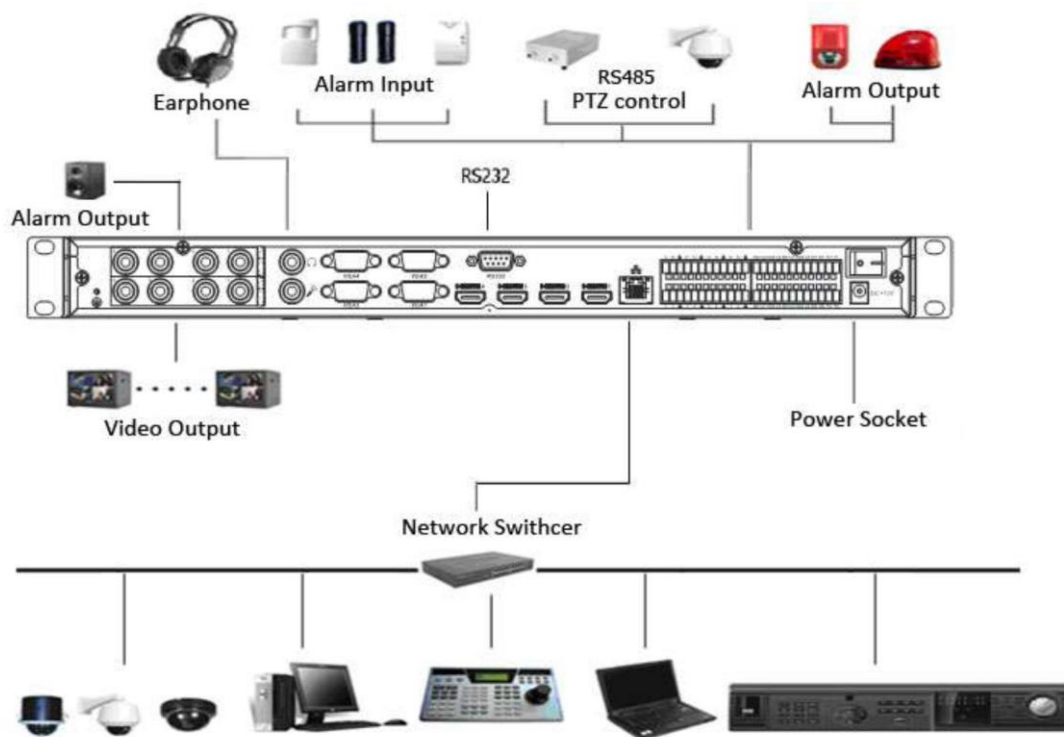

Rysunek 2-21

2.4.2 Połączenia audio / wideo

Wszystkie dane audio i wideo są kodowane przez kamery, a następnie przesyłane do sieci przez port RJ45.

2.4.3 Wejścia do komunikacji głosowej

- Dekodery z serii 4-kanalowej 4K High Definition, 1-kanalowej High Definition i 4-kanalowej High Definition wykorzystują port BNC.
- Dekodery z serii 1-kanalowej 4K High Definition wykorzystują port RCA.
- Dekodery z serii 9-kanalowej 4K High Definition (z 4 wejściami), 9-kanalowej 4K High Definition, 9-kanalowej High Definition, 16-kanalowej High Definition, 12-kanalowej 4K High Definition, 12-kanalowej 4K High Definition (z 4 wejściami), 15-kanalowej 4K High Definition, 15-kanalowej 4K High Definition (z 4 wejściami), 18-kanalowej 4K High Definition, 18-kanalowej 4K High Definition (z 4 wejściami), 21-kanalowej 4K High Definition, 21-kanalowej 4K High Definition (z 4 wejściami) wykorzystują złącze jack 3,5 mm.

2.4.4 Wyjścia wideo i połączenia

- Dekodery z serii 1-kanalowej 4K High Definition mają jedną grupę interfejsów wyjściowych. Grupa zawiera jeden port VGA i jeden port HDMI.
- Dekodery z serii 4-kanalowej 4K High Definition mają cztery grupy interfejsów wyjściowych. Każda grupa zawiera jeden port VGA, jeden port HDMI i jeden port BNC; BNC(1.0VP-P, 75Ω).
- Dekodery z serii 9-kanalowej 4K High Definition oraz z serii 9-kanalowej 4K High Definition (z 4 wejściami) mają dziewięć grup interfejsów wyjściowych, dziewięć portów HDMI.

- Dekodery z serii 1-kanałowej High Definition mają jedną grupę interfejsów wyjściowych. Grupa zawiera jeden port VGA, jeden port HDMI i jeden port BNC; BNC(1.0VP-P, 75 Q).
- Dekodery z serii 4-kanałowej High Definition mają cztery grupy interfejsów wyjściowych. Każda grupa zawiera jeden port VGA, jeden port HDMI i jeden port BNC; BNC(1.0VP-P, 75 Q).
- Dekodery z serii 9-kanałowej High Definition mają dziewięć grup interfejsów wyjściowych. Każda grupa zawiera jeden port VGA i jeden port HDMI.
- Dekodery z serii 16-kanałowej High Definition mają szesnaście grup interfejsów wyjściowych. Każda grupa zawiera jeden port VGA i jeden port HDMI.
- Dekodery z serii 12-kanałowej 4K High Definition oraz z serii 12-kanałowej 4K High Definition (z 4 wejściami) mają dwanaście grup interfejsów wyjściowych. Każda grupa zawiera jeden port HDMI.
- Dekodery z serii 15-kanałowej 4K High Definition oraz z serii 15-kanałowej 4K High Definition (z 4 wejściami) mają piętnaście grup interfejsów wyjściowych. Każda grupa zawiera jeden port HDMI.
- Dekodery z serii 18-kanałowej 4K High Definition oraz z serii 18-kanałowej 4K High Definition (z 4 wejściami) mają osiemnaście grup interfejsów wyjściowych. Każda grupa zawiera jeden port HDMI.
- Dekodery z serii 21-kanałowej 4K High Definition oraz z serii 21-kanałowej 4K High Definition (z 4 wejściami) mają dwadzieścia grup interfejsów wyjściowych. Każda grupa zawiera jeden port HDMI.

Zalecamy, aby jako urządzenia wyjściowe stosować monitory przemysłowe. Mają one wiele zalet.

- Monitory przemysłowe są przystosowane do ciągłej pracy. Zwykle monitory komputerowe nie mogą pracować nieprzerwanie przez bardzo długi czas. Zwykle monitory podlegają również szybszym procesom starzenia, mogą się łatwo uszkodzić lub spalić.
- Monitory przemysłowe wyświetlają obraz wyższej jakości, niż zwykle, mogą być używane w trudnych warunkach i są bardziej odporne na zakłócenia. Zapewniają większą stabilność.

Należy pamiętać, że telewizory nie stanowią dobrych zamienników monitorów. W przypadku korzystania z nich konieczne jest skrócenie czasu pracy i kontrolowanie zakłóceń z zasilaczy oraz innych urządzeń. Potencjalne zwarcie, powstałe wskutek użycia telewizora niskiej jakości, może uszkodzić pozostałe urządzenia.

2.4.5 Wyjścia audio

Parametry wyjść audio urządzeń: 200mV 1 k Ω (BNC). Możliwe jest bezpośrednie podłączenie słuchawek o niskiej impedancji, aktywnych głośników lub urządzeń wyjściowych audio z własnym wzmacniaczem. Jeżeli głośniki i mikrofon nie mogą być ustawione w pewnej odległości od siebie, może dojść do sprzężenia. W takim wypadku można:

- użyć mikrofonu o bardziej kierunkowej charakterystyce,
- zmniejszyć głośność aż do ustania sprzężenia,
- użyć bardziej dźwiękochłonnych materiałów w pomieszczeniu, aby zmniejszyć powstający pogłos i poprawić akustykę pomieszczenia,
- zmienić ustawienie sprzętu w pomieszczeniu, aby zapobiec sprzężeniom.

3 Obsługa

- Poniższy opis obsługi urządzenia jest oparty na produkcie z serii 9-kanalowej High Definition.
- Interfejs użytkownika może się nieznacznie różnić.

3.1 Włączanie i wyłączanie

Włączanie

Podłącz urządzenie do gniazdka i naciśnij przycisk zasilania na tylnym panelu. Zaświeci się dioda sygnalizująca zasilanie i urządzenie włączy się.

System domyślnie uruchomi się w trybie wielokanałowym.

Wyłączanie

Aby wyłączyć urządzenie, należy nacisnąć i przytrzymać przez 3 sekundy przycisk zasilania na przednim panelu.

Przywracanie systemu po awarii zasilania

W razie wystąpienia awarii zasilania podczas działania dekodera system może automatycznie nawiązać połączenie z urządzeniami front-end i przywrócić ich poprzedni stan pracy, gdy powróci zasilanie.

3.2 Logowanie

3.2.1 Przygotowanie

Przed logowaniem:

- Upewnij się, że urządzenie jest prawidłowo podłączone.
- Upewnij się, że ustawiłeś adres IP komputera PC, adres IP urządzenia, maskę podsieci i bramę. (Adres IP urządzenia powinien być w tym samym zakresie co adres komputera. Jeśli używasz routera, ustaw odpowiednią bramę i maskę podsieci.) Po normalnym uruchomieniu urządzenia wprowadź nazwę konta admin i hasło admin, korzystając z połączenia urządzenia z komputerem PC przez port COM. Następnie należy wprowadzić polecenie net -a i wpisać adres IP, maskę sieci i bramę. Format polecenia wygląda następująco: net -a [ADRES IP] [MASKASIECI] [BRAMA]

Przykład:

Nazwa użytkownika: admin

Hasło: admin

```
DeBug>net -a 192.168.XXX.XXX 255.255.XXX.XXX 192.168.XXX.XXX
```

- Użyj polecenia ping `***.***.***.***` (adres IP urządzenia), aby sprawdzić, czy połączenie sieciowe z tym urządzeniem działa prawidłowo.
Zazwyczaj otrzymana wartość TTL jest mniejsza niż 255.
- Otwórz przeglądarkę internetową i wpisz adres IP w pasku adresu.
- Aplikacja do sterowania przez sieć może zostać automatycznie pobrana i zainstalowana. System może pobrać najnowszą wersję aplikacji i usunąć nieaktualną.
- W celu usunięcia kontrolki uruchom plik `uninstall web.bat`.

- System jest zgodny z funkcją sterowania przez sieć systemu Windows Vista. Należy wyłączyć kontrolę konta użytkownika i uruchomić ponownie komputer.

3.2.2 Logowanie

Otwórz przeglądarkę internetową i wpisz adres IP urządzenia w pasku adresu.

Na przykład jeśli adres IP Twojego urządzenia to 192.168.1.100, w pasku adresu przeglądarki

wpisz ciąg `http://192.168.1.100`. Patrz rysunek 3-1.

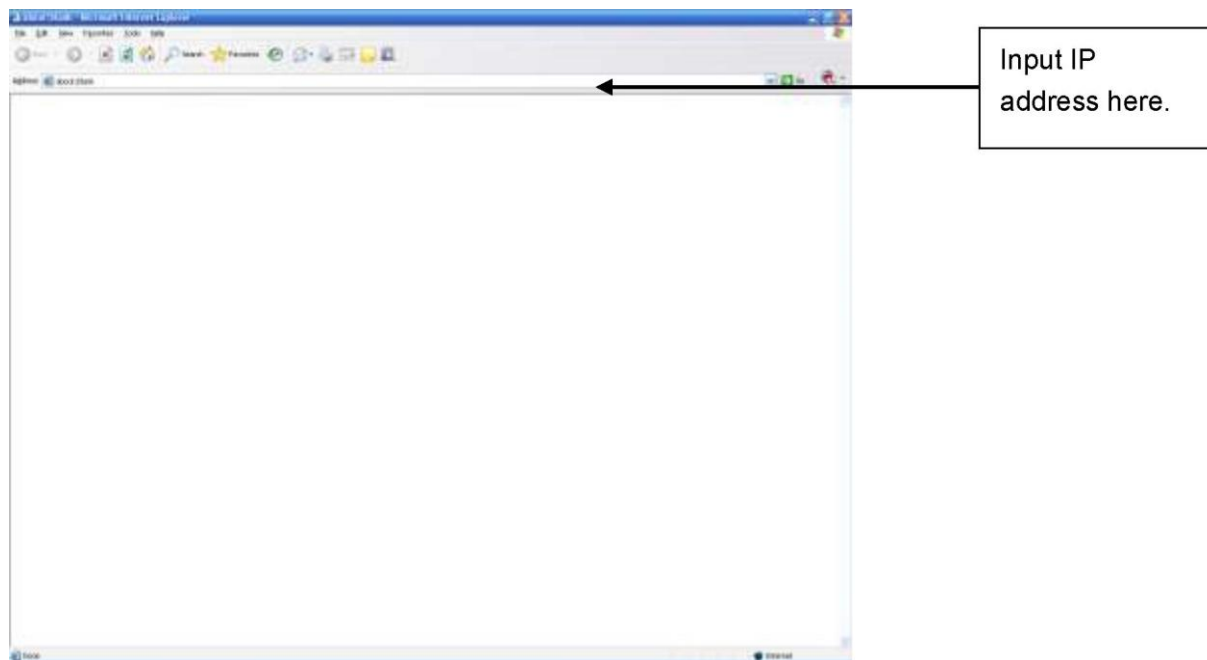

Rysunek 3-1

System wyświetli ostrzeżenie i pytanie o to, czy zainstalować kontrolkę `webrec.cab`. Kliknij przycisk „Tak”.

Jeśli nie możesz pobrać pliku ActiveX, zmień ustawienia w przedstawiony poniżej sposób. Patrz rysunek 3-2.

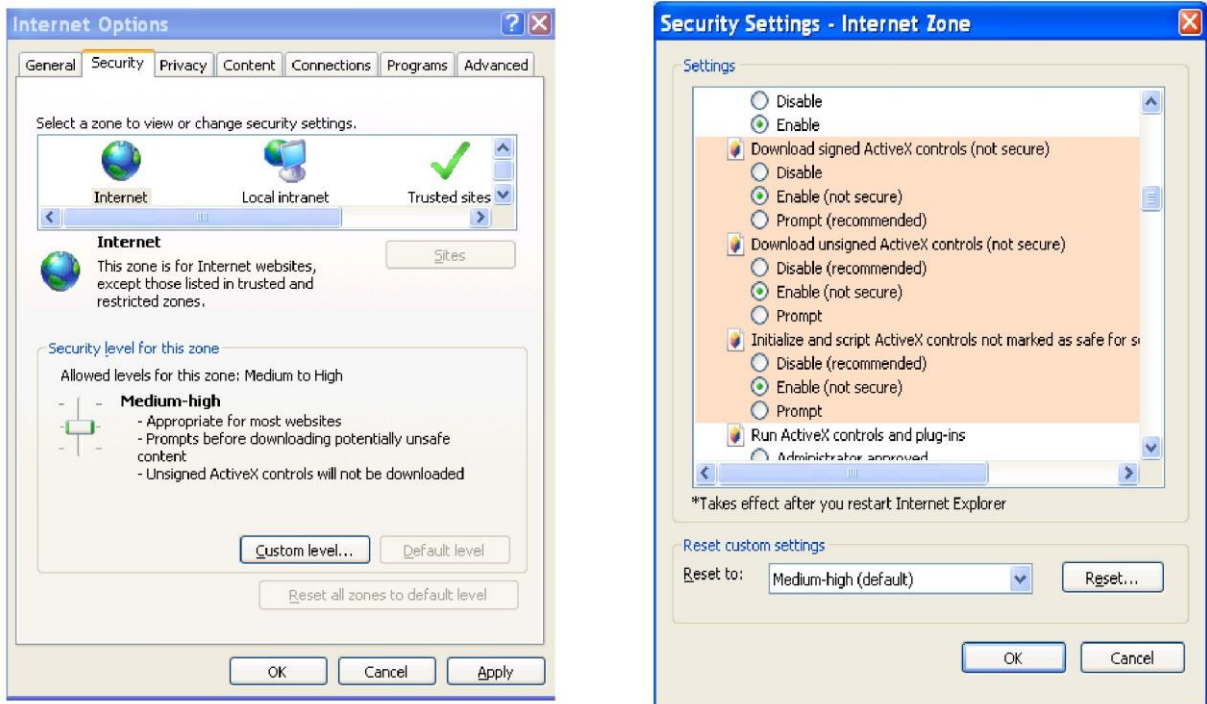

Rysunek 3-2

Po zakończeniu instalacji zostanie wyświetlony poniższy interfejs. Patrz rysunek 3-3.

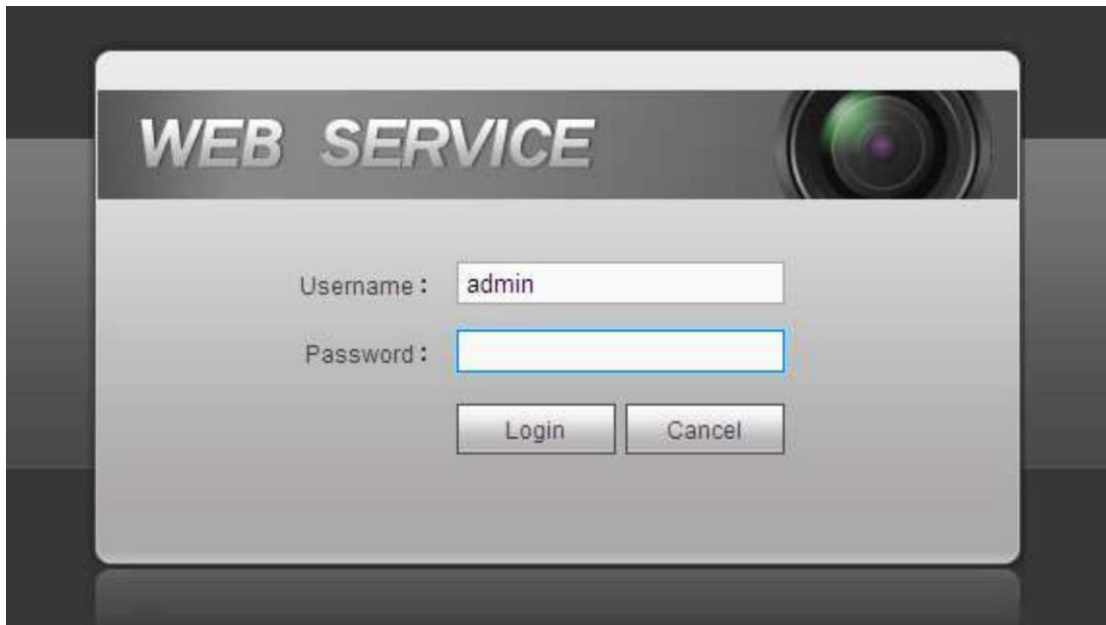

Rysunek 3-3

Wprowadź swoją nazwę użytkownika i hasło, a następnie kliknij przycisk Login.

- Domyślna nazwa użytkownika i hasło to **admin**.
- **Uwaga: ze względów bezpieczeństwa zmień hasło przy pierwszym logowaniu.**

System wygeneruje komunikat przypominający o zmianie domyślnego hasła. Patrz rysunek 3-4.

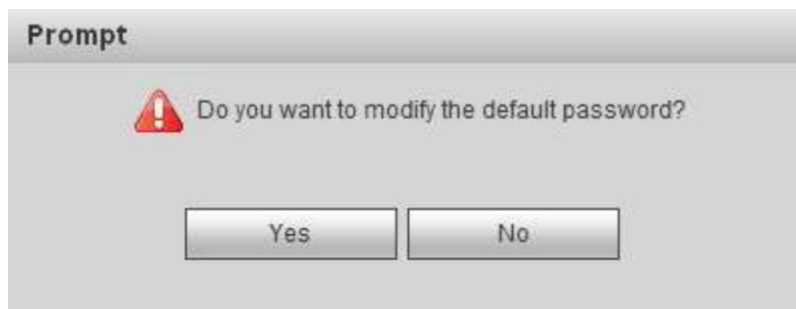

Rysunek 3-4

Po kliknięciu przycisku Yes pojawi się okno Modify Password. Wprowadź nowe hasło dwukrotnie i kliknij przycisk Yes. Patrz rysunek 3-5. Kliknij przycisk No, aby pozostać przy domyślnym hasle.



Rysunek 3-5

3.3 Główne okno

Po udanym logowaniu możesz przejść do głównego interfejsu.

W urządzeniach z serii 1-kanalowej 4K High Definition, 4-kanalowej 4K High Definition, 1-kanalowej High Definition oraz 4-kanalowej High Definition interfejs wygląda tak, jak na rysunku 3-6.



Rysunek 3-6

W urządzeniach z serii 9-kanalowej High Definition oraz 16-kanalowej High Definition interfejs wygląda tak, jak na rysunku 3-7.

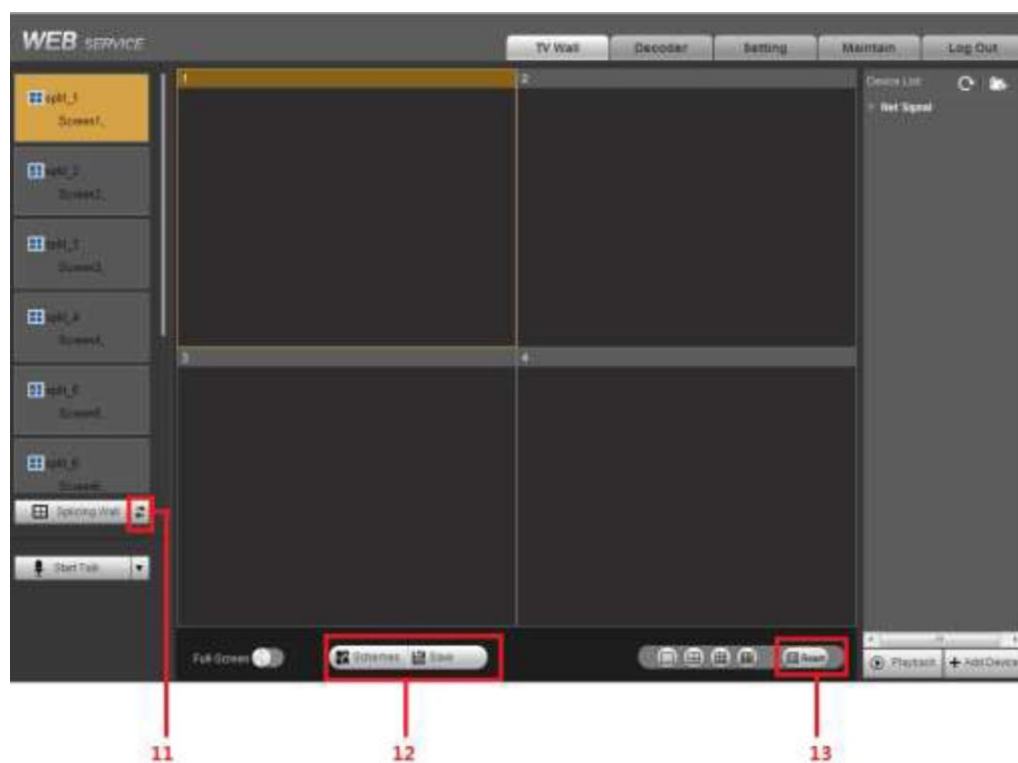

Rysunek 3-7

W urządzeniach z serii 4-kanalowej 4K High Definition, 9-kanalowej High Definition oraz 9-kanalowej 4K High Definition (z 4 wejściami) interfejs wygląda tak, jak na rysunku 3-8.

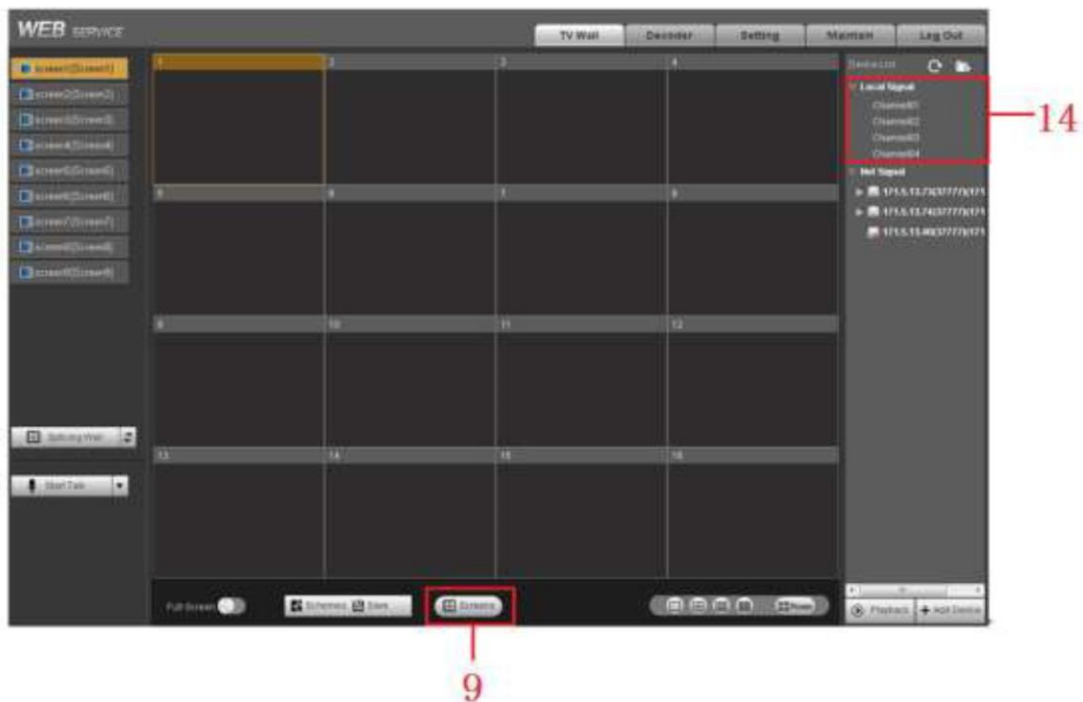

Rysunek 3-8

Interfejs urządzeń z serii 12-kanalowej 4K High Definition, 12-kanalowej 4K High Definition (z 4 wejściami), 15-kanalowej 4K High Definition, 15-kanalowej 4K High Definition (z 4 wejściami), 18-kanalowej 4K High Definition, 18-kanalowej 4K High Definition (z 4 wejściami), 21-kanalowej 4K High Definition oraz 21-kanalowej 4K High Definition (z 4 wejściami) pokazano poniżej. Patrz rysunek 3-9.



Rysunek 3-9

Szczegółowe informacje zamieszczono w poniższej tabeli.

Numer	Nazwa	Numer	Nazwa
1	Menu systemowe	2	Nr ekranu
3	Ściana wizyjna	4	Komunikacja dwukierunkowa
5	Lista podłączonych urządzeń front-end	6	Dodaj/usuń urządzenie
7	Odtwarzanie	8	Podział okna
9	Menedżer ustawień telewizorów/monitorów	10	Przycisk widoku pełnoekranowego
11	Odśwież	12	Menedżer schematów/zapis
13	Pływające widoki	14	Sygnał lokalny

3.3.1 Menu systemowe

Menu systemowe zawiera różne przyciski. Dokładniejsze informacje na ich temat znajdziesz w podrozdziałach: 3.8 – Sekwencja schematów, 3.10 – Ustawienia, 3.11 – Konserwacja oraz 3.12 – Wylogowywanie.

Model	Liczba dekodowanych kanałów	Uwagi
Seria 1-kanałowa 4K High Definition	16	Aplikacja dopasowuje wyświetlanie obrazu do ekranu. Obsługiwany jest 1 ekran, przyporządkowana jest do niego jedna grupa interfejsów wyjściowych. Ekran można wybrać za pomocą ikony w lewym górnym rogu okna. Na ekranie wyświetlane jest 16 kanałów naraz.
Seria 4-kanałowa 4K High Definition	64	Aplikacja dopasowuje wyświetlanie obrazu do ekranu. Obsługiwane są 4 ekrany, na każdy ekran przypadają po 4 grupy interfejsów wyjściowych. Ekrany można przełączać za pomocą czterech ikon w lewym górnym rogu okna. Na każdym ekranie wyświetlane jest 16 kanałów naraz.
Seria 9-kanałowa 4K High Definition, seria 9-kanałowa 4K High Definition (z 4 wejściami)	144	Aplikacja dopasowuje wyświetlanie obrazu do ekranu. Obsługiwane jest 9 ekranów, na każdy ekran przypada po 9 grup interfejsów wyjściowych. Ekrany można przełączać za pomocą dziewięciu ikon w lewym górnym rogu okna. Na każdym ekranie wyświetlane jest 16 kanałów naraz.
Seria 1-kanałowa High Definition	16	Aplikacja dopasowuje wyświetlanie obrazu do ekranu. Obsługiwany jest 1 ekran, przyporządkowana jest do niego jedna grupa interfejsów wyjściowych. Ekran można wybrać za pomocą ikony w lewym górnym rogu okna. Na ekranie wyświetlane jest 16 kanałów naraz.
Seria 4-kanałowa High Definition	28	Aplikacja dopasowuje wyświetlanie obrazu do ekranu. Obsługiwane są 4 ekrany, na każdy ekran przypadają po 4 grupy interfejsów wyjściowych. Ekrany można przełączać za pomocą czterech ikon w lewym górnym rogu okna. Na pierwszym ekranie wyświetlane jest 16 kanałów naraz, zaś na ekranach 2–4



		po 4 kanały naraz.
Seria 9-kanałowa High Definition	48	Aplikacja dopasowuje wyświetlanie obrazu do ekranu. Obsługiwane jest 9 ekranów, na każdy ekran przypada po 9 grup interfejsów wyjściowych. Ekran można przełączać za pomocą dziewięciu ikon w lewym górnym rogu okna. Na pierwszym ekranie wyświetlane jest 16 kanałów naraz, zaś na ekranach 2–4 po 4 kanały naraz.
Seria 16-kanałowa High Definition	64	Aplikacja dopasowuje wyświetlanie obrazu do ekranu. Obsługiwane jest 16 ekranów, na każdy ekran przypada po 16 grup interfejsów wyjściowych. Ekran można przełączać za pomocą szesnastu ikon w lewym górnym rogu okna. Na każdym ekranie wyświetlane są 4 kanały naraz.
Seria 12-kanałowa 4K High Definition, Seria 12-kanałowa 4K High Definition (z 4 wejściami)	192	Aplikacja dopasowuje wyświetlanie obrazu do ekranu. Obsługiwane jest 12 ekranów, na każdy ekran przypada po 12 grup interfejsów wyjściowych. Ekran można przełączać za pomocą dwunastu ikon w lewym górnym rogu okna. Na każdym ekranie wyświetlane jest 16 kanałów naraz.
Seria 15-kanałowa 4K High Definition, seria 15-kanałowa 4K High Definition (z 4 wejściami)	240	Aplikacja dopasowuje wyświetlanie obrazu do ekranu. Obsługiwane jest 15 ekranów, na każdy ekran przypada po 15 grup interfejsów wyjściowych. Ekran można przełączać za pomocą piętnastu ikon w lewym górnym rogu okna. Na każdym ekranie wyświetlane jest 16 kanałów naraz.
Seria 18-kanałowa 4K High Definition, seria 18-kanałowa 4K High Definition (z 4 wejściami)	288	Aplikacja dopasowuje wyświetlanie obrazu do ekranu. Obsługiwane jest 18 ekranów, na każdy ekran przypada po 18 grup interfejsów wyjściowych. Ekran można przełączać za pomocą osiemnastu ikon w lewym górnym rogu okna. Na każdym ekranie wyświetlane jest 16 kanałów naraz.
Seria 21-kanałowa 4K High Definition, seria 21-kanałowa 4K High Definition (z 4 wejściami)	336	Aplikacja dopasowuje wyświetlanie obrazu do ekranu. Obsługiwane jest 21 ekranów, na każdy ekran przypada po 21 grup interfejsów wyjściowych. Ekran można przełączać za pomocą dwudziestu jeden ikon w lewym górnym rogu okna. Na każdym ekranie wyświetlane jest 16 kanałów naraz.

3.3.3 Ściana wizyjna

Po kliknięciu  Splicing Wall można ustawić funkcje ściany wizyjnej. Szczegółowe informacje można znaleźć w podrozdziale 3.4.

3.3.4 Komunikacja dwukierunkowa

Realizuje dwukierunkową komunikację między aplikacją do sterowania przez sieć a dekoderelem.

Kliknij przycisk  , znajdujący się przy przycisku  ,

aby wybrać odpowiedni tryb komunikacji dwukierunkowej z rozwijanej listy.

Kliknij przycisk **StartDialog** , by rozpocząć dwukierunkową komunikację między aplikacją do sterowania przez sieć a dekoderelem.

3.3.5 Lista podłączonych urządzeń front-end

3.3.5.1 Folder

Uwaga

Ta funkcja jest dostępna w urządzeniach z serii 9-kanałowej 4K High Definition, 9-kanałowej 4K High Definition (z 4 wejściami), 9-kanałowej High Definition, 16-kanałowej High Definition, 12-kanałowej 4K High Definition, 12-kanałowej 4K High Definition (z 4 wejściami), 15-kanałowej 4K High Definition, 15-kanałowej 4K High Definition (z 4 wejściami), 18-kanałowej 4K High Definition, 18-kanałowej 4K High Definition (z 4 wejściami), 21-kanałowej 4K High Definition oraz 21-kanałowej 4K High Definition (z 4 wejściami).

Służy do wyświetlania podłączonych urządzeń front-end oraz ich stanu pracy. Patrz rysunek 3-10.

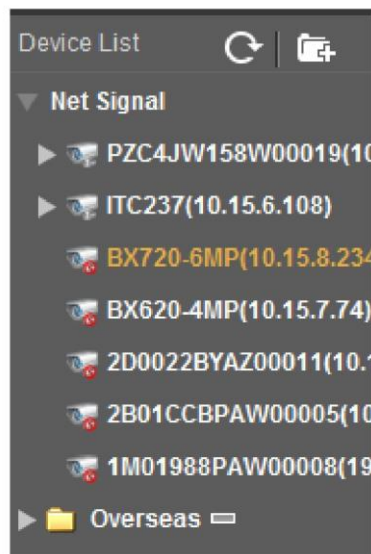

Rysunek 3-10

Kliknij  , by utworzyć nowy folder, a następnie przeciągnij urządzenie do folderu, aby nim zarządzać. Najedź

kursorem na folder i kliknij



, by usunąć folder.

3.3.5.2 Odbiór sygnałów lokalnych

Uwaga

Ta funkcja jest dostępna w urządzeniach z serii 4-kanałowej 4K High Definition, 9-kanałowej 4K High Definition (z 4 wejściami), 12-kanałowej 4K High Definition, 12-kanałowej 4K High Definition (z 4 wejściami), 15-kanałowej 4K High Definition, 15-kanałowej 4K High Definition (z 4 wejściami), 18-kanałowej 4K High Definition, 18-kanałowej 4K High Definition (z 4 wejściami), 21-kanałowej 4K High Definition, 21-kanałowej 4K High Definition (z 4 portami).

Tylko urządzenia z tych serii posiadają funkcję odbioru sygnałów lokalnych.

Urządzenia z serii 4-kanalowej 4K High Definition domyślnie obsługują sygnał z jednego kanału lokalnego.

Urządzenia z serii 9-kanalowej 4K High Definition, 12-kanalowej 4K High Definition, 12-kanalowej 4K High Definition (z 4 wejściami), 15-kanalowej 4K High Definition, 15-kanalowej 4K High Definition (z 4 wejściami), 18-kanalowej 4K High Definition, 18-kanalowej 4K High Definition (z 4 wejściami), 21-kanalowej 4K High Definition oraz 21-kanalowej 4K High Definition (z 4 wejściami) domyślnie obsługują sygnały z 4 kanałów lokalnych.

Jako przykład podano urządzenie z serii 4-kanalowej 4K High Definition. Patrz rysunek 3-11.

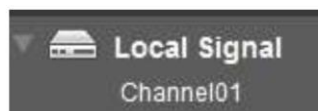

Rysunek 3-11

3.3.6 Dodaj/usuń urządzenie

Dodawaj lub usuwaj urządzenia typu front-end.

3.3.7 Odtwarzanie

Wybierz, czy nagrania mają być odtwarzane według plików, czy według czasu.

3.3.8 Podział na okna

Istnieją cztery tryby wyświetlania: 1/4/9/16 okien. Na przykładzie pierwszego ekranu TV – w trybie wyświetlania jednego okna jest 16 widoków: kanał 1, kanały 2–16. W trybie wyświetlania czterech okien są 4 widoki: kanały 1–4, kanały 5–8, kanały 9–12 oraz kanały 13–16. W trybie wyświetlania dziewięciu okien są 2 widoki: kanały 1–9 oraz kanały 8–16. W trybie wyświetlania dziewięciu okien jest jeden widok: kanały 1–16.

Kliknij i wybierz dowolny kanał dekodowania, aby wyświetlić zdekodowany obraz w czasie rzeczywistym.

Patrz rysunek 3-12.

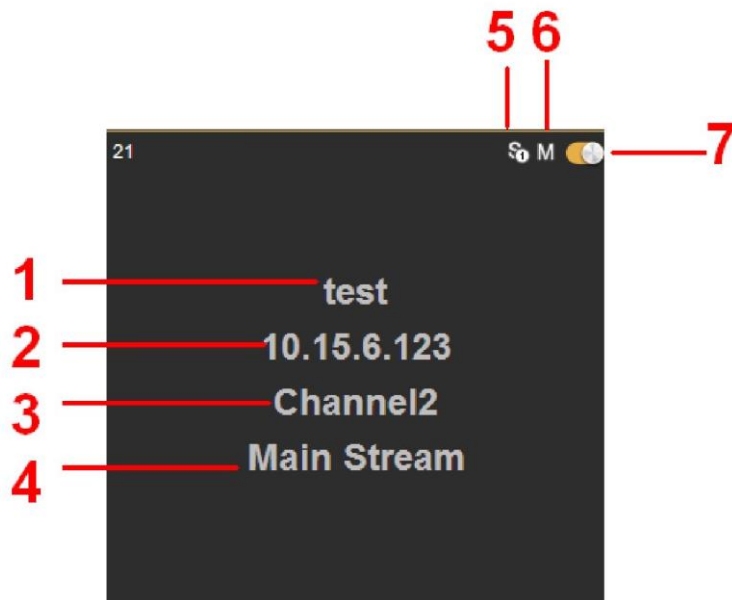

Rysunek 3-12

Szczegółowe informacje zamieszczono w poniższej tabeli.

Numer	Funkcja
1	Nazwa urządzenia front-end. Uwaga Ta funkcja jest dostępna w niektórych urządzeniach, takich jak te z serii 9-kanalowej 4K High Definition, 9-kanalowej High Definition (z 4 wejściami), 9-kanalowej High Definition, 16-kanalowej High Definition, 16-kanalowej High Definition, 12-kanalowej 4K High Definition, 12-kanalowej 4K High Definition (z 4 wejściami), 15-kanalowej 4K High Definition, 15-kanalowej 4K High Definition (z 4 wejściami), 18-kanalowej 4K High Definition, 18-kanalowej 4K High Definition (z 4 wejściami), 21-kanalowej 4K High Definition oraz 21-kanalowej 4K High Definition (z 4 wejściami).
2	Adres IP urządzenia front-end.
3	Kanał monitoringu w czasie rzeczywistym za pomocą urządzenia front-end.
4	Stan połączenia. Obecny strumień.
5	Włączanie strumienia głównego.
6	Włączania strumienia pomocniczego. Dla niektórych urządzeń front-end strumień ten jest połączeniem dwóch strumieni pomocniczych. Jest on oznaczony ikoną „S2”.
7	Kliknij, aby włączyć lub wyłączyć obraz.

3.3.9 Ustawienia telewizorów/monitorów

3.3.9.1 Ustawienia

telewizorów

3.3.9.2 Uwaga

- Funkcja nie dotyczy ścian wizyjnych. Służy ona wyłącznie do konfiguracji wyjścia BNC obecnie używanego ekranu.
- Funkcja ta jest dostępna tylko w urządzeniach z serii 4-kanalowej 4K High Definition oraz 1/4-kanalowej High Definition.
- Urządzenia z serii 1-kanalowej 4K High Definition oraz 9/16-kanalowej High Definition nie posiadają tej funkcji.

Funkcja służy do dopasowywania marginesów. Działa tylko z wyjściem BNC. Dopuszczalne wartości marginesów mieszczą się w zakresie od 0 do 100.

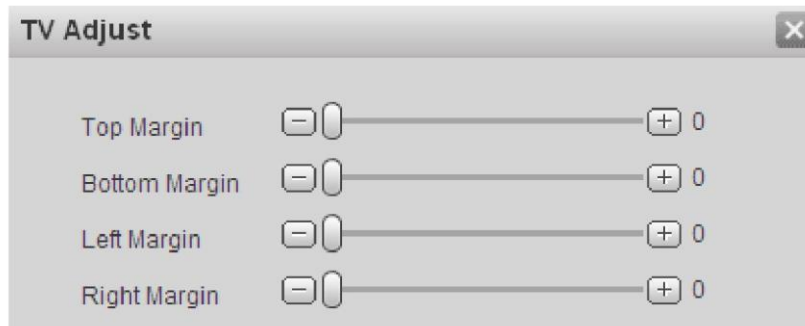

Rysunek 3-13

3.3.9.3 Monitory

Uwaga

- Funkcja ta jest dostępna tylko w urządzeniach z serii 4-kanalowej 4K High Definition, 9-kanalowej 4K High Definition, 9-kanalowej 4K High Definition (z 4 wejściami), 12-kanalowej 4K High Definition, 12-kanalowej 4K High Definition (z 4 wejściami), 15-kanalowej 4K High Definition, 15-kanalowej 4K High Definition (z 4 wejściami), 18-kanalowej 4K High Definition, 18-kanalowej 4K High Definition (z 4 wejściami), 21-kanalowej 4K High Definition oraz 21-kanalowej 4K High Definition (z 4 wejściami).
- Zanim rozpoczniesz zarządzanie monitorami, zapoznaj się z podrozdziałem 3.10.3.3 – Sterowanie zawartością ekranów i skonfiguruj urządzenie zgodnie z instrukcjami.

Kliknij  , a system wyświetli przyciski włączania i wyłączenia monitorów, trybu BLC oraz

interfejs ustawień monitorów. Patrz rysunek 3-14.

• Podłączanie monitora

Zanim włączysz monitor, połącz port RJ45 urządzenia z serii 4-kanalowej 4K High Definition z portem COM monitora.

W przypadku monitorów LCD naszej firmy pin 2 jest odpowiedzialny za otrzymywanie danych, pin 3 za przesyłanie danych, a pin 5 to masa.

Port RJ45 COM urządzenia z serii 4-kanalowej 4K High Definition: pin 1 jest odpowiedzialny za otrzymywanie danych, pin 8 za przesyłanie danych, a pin 5 to masa.

Podłącz pin 1 urządzenia do pinu 3 monitora LCD, pin 8 urządzenia do pinu 2 monitora LCD, pin 5 urządzenia do pinu 5 monitora LCD. Pozostałe przewody można po prostu odciąć.

Interfejs funkcji włączania i wyłączenia monitorów został przedstawiony poniżej. Wybierz jeden lub kilka monitorów, albo zaznacz pole All (Wszystkie), by wybrać wszystkie monitory. Wybrane monitory zmieniają kolor na żółty.

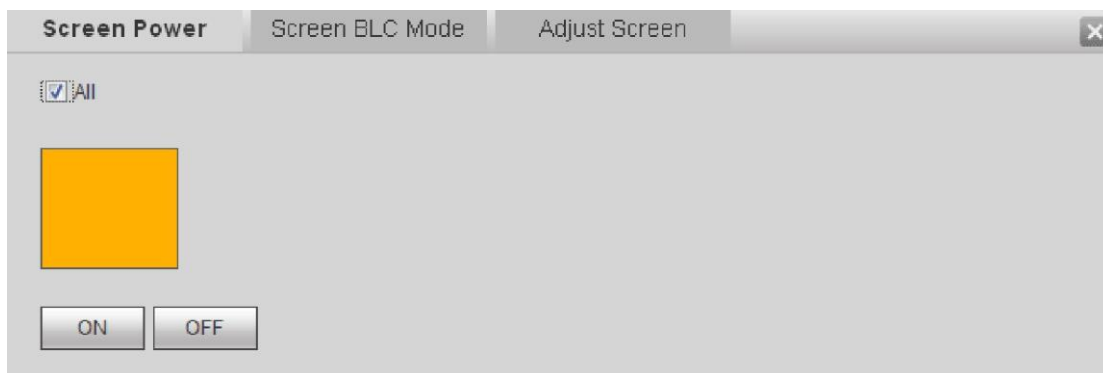

Rysunek 3-14

• Tryb BLC monitorów

Uwaga

Ta funkcja jest przeznaczona tylko dla niektórych monitorów.

Kliknij przycisk screen BLC mode, a otwarty zostanie interfejs przedstawiony na poniższym rysunku. Wybierz jeden lub kilka monitorów, albo zaznacz pole All, by wybrać wszystkie monitory. Wybrane monitory zmienią kolor na żółty.

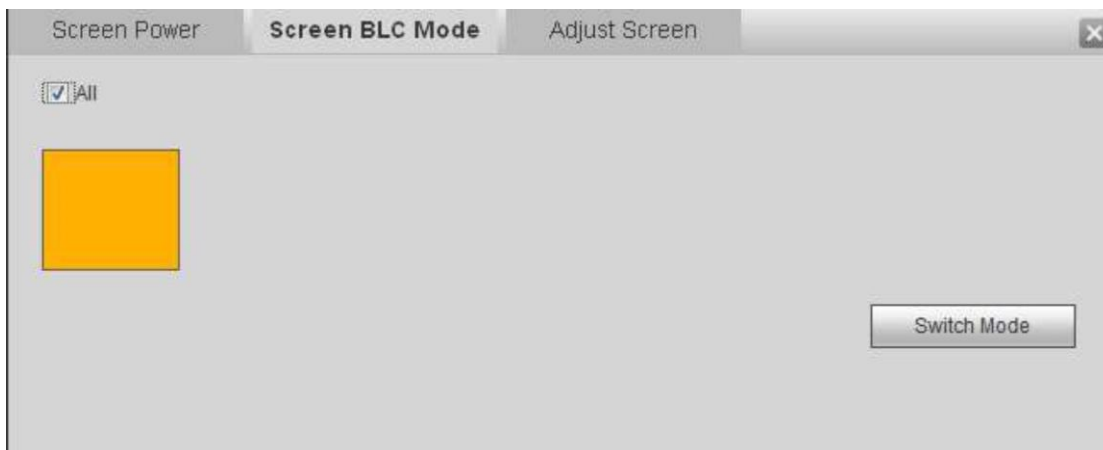

Rysunek 3-15

• Ustawienia monitorów

Uwaga

Ta funkcja jest przeznaczona tylko dla niektórych monitorów.

Kliknij przycisk Adjust screen, a otwarty zostanie interfejs przedstawiony na poniższym rysunku. Wybierz monitor. Zmieni on kolor na żółty. Użyj przycisków "+" oraz "-", aby dopasować ustawienia złącz DVI i VGA oraz tryb wyświetlania obrazu. Wartości te powinny być dopasowane do wykorzystywanego sprzętu. Patrz rysunek 3-16.

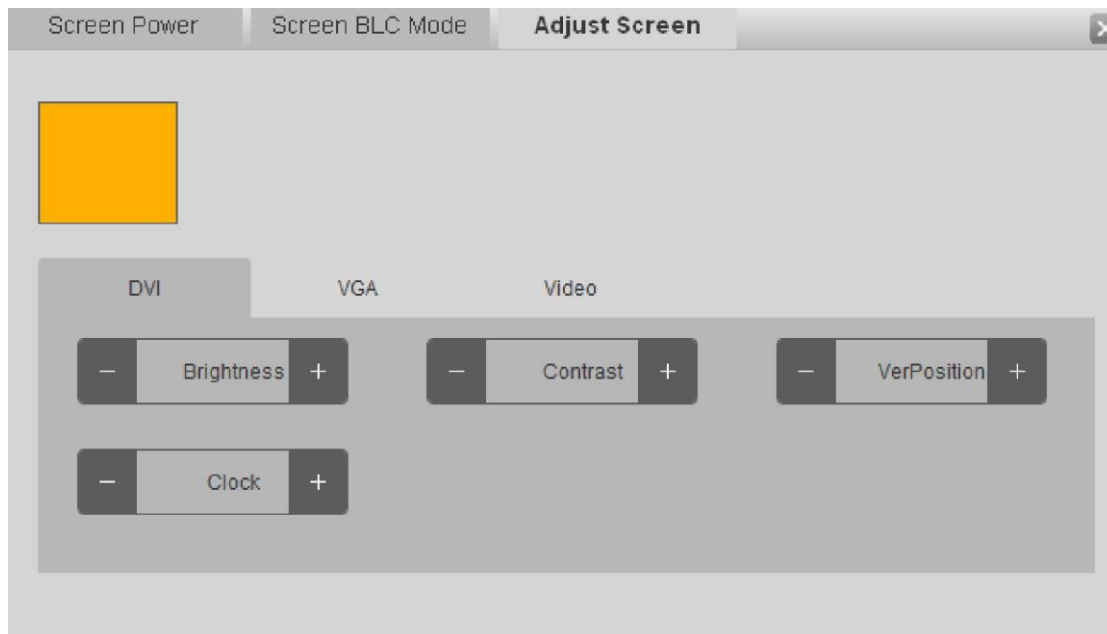

Rysunek 3-16

3.3.10 Zamykanie/otwieranie widoku pełnoekranowego

Funkcja ta służy do zamykania lub otwierania wszystkich kanałów monitoringu wyświetlanych na ekranie.

W przypadku podzielonego widoku ekranu

zamyka ona bieżący ekran monitoringu.

3.3.11 Odśwież

Kliknij  , aby sprawdzać stan ściany wizyjnej w czasie rzeczywistym.

3.3.12 Menedżer schematów

Uwaga

Funkcja ta jest dostępna w urządzeniach z serii 9-kanałowej 4K High Definition, 9-kanałowej 4K High Definition (z 4 wejściami), 9-kanałowej High Definition, 16-kanałowej High Definition, 12-kanałowej 4K High Definition, 12-kanałowej 4K High Definition (z 4 wejściami), 15-kanałowej 4K High Definition, 15-kanałowej 4K High Definition (z 4 wejściami), 18-kanałowej 4K High Definition, 18-kanałowej 4K High Definition (z 4 wejściami), 21-kanałowej 4K High Definition oraz 21-kanałowej 4K High Definition (z 4 wejściami).

Więcej informacji można znaleźć w podrozdziale 3.8.

3.3.13

Pływające

widoki

Uwaga

- Funkcja ta jest dostępna tylko w urządzeniach z serii 9-kanałowej 4K High Definition, 9-kanałowej 4K High Definition (z 4 wejściami), 9-kanałowej High Definition, 16-kanałowej High Definition, 12-kanałowej 4K High Definition, 12-kanałowej 4K High Definition (z 4 wejściami), 15-kanałowej 4K High Definition, 15-kanałowej 4K High Definition (z 4 wejściami)

18-kanalowej 4K High Definition, 18-kanalowej 4K High Definition (z 4 wejściami),
21-kanalowej 4K High Definition oraz 21-kanalowej 4K High Definition (z 4 wejściami).

- System obsługuje kilka operacji pływających widowisk jednocześnie, tak długo, jak ich liczba nie przewyższa maksymalnego możliwego podziału ekranu.
- System posiada nieograniczoną funkcję nakładki.

Funkcja pływających widowisk pozwala na swobodne przesuwanie okien, zmianę ich rozmiaru i położenia oraz przybliżanie i oddalanie obrazu z kamery na ścianie wizyjnej.

Kliknij , a następnie za pomocą myszy przesuń okno z obrazem z kamery. Patrz rysunek 3-17.

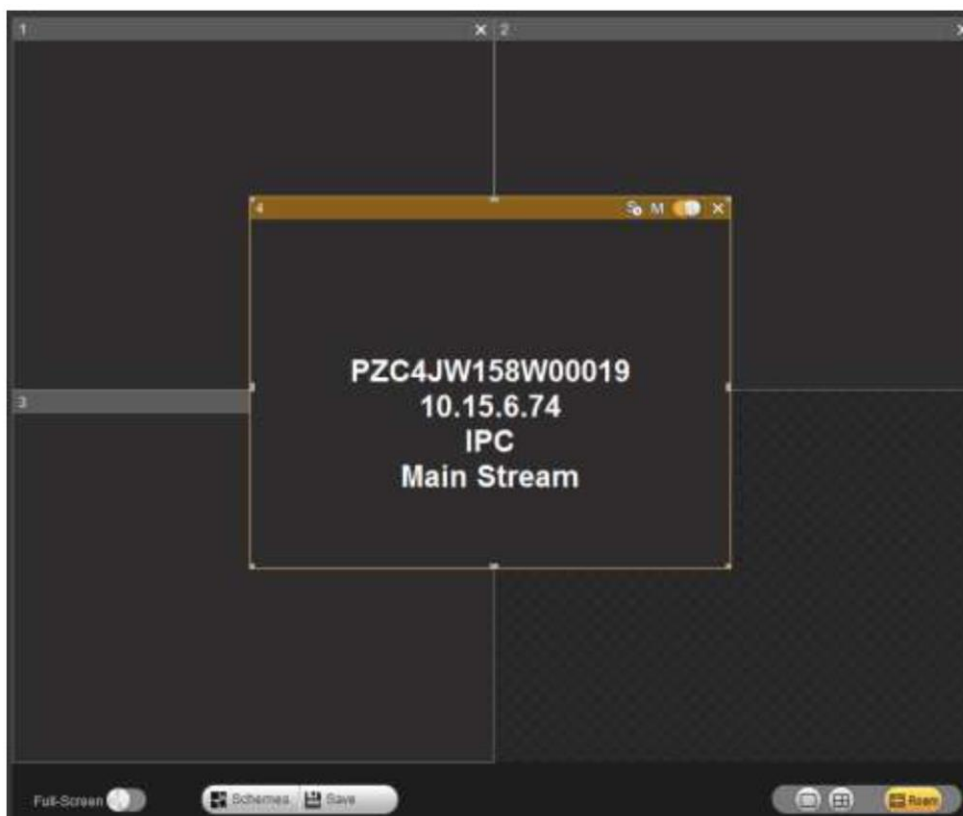

Rysunek 3-17

3.4 Funkcja zestawienia ścian wizyjnych (okno widoku)

Funkcja zestawienia ścian wizyjnych pozwala na traktowanie kilku ścian wizyjnych tak, jakby to był jeden ekran.

3.4.1 Seria 4-kanalowa 4K High Definition / seria 4-kanalowa High Definition

Interfejs zestawienia ścian wizyjnych pokazano na rysunku 3-18.

- Urządzenia z serii 4-kanalowej 4K High Definition obsługują następujące tryby zestawienia ścian wizyjnych: 1x1, 2x1, 1x2, 2x2.
- Urządzenia z serii 4-kanalowej High Definition obsługują tryb 2x2.



Rysunek 3-18

Ważne

Funkcja zestawienia ścian wizyjnych (okno widoku) pozwala traktować je jako jeden ekran fizyczny. Umożliwia udostępnianie urządzeń na liście urządzeń i pozwala na włączanie i wyłączenie monitoringu. Nie umożliwia przypisywania kanałów ani odtwarzania nagrań.

3.4.2 Seria 9-kanalowa 4K High Definition / seria 9-kanalowa 4K High Definition (z 4 wejściami) / seria 9-kanalowa High Definition / seria 16-kanalowa High Definition

Interfejs zestawienia ścian wizyjnych przedstawiono poniżej. Patrz rysunek 3-19.

- Urządzenia z serii 9-kanalowej 4K High Definition, 9-kanalowej 4K High Definition (z 4 wejściami) oraz z serii 9-kanalowej High Definition obsługują następujące tryby zestawienia ścian wizyjnych: 2x2, 2x3, 3x2, 2x4, 4x2, 3x3, 1x1, 1x2, 1x3, 1x4, 4x1, 3x1, 2x1, 2x2, 2x3, 3x2, 2x4, 4x2, 3x3.
- Urządzenia z serii 16-kanalowej High Definition obsługują następujące tryby zestawienia ścian wizyjnych: 1x1, 1x2, 1x3, 1x4, 4x1, 3x1, 2x1, 2x2, 2x3, 3x2, 2x4, 4x2, 3x3, 3x4, 4x3, 3x5, 5x3, 4x4.
- Urządzenia z serii 21-kanalowej 4K High Definition oraz z serii 21-kanalowej 4K High Definition (z 4 wejściami) pozwalają na zestawienie maksymalnie 21 ekranów. Obsługiwane tryby to: 1x1, 1x2, 1x3, 1x4, 1x5, 1x6, 1x7, 1x8, 1x9, 1x10, 1x11, 1x12, 1x13, 1x14, 1x15, 1x16, 1x17, 1x18, 1x19, 1x20, 1x21, 2x1, 2x2, 2x3, 2x4, 2x5, 2x6, 2x7, 2x8, 2x9, 2x10, 3x1, 3x2, 3x3, 3x4, 3x5, 3x6, 3x7, 4x1, 4x2, 4x3, 4x4, 4x5, 5x1, 5x2, 5x3, 5x4, 6x1, 6x2, 6x3, 7x1, 7x2, 7x3, 8x1, 8x2, 9x1, 9x2, 10x1, 11x1, 12x1, 13x1, 14x1, 15x1, 16x1, 17x1, 18x1, 19x1, 20x1, 21x1.
- Urządzenia z serii 18-kanalowej 4K High Definition oraz z serii 18-kanalowej 4K High Definition (z 4 wejściami) pozwalają na zestawienie maksymalnie 18 ekranów. Aby uzyskać bardziej szczegółowe informacje, zapoznaj się z opisami urządzeń z serii 21-kanalowej 4K High Definition oraz z serii 21-kanalowej 4K High Definition (z 4 wejściami).

- Urządzenia z serii 15-kanalowej 4K High Definition oraz z serii 15-kanalowej 4K High Definition (z 4 wejściami) pozwalają na zestawienie maksymalnie 15 ekranów. Aby uzyskać bardziej szczegółowe informacje, zapoznaj się z opisami urządzeń z serii 21-kanalowej 4K High Definition oraz z serii 21-kanalowej 4K High Definition (z 4 wejściami).
- urządzenia z serii 12-kanalowej 4K High Definition oraz z serii 12-kanalowej 4K High Definition (z 4 wejściami) pozwalają na zestawienie maksymalnie 12 ekranów. Aby uzyskać bardziej szczegółowe informacje, zapoznaj się z opisami urządzeń z serii 21-kanalowej 4K High Definition oraz z serii 21-kanalowej 4K High Definition (z 4 wejściami).



Rysunek 3-19

Podczas konfiguracji ściany wizyjnej postępuj zgodnie z poniższymi instrukcjami.

Kliknij przycisk  **Splicing Wall** na panelu po lewej stronie głównego interfejsu.

System otworzy następujący interfejs. Patrz rysunek 3-20.

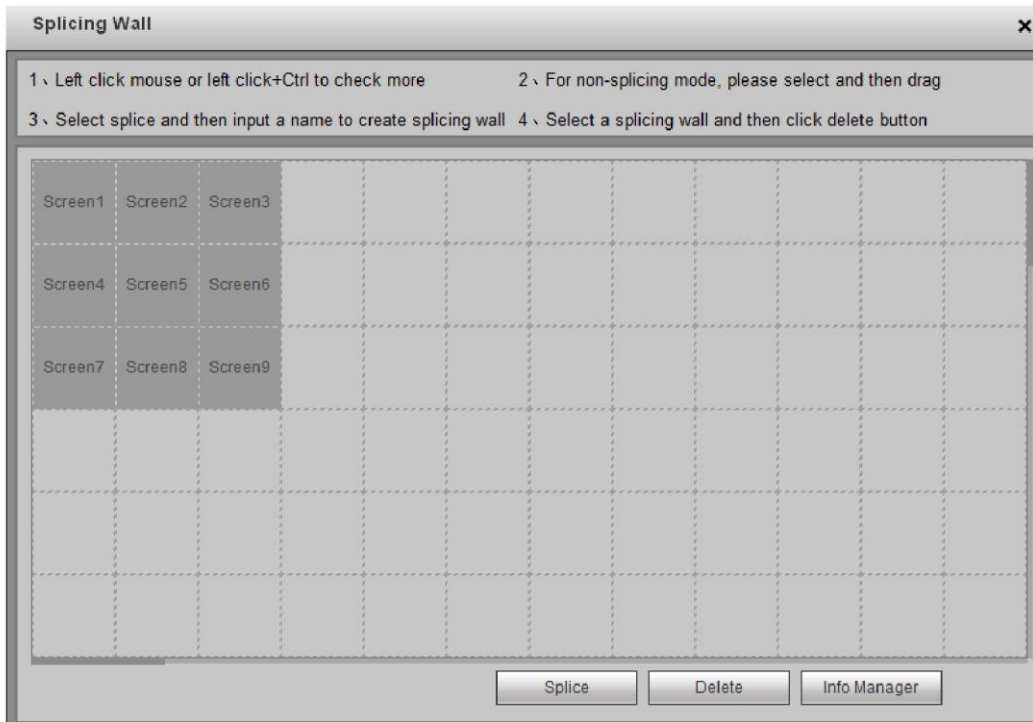

Rysunek 3-20

Krok 2.

Wybierz ekrany. Patrz rysunek 3-21.

- Kliknij lewym przyciskiem myszy, aby wybrać jeden ekran.
- Klikaj lewym przyciskiem myszy trzymając klawisz Ctrl, aby zaznaczyć kilka ekranów jednocześnie.

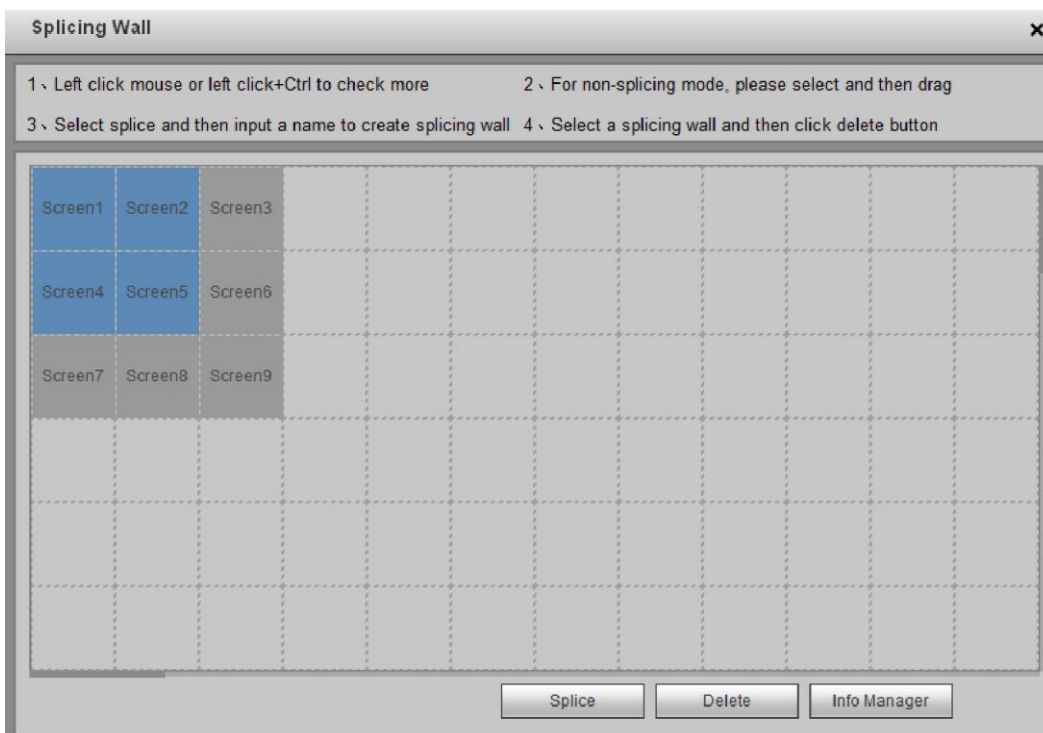

Rysunek 3-21

Krok 3.

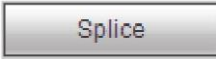
Kliknij  – zostanie otwarty interfejs przedstawiony na rysunku 3-22.

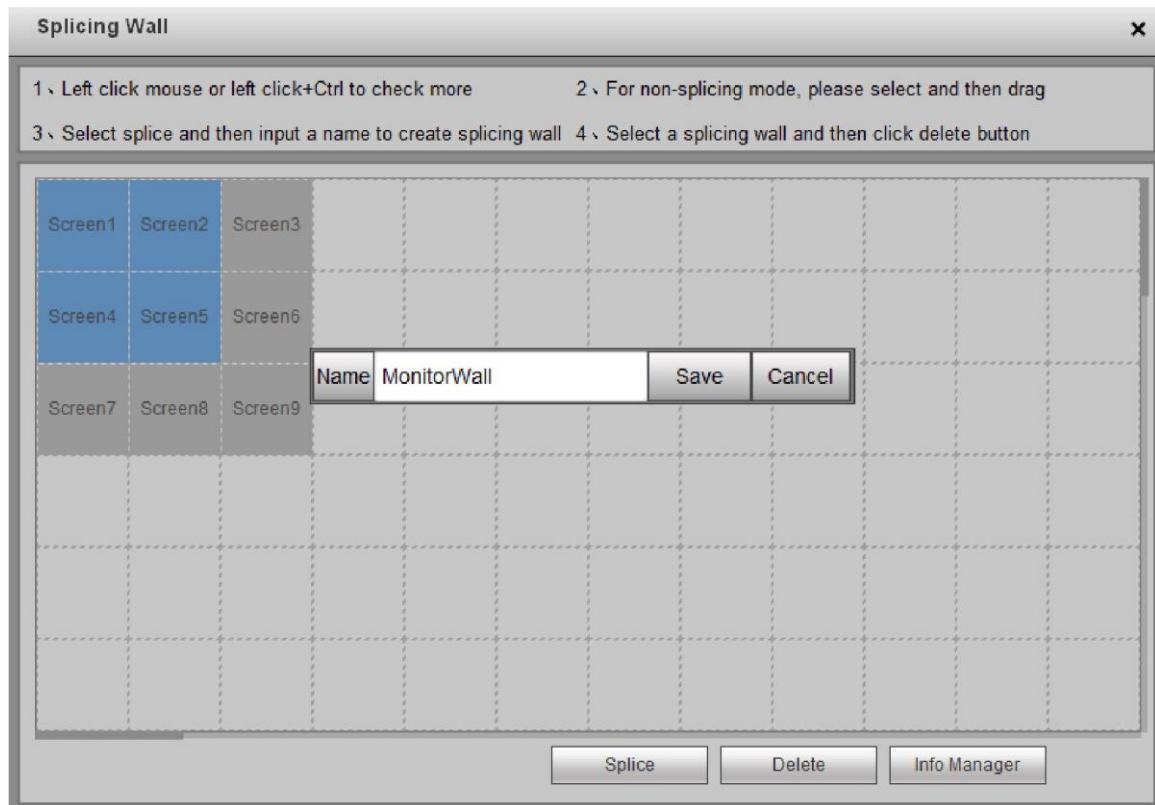

Rysunek 3-22

Krok 4.

Rysunek 3-22 pokazuje, jak wprowadzić nazwę ściany wizyjnej. Kliknij przycisk Save, aby zapisać obecne ustawienie.

Krok 5.

Zamknij interfejs ściany wizyjnej i wróć do głównego interfejsu. Ściana wizyjna może być wykorzystywana jak fizyczny ekran. Możliwe operacje to: podział widoku na 1/4/9/16 okien, dodawanie i usuwanie urządzeń oraz otwieranie i zamykanie widoku monitoringu ze wszystkich kamer.

Uwaga

Ogólne użytkowanie ściany wizyjnej jest podobne do obsługi fizycznego monitora, jednak nie ma możliwości odtwarzania nagrań ani kontrolowania fizycznych monitorów, z których obraz jest wyświetlany na ścianie wizyjnej.

Usuwanie ściany wizyjnej

Kliknij przycisk  **Splicing Wall** na panelu po lewej stronie głównego interfejsu.

Patrz rysunek 3-20. Wybierz ścianę wizyjną, a następnie kliknij wskazaną ścianę wizyjną.

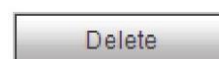

i usuń

Uwaga

Fizyczne monitory przyporządkowane do ściany wizyjnej wyłączają się po utworzeniu ściany wizyjnej. Również po usunięciu ściany wizyjnej, przyporządkowane do niej monitory wyłączają się.

Menedżer informacji

Uwaga

Ta funkcja jest dostępna w urządzeniach z serii 9-kanalowej 4K High Definition, 9-kanalowej 4K High Definition (z 4 wejściami),

9-kanalowej High Definition, 16-kanalowej High Definition,

12-kanalowej 4K High Definition, 12-kanalowej 4K High Definition (z 4 wejściami),

15-kanalowej 4K High Definition, 15-kanalowej 4K High Definition (z 4 wejściami),

18-kanalowej 4K High Definition, 18-kanalowej 4K High Definition (z 4 wejściami),

21-kanalowej 4K High Definition oraz 21-kanalowej 4K High Definition (z 4 wejściami).

W interfejsie ustawień ściany wizyjnej kliknij Info manager, aby zmienić nazwy i identyfikatory ekranów. Patrz rysunek 3-23.

- Control ID: możesz zmienić identyfikator kontrolny, jeśli korzystasz z klawiatury sieciowej, takiej jak NKB1000.

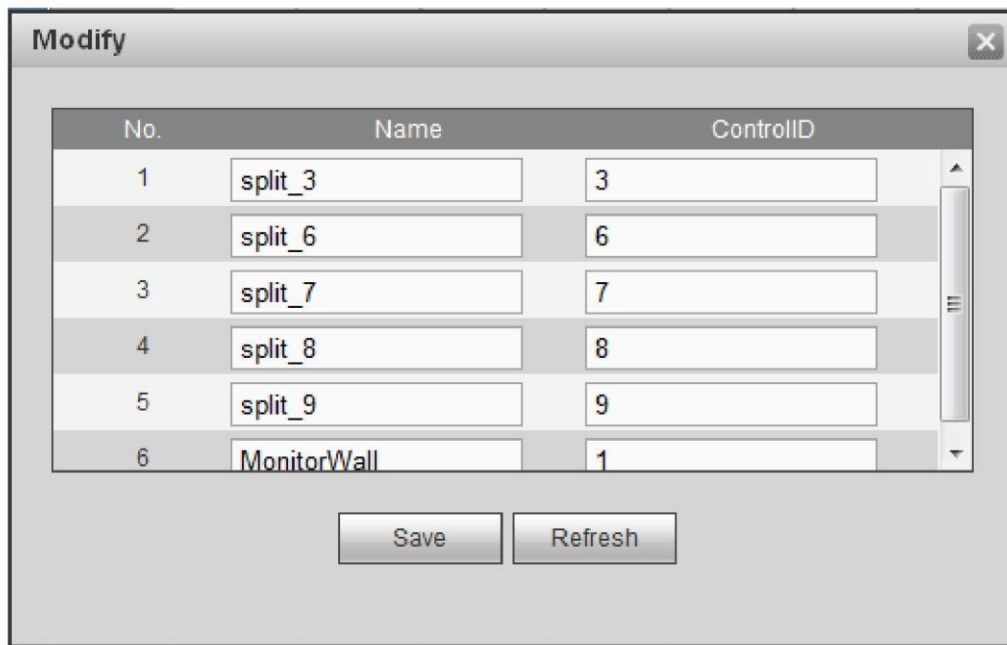

Rysunek 3-23

3.4.3 Ustawienia tła

Uwaga

Ta funkcja jest dostępna w urządzeniach z serii 9-kanalowej 4K High Definition, 9-kanalowej 4K High Definition (z 4 wejściami), 12-kanalowej 4K High Definition, 12-kanalowej 4K High Definition (z 4 wejściami),

15-kanalowej 4K High Definition, 15-kanalowej 4K High Definition (z 4 wejściami), 18-kanalowej 4K High

Definition, 18-kanalowej 4K High Definition (z 4 wejściami), 21-kanalowej 4K High Definition oraz 21-kanalowej

4K High Definition (z 4 wejściami).

Oto informacje dotyczące ustawiania obrazu tła wybranego ekranu.

- 1) W interfejsie ściany wizyjnej kliknij Splice – otwarty zostanie przedstawiony poniżej interfejs. Patrz rysunek 3-24.

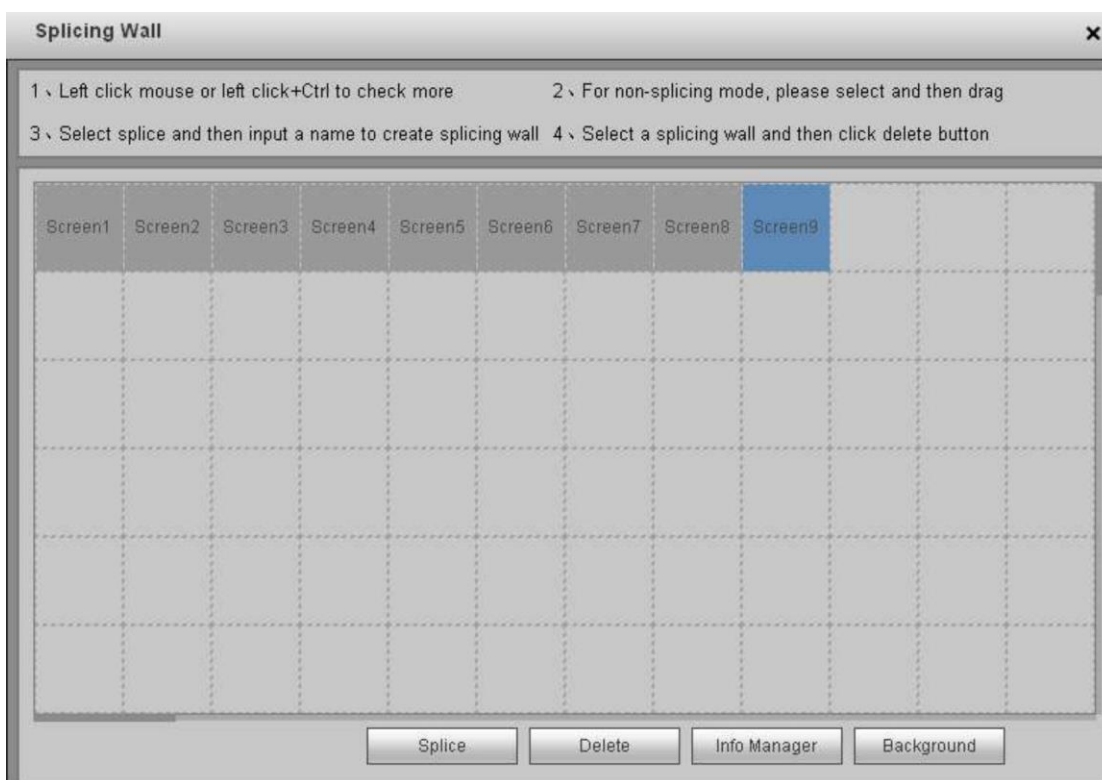

Rysunek 3-24

- 2) Wybierz ekran i kliknij przycisk Background – otwarty zostanie przedstawiony poniżej interfejs. Patrz rysunek 3-25.



Rysunek 3-25

- 3) Z listy rozwijanej wybierz obraz tła. Jeśli nie widzisz żadnych obrazów, kliknij Setup -> Background (podrozdział 3.10.7), aby dodać obraz.
- 4) Zaznacz pole Enable, aby włączyć tę funkcję.
- 5) Kliknij przycisk OK, aby dokończyć konfigurację. Obraz tła wybranego ekranu jest już widoczny.

3.5 Dodawanie/usuwanie urządzeń front-end

3.5.1 Seria 1-kanałowa 4K High Definition / seria 4-kanałowa 4K High Definition / seria 1-kanałowa High Definition / seria 4-kanałowa High Definition

3.5.1.1 Dodawanie urządzeń

Kliknij przycisk Add Device w głównym oknie. System otworzy następujący interfejs.

Wprowadź informacje o urządzeniu front-end. Patrz rysunek 3-26.



Rysunek 3-26

Szczegółowe informacje zamieszczono w poniższej tabeli.

Nazwa	Funkcja
Manufacturer	Wybierz z listy rozwijanej. System obsługuje urządzenia zgodne z protokołami: prywatnymi/Onvif/ogólnym/Hikvision. Uwaga Prywatny protokół Hikvision jest obsługiwany tylko przez urządzenia z serii 1-kanalowej 4K High Definition, 9-kanalowej 4K High Definition, 9-kanalowej 4K High Definition (z 4 wejściami), 12-kanalowej 4K High Definition, 12-kanalowej 4K High Definition (z 4 wejściami), 15-kanalowej 4K High Definition, 15-kanalowej 4K High Definition (z 4 wejściami), 18-kanalowej 4K High Definition, 18-kanalowej 4K High Definition (z 4 wejściami), 21-kanalowej 4K High Definition oraz 21-kanalowej 4K High Definition (z 4 wejściami).
Connection mode	Wybierz z listy rozwijanej. System obsługuje protokoły: TCP/AUTO/UDP.
Device name	Nazwa urządzenia front-end.
IP	Adres IP urządzenia front-end.
Port	Port TCP. Domyślne ustawienie to 37777.
User name/password	Nazwa użytkownika i hasło używane do logowania się na urządzeniu zdalnym.

Nazwa	Funkcja	
RTSP port	Port RTSP urządzenia zdalnego. Domyślne ustawienie to 554.	Uwaga Ta konfiguracja dotyczy tylko protokołu ONVIF. Upewnij się, że jest ona zgodna z konfiguracją urządzenia zdalnego.
HTTP port	Port HTTP urządzenia zdalnego. Domyślne ustawienie to 80.	
URL	Adres URL urządzenia zdalnego.	

Po wprowadzeniu prawidłowych danych kliknij przycisk OK. Dekoder rozpocznie proces łączenia się z nowo dodanym urządzeniem front-end. System automatycznie wyświetli informacje o kanale po nawiązaniu połączenia. Nowo dodane urządzenia prywatne są pokazywane jako będące online. Kliknij dwukrotnie urządzenie, a jego stan zmieni się na offline. W przypadku urządzeń ogólnych, a także urządzeń zgodnych z protokołem Onvif, system wyświetla tylko ikonę. Możesz po prostu przeciągnąć tę ikonę na ekran. Patrz rysunek 3-27.



Kliknij przycisk , aby zmienić nazwę urządzenia.

3.5.1.2 Usuwanie urządzeń

Uwaga

Nie można usunąć dekodera.

Wybierz urządzenie front-end, a następnie kliknij przycisk Delete Device.

System usunie to urządzenie z listy.

3.5.2 Seria 9-kanalowa 4K High Definition / seria 4-kanalowa 4K High Definition

(z 4 wejściami) / seria 9-kanalowa High Definition /

seria 16-kanalowa High Definition / seria 12-kanalowa 4K

High Definition / seria 12-kanalowa High Definition (z 4 wejściami) /

seria 15-kanalowa 4K High Definition / seria 15-kanalowa 4K High Definition

(z 4 wejściami) / seria 18-kanalowa 4K High Definition /

seria 18-kanalowa 4K High Definition (z 4 wejściami) /

seria 21-kanalowa 4K High Definition / seria 21-kanalowa 4K High

Definition (z 4 wejściami)

3.5.2.1 Dodawanie urządzeń

Kliknij przycisk  w prawym dolnym rogu głównego interfejsu, aby przejść do interfejsu urządzeń zdalnych. Więcej informacji można znaleźć w podrozdziale 3.10.9.

3.5.2.2 Usuwanie urządzeń

Kliknij  w prawym dolnym rogu głównego interfejsu, aby przejść do interfejsu urządzeń zdalnych. Więcej informacji można znaleźć w podrozdziale 3.10.9.

3.6 Konfiguracja kanałów dekodowania

Wybierz ekran wyjściowy i jego miejsce na ścianie wizyjnej, a następnie wybierz kanał z listy urządzeń po prawej stronie okna. Kliknij dwukrotnie nazwę kanału lub przeciągnij i upuść nazwę kanału w wybranym miejscu. Patrz rysunek 3-28.



Rysunek 3-28

Kliknij prawym przyciskiem myszy kanał urządzenia front-end, aby włączyć strumień główny lub pomocniczy. Patrz rysunek 3-29.



Rysunek 3-29

: Przycisk włączania i wyłączania strumienia



: Przycisk włączania strumienia głównego.

Przycisk włączania i wyłączania ekranu.



:włącz.



: wyłącz.

3.7 Odtwarzanie nagrań według plików i według czasu

Uwaga

- Funkcja odtwarzania nagrań działa tylko podczas korzystania z urządzeń prywatnych.
- Funkcja odtwarzania nagrań działa tylko podczas korzystania z ekranu fizycznego.

3.7.1 Seria 1-kanałowa 4K High Definition / seria 4-kanałowa 4K High Definition / seria 1-kanałowa High Definition / seria 4-kanałowa High Definition

Wskaż urządzenie, z którego nagrania chcesz odtworzyć, a następnie wybierz

tryb odtwarzania. Dostępne są dwa tryby: odtwarzanie nagrań według plików i według czasu.

3.7.1.1 Odtwarzanie nagrań według plików

Wskaż aktywne urządzenie, a następnie kliknij przycisk Playback by file. Zostanie otwarty przedstawiony poniżej interfejs. Patrz rysunek 3-30.



Rysunek 3-30

Wybierz kanał dekodowania (Channel) oraz rodzaj nagrań (Type), ustal datę i godzinę początkową i końcową (Start Time / End Time), a następnie kliknij przycisk Search. Zostanie otwarty przedstawiony poniżej interfejs. Patrz rysunek 3-31.

Uwaga

Upewnij się, że połączenie sieciowe jest stabilne, zanim rozpoczniesz wyszukiwanie plików z nagraniami.

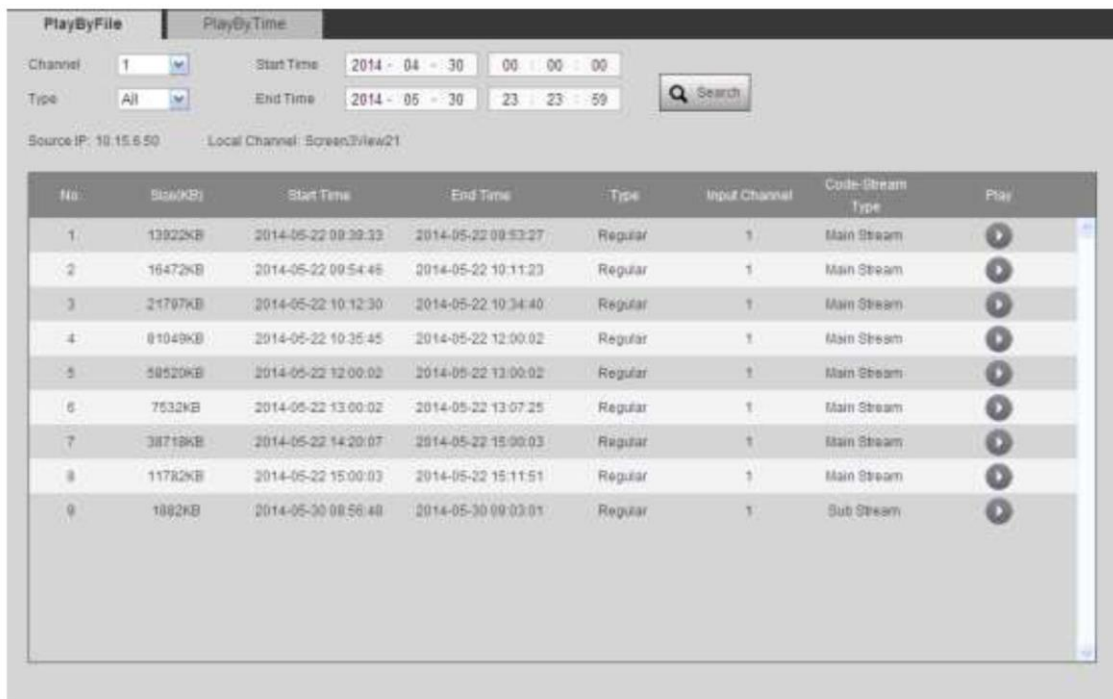

Rysunek 3-31

Wskaż plik z nagraniem i kliknij  . Zostanie wyświetlony poniższy interfejs. Patrz rysunek 3-32.

Uwaga

System potrafi odtwarzać nagrania na 4 kanałach jednocześnie.

Obrazy z tej samej kamery nie mogą być jednocześnie wyświetlane na kilku kanałach.

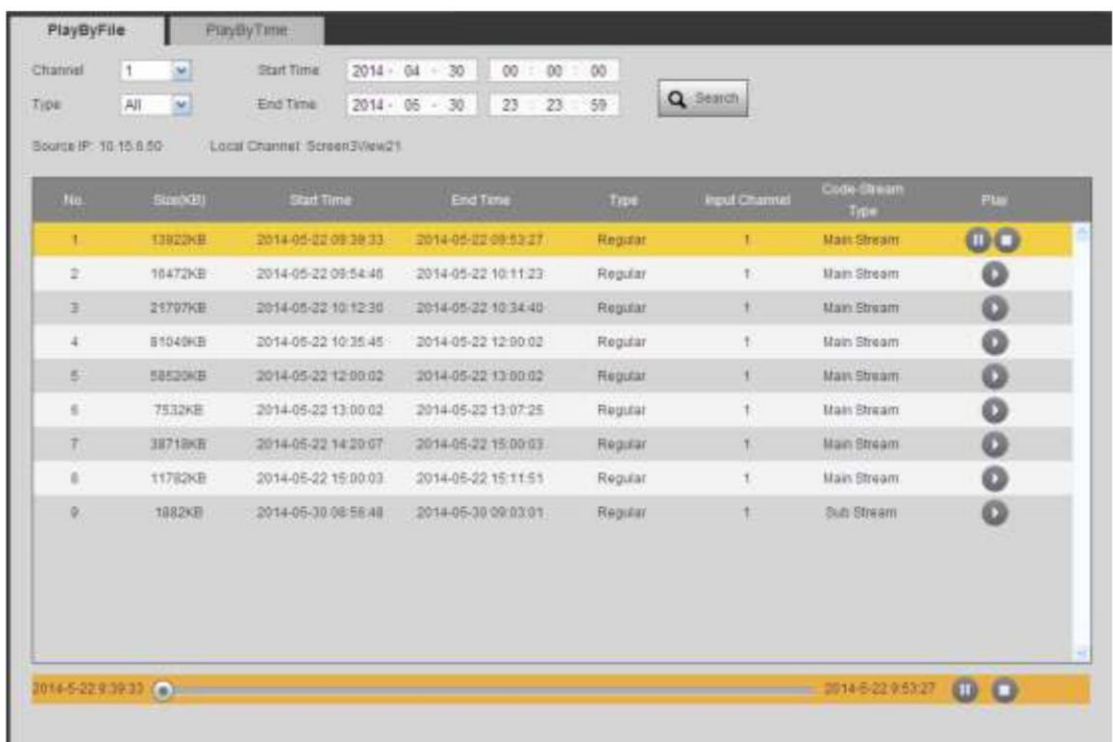

Rysunek 3-32

Główny interfejs został przedstawiony poniżej. Patrz rysunek 3-33. Klikając pasek postępu, możesz ustawić miejsce odtwarzania. Możesz również użyć przycisków odtwarzania, pauzy i zatrzymywania.

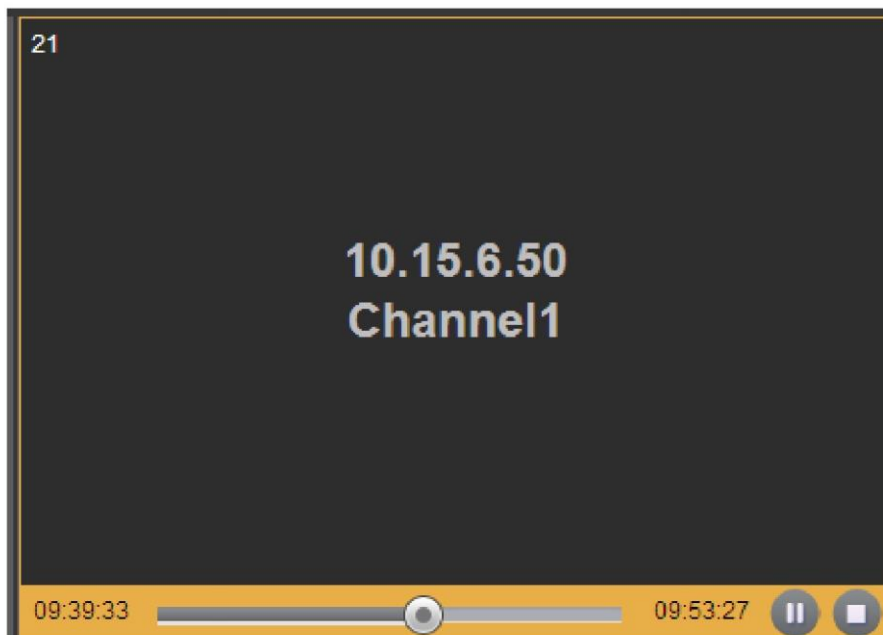

Rysunek 3-33

Kliknij dwukrotnie kanał dekodowania, aby włączyć widok pełnoekranowy.

Pasek nawigacji został pokazany poniżej. Patrz rysunek 3-34.

Trzy przyciski to kolejno od lewej: odtwarzanie, pauza i zatrzymanie.



Rysunek 3-34

3.7.1.2 Odtwarzanie nagrań według czasu

Na rysunku 3-30 przedstawiono przycisk PlayByTime, widoczny również na interfejsie pokazanym na rysunku 3-35.

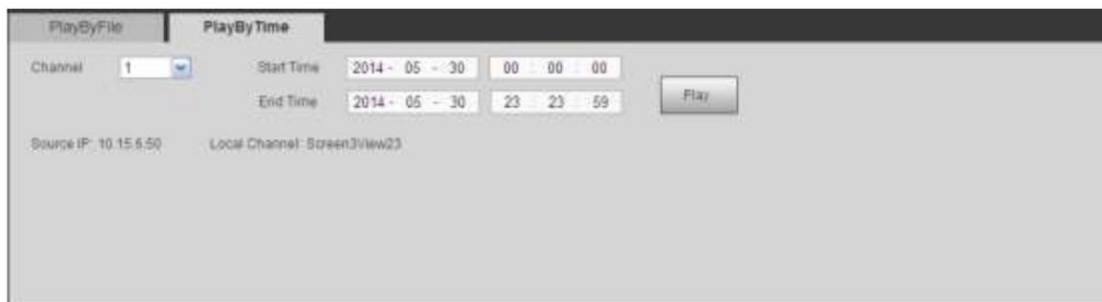

Rysunek 3-35

Ustal datę i godzinę oraz wybierz kanał, a następnie kliknij przycisk Play.

System automatycznie rozpocznie odtwarzanie nagranych plików.

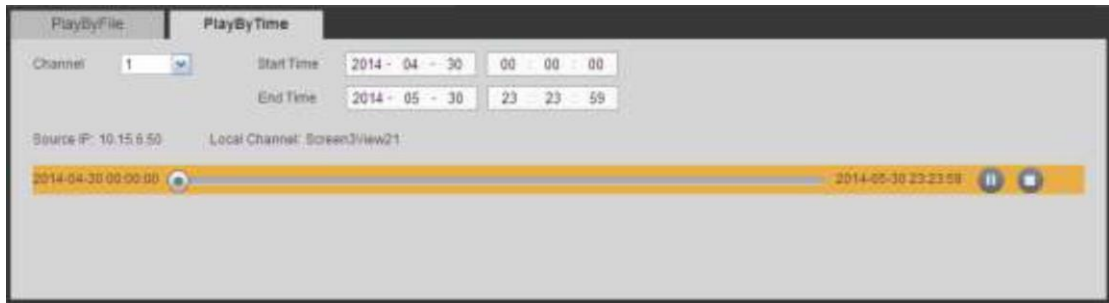

Pasek nawigacji jest identyczny z tym pojawiającym się przy odtwarzaniu nagrań według plików.

Uwaga:

Okno z widokiem nagrania będzie puste, jeśli system nie znajdzie żadnych nagrań z wyznaczonego przedziału czasowego.

3.7.2 Seria 9-kanalowa 4K High Definition / seria 9-kanalowa 4K High Definition

(z 4 wejściami) / seria 9-kanalowa High Definition / seria 16-kanalowa High Definition / seria 12-kanalowa 4K High Definition / seria 12-kanalowa High Definition (z 4 wejściami) / seria 15-kanalowa 4K High Definition / seria 15-kanalowa 4K High Definition (z 4 wejściami) / seria 18-kanalowa 4K High Definition / seria 18-kanalowa 4K High Definition (z 4 wejściami) / seria 21-kanalowa 4K High Definition / seria 21-kanalowa 4K High Definition (z 4 wejściami)

Wybierz urządzenie front-end z listy, kliknij nazwę urządzenia, a następnie kliknij przycisk

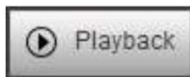

głównego interfejsu, aby przejść do interfejsu odtwarzania. Szczegółowe informacje dotyczące obsługi tego interfejsu znajdziesz w podrozdziałach 3.7.1.1 i 3.7.1.2.

Uwaga

- Urządzenia mogą różnić się interfejsami. Szczegółowe informacje zawiera dokumentacja konkretnego produktu.
- Z funkcji odtwarzania nagrań można skorzystać tylko w trybie podziału 1x1 ściany wizyjnej.

3.8 Sekwencja schematów

Uwaga

Ta funkcja jest dostępna w urządzeniach z serii 9-kanalowej 4K High Definition, 9-kanalowej 4K High Definition (z 4 wejściami), 9-kanalowej High Definition, 16-kanalowej High Definition, 12-kanalowej 4K High Definition, 12-kanalowej 4K High Definition (z 4 wejściami), 15-kanalowej 4K High Definition, 15-kanalowej 4K High Definition (z 4 wejściami), 18-kanalowej 4K High Definition, 18-kanalowej 4K High Definition (z 4 wejściami), 21-kanalowej 4K High Definition oraz 21-kanalowej 4K High Definition (z 4 wejściami).

Sekwencja schematów pozwala na połączenie kilku schematów ruchu kamer, aby oglądać je w wyznaczonej kolejności i odstępach czasu.

3.8.1 Dodawanie nowego schematu

- 1) Z poziomu głównego menu wybierz ekran, a następnie ustaw tryb podziału. Kliknij dwukrotnie nazwę urządzenia na liście, a następnie kliknij Save. Patrz rysunek 3-36.

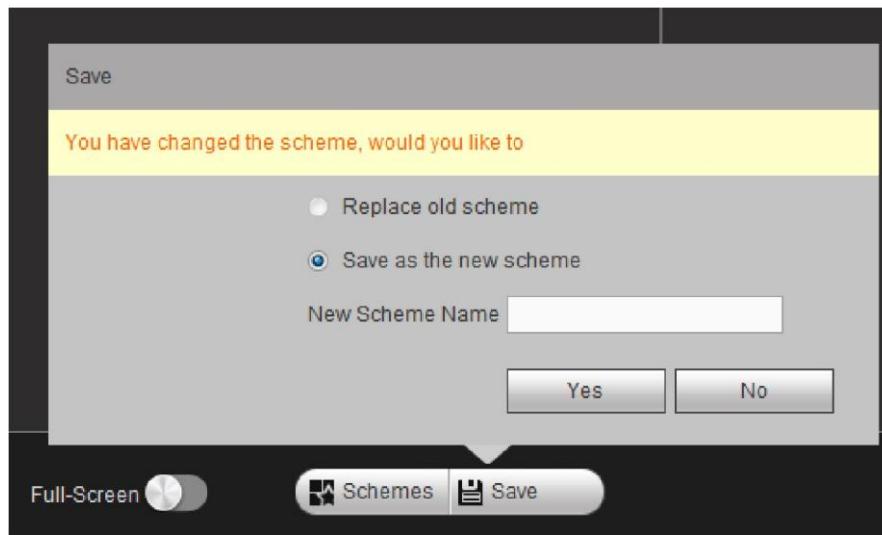

Rysunek 3-36

- 2) Zaznacz pole Save as the new scheme.
- 3) Kliknij przycisk Yes.
- 4) Aby dodać kolejne dwa schematy, powtórz te kroki.

3.8.2 Menedżer schematów

Z poziomu głównego menu kliknij  na dole interfejsu. System wyświetli przedstawiony poniżej interfejs. Patrz rysunek 3-37. Widoczne będą trzy nowe schematy.

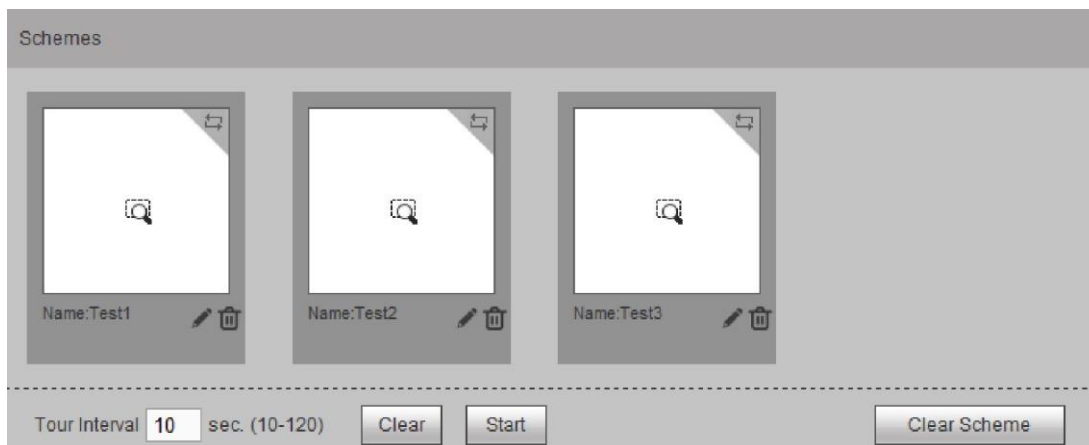

Rysunek 3-37

Kliknij przycisk , aby wybrać schemat i wprowadź interwał sekwencji. Kliknij przycisk w prawym górnym rogu, aby ustalić sekwencję (1 -> 2 -> 3). Patrz rysunek 3-38.

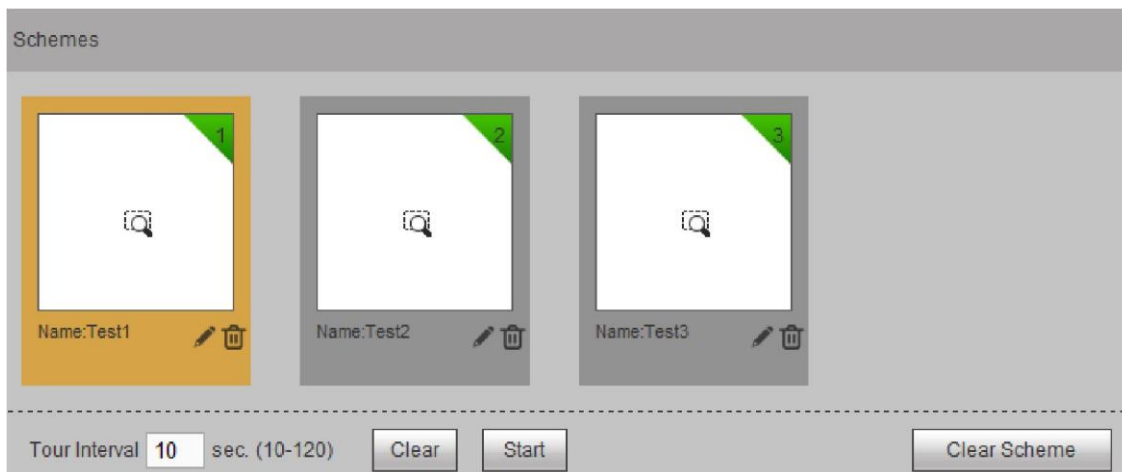



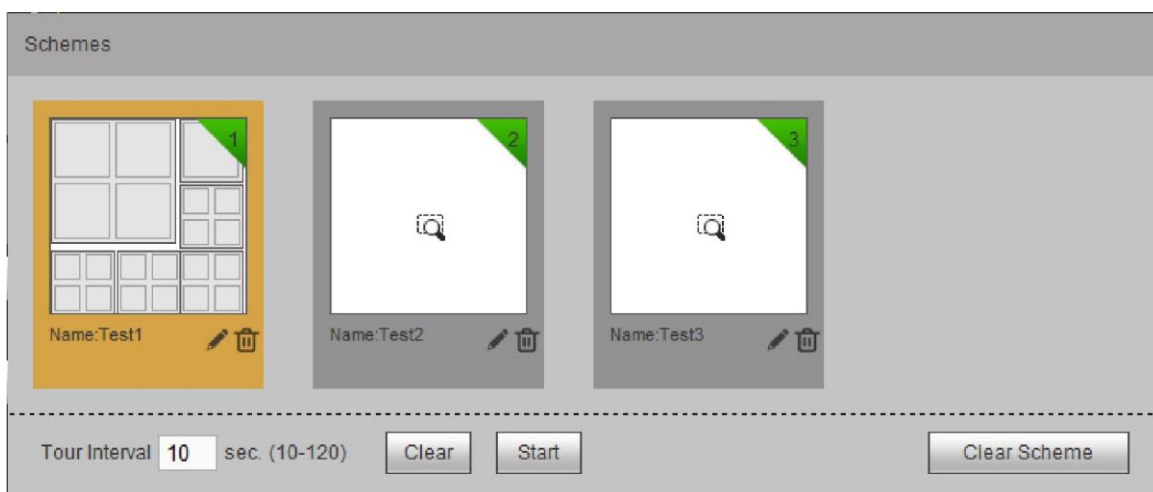

Rysunek 3-38

Kliknij przycisk  , aby zobaczyć schemat. Patrz rysunek 3-39.

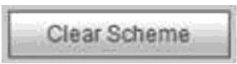

Rysunek 3-39

- Kliknij przycisk  , aby zmienić nazwę schematu.
- Kliknij przycisk  , aby usunąć schemat.
- Kliknij przycisk  , aby usunąć wszystkie schematy.
- Kliknij przycisk Clear, aby anulować zaznaczenie schematów.
- Kliknij przycisk  , aby uruchomić sekwencję schematów.

W prawym dolnym rogu okna aplikacji pojawi się komunikat. Patrz rysunek 3-40.

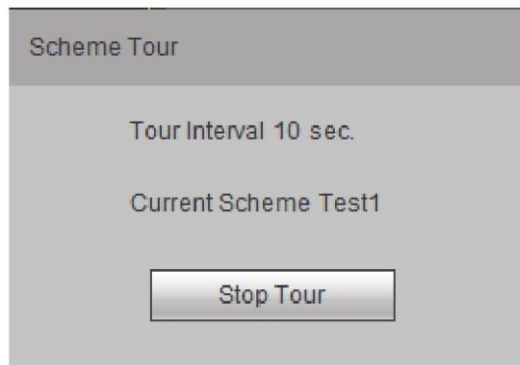

Rysunek 3-40

Kliknij przycisk Stop Tour, aby zatrzymać obecną sekwencję schematów.

3.8.3 Zastępowanie poprzedniego schematu

Z poziomu interfejsu menedżera schematów zaznacz schemat, a następnie przejdź do podrozdziału 3.8.1 niniejszej instrukcji, aby zmienić schemat. Kliknij przycisk Save – zostanie wyświetlony poniższy komunikat. Patrz rysunek 3-41.

Zaznacz pole Save as the new scheme, a następnie kliknij przycisk Yes, aby zakończyć operację.

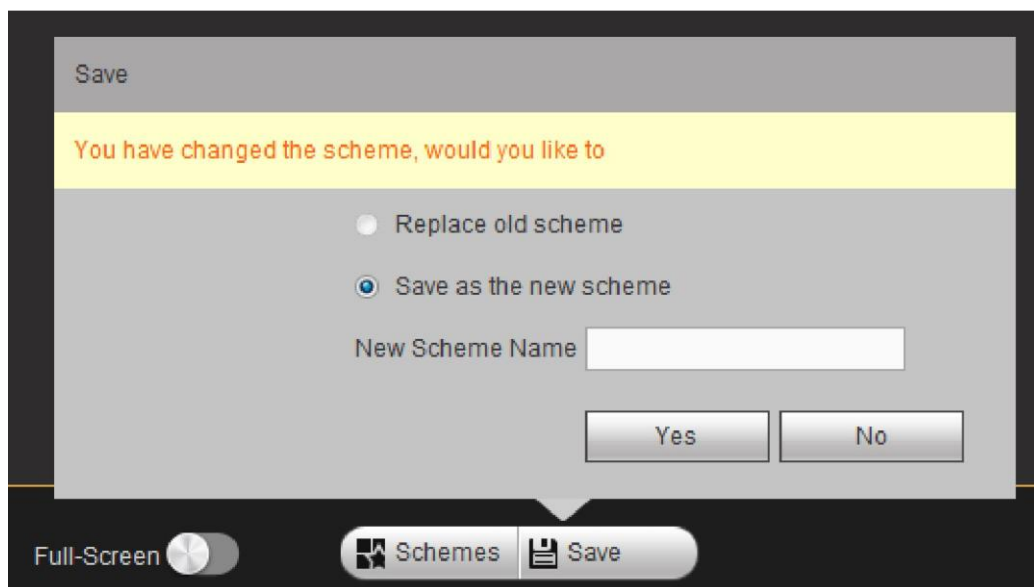

Rysunek 3-41

3.9 Dekoder

3.9.1 Sekwencja kanałów

W tym miejscu możesz ustawić kanały wyjściowe dekodera i sekwencję kanałów.

Sekwencja kanałów to funkcja, dzięki której dekodery może powiązać ze sobą kanały

w sieci. Dekoder może przełączać się między kanałami w wyznaczonej kolejności i odstępach czasu.

Uwaga

Funkcja sekwencji kanałów zostaje zatrzymana po uruchomieniu nowego ekranu w trybie pływających widoków.

- 1) Klikając Decoder -> Decode Tour z poziomu głównego menu, wywołasz przedstawiony poniżej interfejs. Patrz rysunek 3-42.

Decoded Tour

Screen No.	Alarm Channel	Status	Tour Control	Tour Settings
Screen1	Channel1	Tour is disabled	▶	⚙️
Screen1	Channel2	Tour is disabled	▶	⚙️
Screen1	Channel3	Tour is disabled	▶	⚙️
Screen1	Channel4	Tour is disabled	▶	⚙️
Screen1	Channel5	Tour is disabled	▶	⚙️
Screen1	Channel6	Tour is disabled	▶	⚙️
Screen1	Channel7	Tour is disabled	▶	⚙️
Screen1	Channel8	Tour is disabled	▶	⚙️
Screen1	Channel9	Tour is disabled	▶	⚙️
Screen1	Channel10	Tour is disabled	▶	⚙️
Screen1	Channel11	Tour is disabled	▶	⚙️
Screen1	Channel12	Tour is disabled	▶	⚙️
Screen1	Channel13	Tour is disabled	▶	⚙️
Screen1	Channel14	Tour is disabled	▶	⚙️
Screen1	Channel15	Tour is disabled	▶	⚙️
Screen1	Channel16	Tour is disabled	▶	⚙️
Screen2	Channel17	Tour is disabled	▶	⚙️

IMPORT EXPORT

Rysunek 3-42

- 2) Kliknij dwukrotnie kanał, który chcesz skonfigurować, lub kliknij . Zostanie wyświetlone okno z dokładnymi informacjami o kanale i jego udziale w sekwencji. Patrz rysunek 3-43.

Rysunek 3-43

Szczegółowe informacje dotyczące ustawień kanałów zamieszczono w poniższej tabeli.

Parametr	Uwaga
Protocol	Można wybrać protokół prywatny, Onvif lub ogólny.
Connection mode	Tryb połączenia może być różny w zależności od modelu urządzenia.
IP	Adres IP urządzenia front-end.
Port	Domyślne ustawienie to 37777.
Channel	Kanał urządzenia front-end.
Bit stream type	Typ strumienia bitowego okna wyświetlającego sekwencję. Może to być strumień główny lub pomocniczy.
User name	Nazwa użytkownika urządzenia zdalnego.
Password	Hasło do urządzenia zdalnego.
Interval	Interwał sekwencji.

Jak pokazano na rysunku 3-43, kliknij Local Signal. Zostanie wyświetlony poniższy interfejs. Patrz rysunek 3-44.

Funkcja ta jest dostępna w urządzeniach z serii 9-kanalowej 4K High Definition, 9-kanalowej 4K High Definition (z 4 wejściami), 12-kanalowej 4K High Definition (z 4 wejściami), 15-kanalowej 4K High Definition (z 4 wejściami), 18-kanalowej 4K High Definition (z 4 wejściami) oraz z serii 21-kanalowej 4K High Definition (z 4 wejściami).

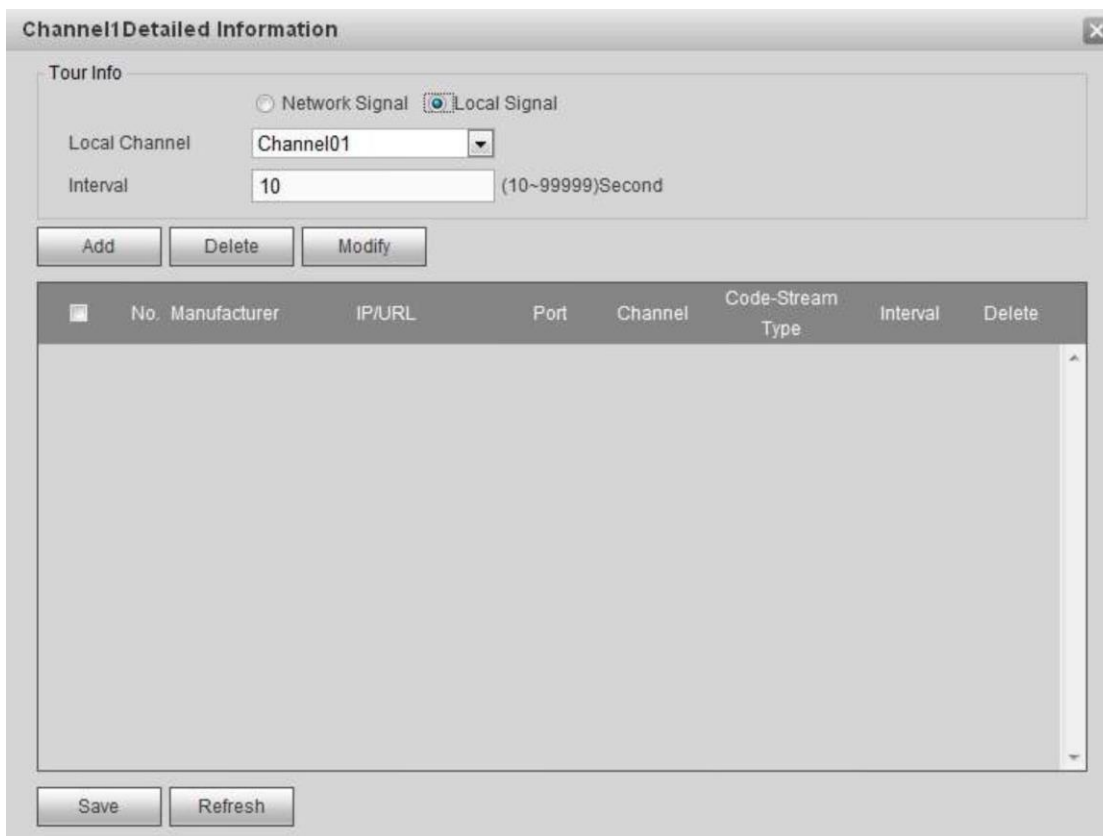



Rysunek 3-44

Szczegółowe informacje dotyczące ustawień kanałów zamieszczono w poniższej tabeli.

Parametr	Uwaga
Local Channel	Wybierz z listy rozwijanej kanał lokalny.
Interval	Służy do ustawiania interwału sekwencji.

- 3) Kliknij przycisk Add, aby dokończyć dodawanie.
- 4) Kliknij przycisk Save.
- 5) Wróć do interfejsu sekwencji kanałów, wybierz kanał(y) które wyznaczyłeś i kliknij  , aby rozpocząć sekwencję.

• Przycisk  : zatrzymaj sekwencję.

• Przycisk  : wstrzymaj sekwencję.

3.9.2 Informacje o dekodowaniu

Z poziomu głównego menu kliknij Decoder -> Decoded Info. Interfejs został przedstawiony poniżej.

Patrz rysunek 3-45.

W tym miejscu możesz sprawdzić aktualne informacje o dekodowaniu, takie jak: stan pracy kanałów, rozdzielczość wideo oraz liczbę klatek na sekundę.

- Status: obecny stan pracy kanałów. Istnieją cztery stany: Monitor/Playback/Tour/Idle, odpowiednio: monitorowanie/odtwarzanie/sekwencja/nieczynny.
- Resolution: rozdzielczość danego kanału.
- FPS: liczba klatek na sekundę danego kanału.
- Data Flow: przepływ danych sieciowych otrzymanych przez kanał.
- Decode flow: przepływ danych nagrań wideo zdekodowanych przez kanał.

Decoded Info					
Channel	Status	Resolution	FPS	Date Flow(kb/s)	Decoded Flow(kb/s)
Channel1	Idle		0	0	0
Channel2	Idle		0	0	0
Channel3	Idle		0	0	0
Channel4	Idle		0	0	0
Channel5	Idle		0	0	0
Channel6	Idle		0	0	0
Channel7	Idle		0	0	0
Channel8	Idle		0	0	0
Channel9	Idle		0	0	0
Channel10	Idle		0	0	0
Channel11	Idle		0	0	0
Channel12	Idle		0	0	0
Channel13	Idle		0	0	0
Channel14	Idle		0	0	0
Channel15	Idle		0	0	0
Channel16	Idle		0	0	0
Channel17	Idle		0	0	0

Rysunek 3-45

3.9.3 Strategia dekodowania

Klikając Decoder -> Decoded policy z poziomu głównego menu, możesz ustalić opóźnienie dekodowania dla każdego kanału dekodowania. Czas bufora podawany jest w milisekundach. Patrz rysunek 3-46.

- Channel No. (nr kanału):
 - Urządzenia z serii 1-kanałowej 4K High Definition oraz 1-kanałowej High Definition obsługują 1–16 kanałów.
 - Urządzenia z serii 9-kanałowej High Definition obsługują 1–48 kanałów.
 - Urządzenia z serii 4-kanałowej 4K High Definition oraz 16-kanałowej High Definition obsługują 1–64 kanałów.
 - Urządzenia z serii 9-kanałowej 4K High Definition oraz z serii 9-kanałowej 4K High Definition (z 4 wejściami) obsługują 1–144 kanałów.
 - Urządzenia z serii 12-kanałowej 4K High Definition oraz z serii 12-kanałowej 4K High Definition (z 4 wejściami) obsługują 1–192 kanałów.
 - Urządzenia z serii 15-kanałowej 4K High Definition oraz z serii 15-kanałowej 4K High Definition (z 4 wejściami) obsługują 1–240 kanałów.
 - Urządzenia z serii 18-kanałowej 4K High Definition oraz z serii 18-kanałowej 4K High Definition (z 4 wejściami) obsługują 1–288 kanałów.

- Urządzenia z serii 21-kanalowej 4K High Definition oraz z serii 21-kanalowej 4K High Definition (z 4 wejściami) obsługują 1–336 kanałów.
- Decode buffer time: czas buforowania przy dekodowaniu. Można ustawić wartość z zakresu od 80 ms do 480 ms. Bufor pozwala określić opóźnienie wideo i ma wpływ na to, na ile obraz jest pokazywany w czasie rzeczywistym w przypadku, gdy strumień bitów nie dociera w sposób płynny. Jeśli wartość bufora dekodowania jest niska, obraz będzie przekazywany w czasie rzeczywistym. Jeśli wartość bufora dekodowania będzie wysoka, obraz będzie płynny.

Rysunek 3-46

3.9.4 Pokaż ekrany

Funkcja ta służy do umieszczania nakładek z adresem IP urządzenia oraz numerem kanału w lewym górnym rogu interfejsu kanałów wyjściowych.

3.9.4.1 Seria 1-kanalowa 4K High Definition / seria 4-kanalowa 4K High Definition / seria 1-kanalowa High Definition / seria 4-kanalowa High Definition

Uwaga

- W przypadku produktów z serii 1-kanalowej 4K High Definition, adres IP urządzenia i numer kanału wyświetlane są w lewym górnym rogu ekranu.
 - Funkcja nie dotyczy ścian wizyjnych.
- 1) Klikając wDecoder -> Screen No. Overlay z poziomu głównego menu, wywołasz przedstawiony poniżej interfejs. Patrz rysunek 3-47.

Rysunek 3-47

- 2) Wybierz jeden lub kilka kanałów, albo kliknij przycisk All channels, a następnie kliknij przycisk Save.

3.9.4.2 Seria 9-kanalowa 4K High Definition / seria 9-kanalowa 4K High Definition (z 4 wejściami) / seria 9-kanalowa High Definition / seria 16-kanalowa High Definition

Ważne

Ta funkcja jest dostępna tylko w trybie podziału ściany wizyjnej 1x1.

Klikając Decoder -> Screen No. Overlay z poziomu głównego menu, wywołasz przedstawiony poniżej interfejs. Patrz rysunek 3-48.



Rysunek 3-48

2) Wybierz jeden lub kilka kanałów, albo kliknij przycisk All channels, a następnie kliknij przycisk Save.

3.9.4.3 Seria 12-kanałowa 4K High Definition / Seria 12-kanałowa 4K High Definition (z 4 wejściami) / seria 15-kanałowa 4K High Definition / seria 15-kanałowa 4K High Definition (z 4 wejściami) / seria 18-kanałowa 4K High Definition / seria 18-kanałowa 4K High Definition (z 4 wejściami) / seria 21-kanałowa 4K High Definition / seria 21-kanałowa 4K High Definition (z 4 wejściami).

Ważne

Ta funkcja jest dostępna tylko w trybie podziału ściany wizyjnej 1x1.

1) Klikając decoder -> screen No. overlay z poziomu głównego menu, wywołasz przedstawiony poniżej interfejs. Patrz rysunek 3-49.



Rysunek 3-49

2) Wybierz jeden lub kilka kanałów, albo kliknij przycisk All channels, a następnie kliknij przycisk Save.

3.9.5 Opcje wyświetlania obrazu

Uwaga

Funkcja ta jest dostępna tylko w urządzeniach z serii 1-kanałowej 4K High Definition oraz z serii 9-kanałowej High Definition.

W tym miejscu możesz skonfigurować porty ekranów wyjściowych. Upewnij się, że ich konfiguracja jest zgodna z ustawieniem podłączonych portów.

1) Klikając decoder -> Output options z poziomu głównego menu, wywołasz przedstawiony poniżej interfejs. Patrz rysunek 3-50.

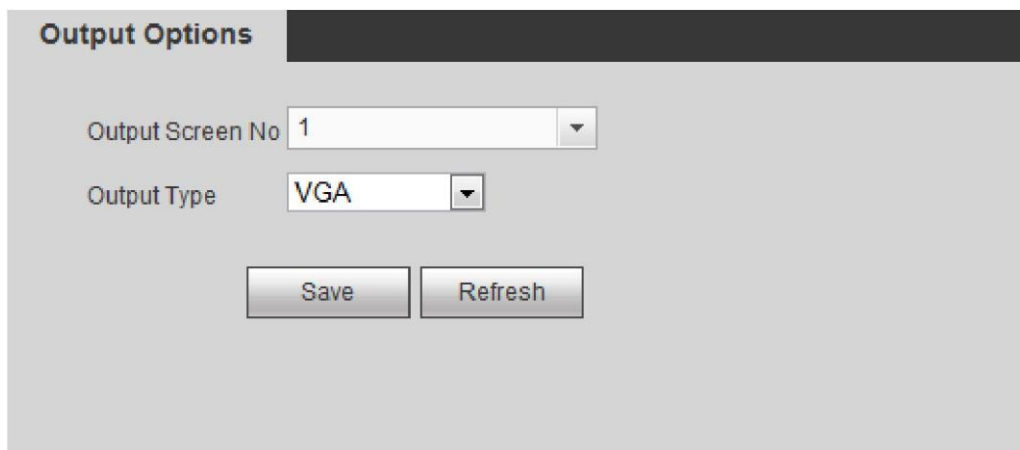

Rysunek 3-50

- 2) Wybierz numer kanału oraz właściwy mu port (VGA/HDMI) z rozwijanej listy.
- 3) W przypadku dekoderek z serii 1-kanałowej 4K High Definition system wyświetli okno ustawień rozdzielczości – należy wybrać odpowiednią pozycję z listy rozwijanej.
- 4) Kliknij przycisk Save, aby dokończyć konfigurację.

3.9.6 Kolor tła

Uwaga

Funkcja ta jest dostępna w urządzeniach z serii 9-kanałowej 4K High Definition, 9-kanałowej 4K High Definition (z 4 wejściami), 4-kanałowej 4K High Definition, 9/16-kanałowej High Definition, 12-kanałowej 4K High Definition, 12-kanałowej 4K High Definition (z 4 wejściami), 15-kanałowej 4K High Definition, 15-kanałowej 4K High Definition (z 4 wejściami), 18-kanałowej 4K High Definition, 18-kanałowej 4K High Definition (z 4 wejściami), 21-kanałowej 4K High Definition oraz 21-kanałowej 4K High Definition (z 4 wejściami).

- 1) Klikając decoder -> Background color z poziomu głównego menu, wywołasz przedstawiony poniżej interfejs. Patrz rysunek 3-51.

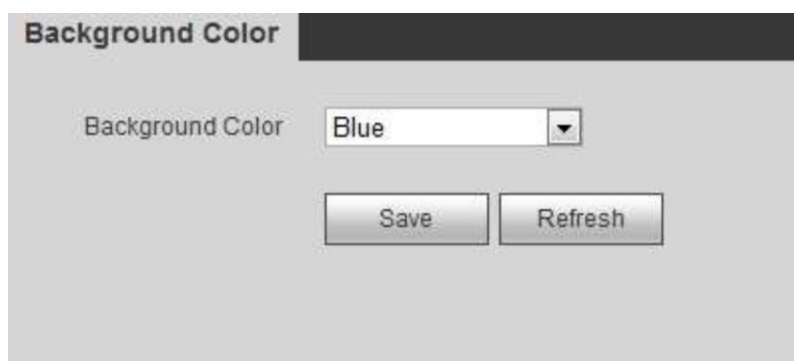

Rysunek 3-51

- 2) Funkcja ta służy do ustawiania koloru tła ekranu. Wybierz kolor z listy rozwijanej.
- 3) Kliknij przycisk Save, aby dokończyć konfigurację.

3.9.7 Linia podziału

Uwaga

- Ta funkcja jest dostępna w urządzeniach z serii 4-kanalowej 4K High Definition, 9-kanalowej 4K High Definition, 9-kanalowej 4K High Definition (z 4 wejściami), 9/16-kanalowej High Definition, 12-kanalowej 4K High Definition, 12-kanalowej 4K High Definition (z 4 wejściami), 15-kanalowej 4K High Definition, 15-kanalowej 4K High Definition (z 4 wejściami), 18-kanalowej 4K High Definition, 18-kanalowej 4K High Definition (z 4 wejściami), 21-kanalowej 4K High Definition oraz 21-kanalowej 4K High Definition (z 4 wejściami).
- W trybie pływających widoków nie ma linii podziału.

- 1) Klikając decoder -> Split Line tour z poziomu głównego menu, wywołasz przedstawiony poniżej interfejs. Patrz rysunek 3-52.



Rysunek 3-52

- 2) W tym miejscu możesz ustawić linię podziału dla dekodowanych kanałów. Domyślnie jest ona wyłączona.
- 3) Kliknij przycisk Save, aby dokończyć konfigurację.

3.10 Ustawienia

3.10.1 Ogólne

3.10.1.1 Ogólne

Służą do ustawiania nazwy urządzenia, numeru, języka itp.

Klikając kolejno Setting->General->General, wywołasz poniższy interfejs. Patrz rysunek 3-53.

- Device name: w tym miejscu podaj nazwę urządzenia.
- Device No. domyślny numer to 8. Można ustawić wartość z zakresu od 0 do 998.
- Language: wskazuje język urządzenia.
- Video standard: wskazuje standard wideo systemu: PAL lub NTSC.

The screenshot shows a configuration window with two tabs: 'GENERAL' and 'Date&Time'. The 'Date&Time' tab is active. It contains the following fields and controls:

- Device ID: Text input field containing 'NVD'
- Device No.: Text input field containing '8'
- Language: Dropdown menu showing 'ENGLISH'
- Video Standard: Dropdown menu showing 'PAL'
- Save: Button
- Refresh: Button

Rysunek 3-53

3.10.1.2 Data i godzina

Służy do ustawiania formatu godziny urządzenia, konfiguracji DST itp.

Klikając kolejno Setting -> General -> Date&Time, wywołasz poniższy interfejs. Patrz rysunek 3-54.

- Date format: do wyboru masz trzy formaty dat: YYYY-MM-DD, MM-DD-YYYY lub DD-MM-YYYY.
- Time format: dostępne są dwie opcje: format 12-godzinny lub 24-godzinny.
- Date separator: data może być rozdzielana jednym z trzech symboli: kropką, dywizem lub ukośnikiem.
- System time: służy do ustawiania czasu i daty dekodera. Kliknij przycisk Save, aby zapisać ustawienia.
- Sync PC: kliknij, aby zsynchronizować czas z komputerem PC.
- Time zone: wybierz strefę czasową z listy rozwijanej.
- DST: tutaj możesz ustawić czas letni i datę. Możesz też określić czas rozpoczęcia i zakończenia, konfigurując odpowiednie ustawienie tygodnia oraz dnia.
- NTP: służy do konfiguracji serwera NTP.
- Server: adres IP serwera NTP. Kliknij Manual update, aby zsynchronizować czas urządzenia z serwerem NTP.
- Port: obecnie serwer NTP wspiera tylko transmisję za pomocą protokołu TCP. Numer portu to 123.
- Interwał aktualizacji: wartość musi mieścić się w przedziale od 0 do 65535. 0 oznacza, że aktualizacje nie będą przeprowadzane.

Rysunek 3-54

3.10.2 Sieć

3.10.2.1 TCP/IP

W tym miejscu możesz ustawić adres IP urządzenia i serwer DNS. Upewnij się, że urządzenie może się połączyć z pozostałymi urządzeniami należącymi do sieci.

Kliknij Setting->Network->TCP/IP — zostanie wyświetlony poniższy interfejs. Patrz rysunek 3-55

(serie 1/3/9-kanalowe High Definition z jedną kartą Ethernet) oraz rysunek 3-56 (serie 16-kanalowe High Definition z dwiema kartami Ethernet).

- Network Mode (tryb sieci):
- Multiple-address mode: dwie karty pracujące niezależnie. Można korzystać z takich protokołów, jak HTTP oraz RTP za pośrednictwem karty eth0 lub eth1. Zazwyczaj trzeba skonfigurować jedną kartę domyślną (domyślne ustawienie to eth0), aby przetwarzała żądanie automatycznego połączenia sieciowego od urządzenia końcowego, np. DHCP, e-mail, FTP itp. W systemie wielu adresów stan sieci będzie wyświetlany jako offline, jeśli choć jedna karta będzie offline.
- Network fault-tolerance: w tym trybie dwie karty sieciowe korzystają z tego samego adresu IP. Najczęściej pracuje tylko jedna karta. System może włączyć drugą w razie awarii karty głównej. Stan sieci będzie wyświetlany jako offline, jeśli obie karty będą offline. Pamiętaj, że obie karty muszą znajdować się w tej samej sieci LAN.
- Load balance: w tym trybie dwie karty sieciowe korzystają z tego samego adresu IP. Karty eth0 i eth1 pracują jednocześnie i obie są obciążane. Ich obciążenie jest z reguły takie samo. Stan sieci będzie wyświetlany jako offline, jeśli obie karty będą offline. Pamiętaj, że obie karty muszą znajdować się w tej samej sieci LAN.
- Default card: podczas łączenia kilku kart sieciowych możesz wyznaczyć jedną jako domyślną. Pamiętaj, że powyższa funkcja dotyczy tylko produktów z serii wyposażonych w dwie karty Ethernet.
- Mode: dostępne są dwa tryby: statyczny i DHCP.

Wartości adresu IP / maski podsieci / bramy ustawione są na null, gdy używasz trybu DHCP do automatycznego przydzielania adresów IP.

Jeśli wybierzesz tryb statyczny, musisz ustawić adres IP/maskę podsieci/bramę ręcznie.
Jeśli wybierzesz tryb DHCP, możesz wyświetlić adres IP/maskę podsieci/bramę z DHCP.
Jeśli przełączysz się z trybu DHCP na tryb statyczny, musisz zresetować parametry adresu IP.

Dodatkowo adres IP/ maska podsieci / brama i DHCP są tylko do odczytu po nawiązaniu połączenia PPPoE.

- MAC address: każdy host ma unikatowy adres MAC w sieci LAN. Służy on do uzyskiwania dostępu do sieci LAN. Jest to pole tylko do odczytu.
- IP version: dostępne są dwie opcje: IPv4 i IPv6. Obecnie system obsługuje te dwa formaty adresów IP do uzyskiwania dostępu.
- IP address: możesz użyć przycisku góra/dół (▲▼) lub wprowadzić liczby odpowiadające adresowi IP. Następnie możesz ustawić odpowiednią maskę podsieci oraz bramę domyślną.
- Default gateway: w tym miejscu możesz wprowadzić bramę domyślną. System musi sprawdzić poprawność wszystkich adresów IPv6. Adres IP oraz brama domyślna muszą mieścić się w tym samym zakresie. Oznacza to, że podana długość prefiksu podsieci powinna zawierać ten sam ciąg.
- Preferred DNS server: adres IP serwera DNS.
- Alternate DNS server: adres zapasowego serwera DNS.

Uwaga

W przypadku adresów IPv6 adres IP, bramę domyślną, preferowany DNS i alternatywny DNS należy zostawić puste.

TCP/IP	Port	HTTPS
Mode	<input checked="" type="radio"/> Static <input type="radio"/> DHCP	
MAC Address	90 . 02 . A9 . 05 . D6 . E4	
IP Version	IPv4 ▼	
IP Address	10 . 15 . 6 . 144	
Subnet Mask	255 . 255 . 0 . 0	
Default Gateway	10 . 15 . 0 . 1	
Preferred DNS	8 . 8 . 8 . 8	
Alternate DNS	8 . 8 . 4 . 4	
<input type="button" value="Save"/> <input type="button" value="Refresh"/>		

Rysunek 3-55

TCP/IP	Port	HTTPS
Network Mode	Multi-address	
Default Card	Ethernet Card1	
Ethernet Card	Ethernet Card1	Default Card
Mode	<input checked="" type="radio"/> Static <input type="radio"/> DHCP	
MAC Address	20 . 32 . 04 . 01 . 50 . 37	
IP Version	IPv4	
IP Address	171 . 5 . 14 . 51	
Subnet Mask	255 . 255 . 255 . 0	
Default Gateway	171 . 5 . 14 . 1	
Preferred DNS	8 . 8 . 8 . 8	
Alternate DNS	8 . 8 . 4 . 4	
<input type="button" value="Save"/> <input type="button" value="Refresh"/>		

Rysunek 3-56

3.10.2.2 Port

Przejdź do pozycji Setting->Network->port – interfejs konfiguracji portu został przedstawiony poniżej. Patrz rysunek 3-57.

- Max connection: to maksymalna liczba połączeń sieciowych dla jednego urządzenia. Wartość musi mieścić się w przedziale od 1 do 120. Domyślne ustawienie to 120.
- TCP port: domyślna wartość to 37777. W tym miejscu możesz wpisać faktyczny numer portu, jeśli to konieczne.
- UDP port: domyślna wartość to 37778. W tym miejscu możesz wpisać faktyczny numer portu, jeśli to konieczne.
- HTTP port: domyślna wartość to 80. Możesz wpisać faktyczny numer portu, jeśli to konieczne.
- HTTPS: domyślna wartość to 443. Możesz wpisać faktyczny numer portu, jeśli to konieczne.

TCP/IP	Port	HTTPS
Max Connection	<input type="text" value="10"/>	(0~10)
TCP Port	<input type="text" value="37777"/>	(1025~65535)
UDP Port	<input type="text" value="37778"/>	(1025~65535)
HTTP Port	<input type="text" value="80"/>	(1~65535)
HTTPS Port	<input type="text" value="443"/>	(128~65535)
<input type="button" value="Save"/> <input type="button" value="Refresh"/>		

Rysunek 3-57

3.10.2.3 HTTPS

W tym interfejsie możesz wprowadzić ustawienia, aby upewnić się, że komputer będzie poprawie logował się z wykorzystaniem HTTPS. Jest to gwarancja bezpieczeństwa komunikacji. Niezawodna i stabilna technologia umożliwia zapewnienie bezpieczeństwa informacji użytkownika oraz urządzenia.

Patrz rysunek 3-58.

Uwaga

- **Po zmianie adresu IP urządzenia musisz ponownie zastosować certyfikat serwera.**
- **Przy pierwszym wykorzystaniu HTTPS na danym komputerze należy pobrać certyfikat główny.**

TCP/IP	Port	HTTPS
<input type="button" value="Create Server Certificate"/> <input type="button" value="Download Root Certificate"/>		

Rysunek 3-58

3.10.3 RS232

3.10.3.1 RS232

Uwaga

- W urządzeniach z serii 1-kanalowej 4K High Definition, 9-kanalowej 4K High Definition, 9-kanalowej 4K High Definition (z 4 wejściami), 12-kanalowej 4K High Definition (z 4 wejściami), 15-kanalowej 4K High Definition, 15-kanalowej 4K High Definition (z 4 wejściami), 18-kanalowej 4K High Definition, 18-kanalowej 4K High Definition (z 4 wejściami), 21-kanalowej 4K High Definition oraz 21-kanalowej 4K High Definition (z 4 wejściami) funkcja RS232 jest niedostępna.
- Domyślna konfiguracja produktu z serii 4-kanalowej 4K High Definition: prędkość transmisji: 115 200 (tylko odczyt), bity danych: 8, bity stopu: 1, parzystość: brak.

Przejdź do pozycji Setting -> RS232 -> RS232 – interfejs konfiguracji RS232 został przedstawiony poniżej. Patrz rysunek 3-59.

- Function: do wyboru są różne urządzenia. Opcja Console służy do debugowania bądź aktualizacji oprogramowania przez port COM.

Control Keyboard służy do sterowania urządzeniem za pomocą specjalnej klawiatury.

Transparent COM (adapter) służy do połączenia z komputerem PC w celu bezpośredniego transferu danych. Protocol COM służy do „przesłania” działania karty.

Network keyboard pozwala na wykorzystanie specjalnej klawiatury do sterowania urządzeniem. PTZ matrix służy do sterowania opcjonalnym wyświetlaczem matrycowym.

- Baud rate: tutaj można wybrać odpowiednią prędkość transmisji. Domyślnie jest to 115 200.
- Data bit: tutaj można wybrać liczbę bitów danych. Dopuszczalne wartości mieszczą się w zakresie od 5 do 8 (domyślnie).
- Bit stopu: do wyboru są trzy wartości: 1 (domyślna)/1,5/2.
- Parity: do wyboru jest pięć możliwości: none (domyślna)/odd/even/space/mark.

- 1)
- 2)
- 3)

Rysunek 3-59

3.10

3.10.1

3.10.2

3.10.3

3.10.3.1

3.10.3.2 Transfer COM

Przejdź do pozycji Setting->RS232->transfer COM – zostanie wyświetlony interfejs pokazany na rysunku 3-60.

Po prowadzeniu informacji o lokalnym i zdalnym porcie COM możliwe będzie sterowanie kamerą. Kliknij przycisk Add, aby dokończyć dodawanie.

Ważne

Parametry lokalnego i zdalnego portu COM muszą być takie same. W przeciwnym razie nie będzie możliwe sterowanie kamerą!

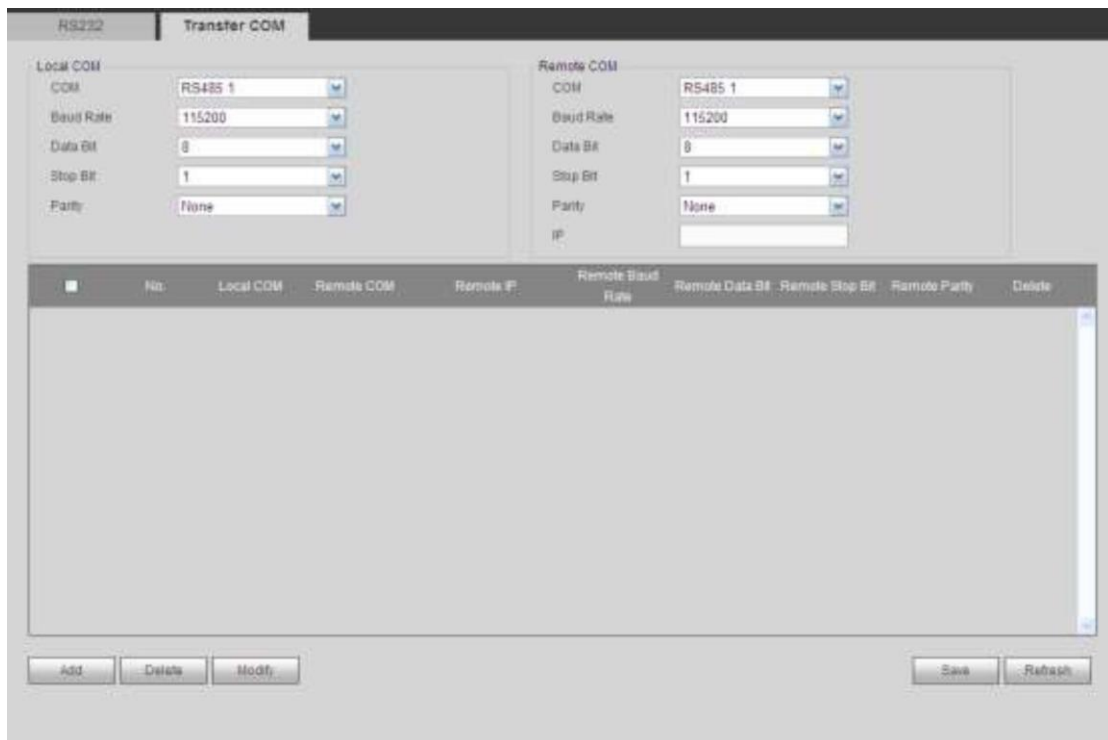

Rysunek 3-60

Połączenie na potrzeby przesyłania nieszyfrowanego

Podłącz kamerę typu speed dome do kodera lub urządzenia DVR przez port RS485. Dekoder może dodać enkoder lub urządzenie DVR przez sieć. Podłącz klawiaturę sieciową lub urządzenie DVR do dekodera przez port RS485. Patrz rysunek 3-61.

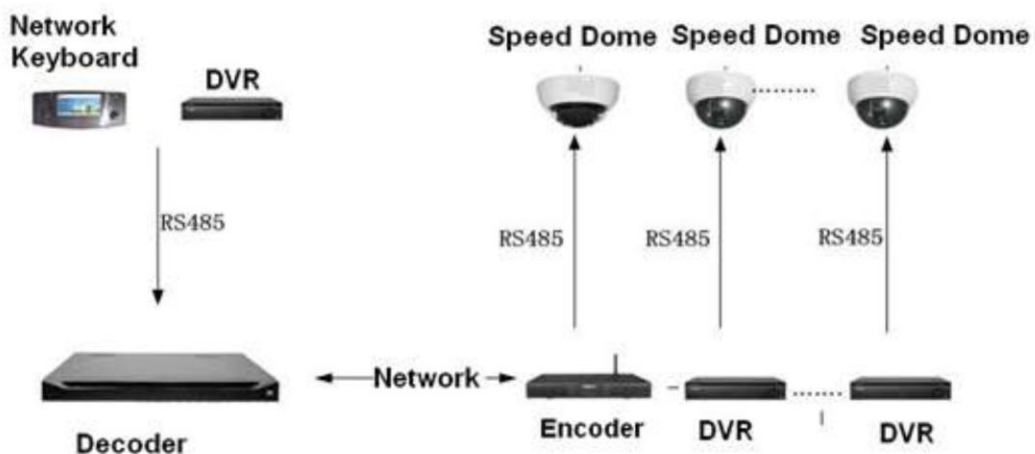

Rysunek 3-61

- 1) Adres analogowej kamery speed dome nie może być taki sam.
- 2) Po podłączeniu analogowej kamery speed dome do enkodera przez port RS485 podłącz właściwy kabel AB. Patrz rysunek 3-62.



Rysunek 3-62

- 3) Istnieją dwa sposoby na połączenie dekodera za pomocą portu RS485 z klawiaturą sieciową lub urządzeniem DVR. Rysunek 3-62 dotyczy tylko urządzeń z serii 1-kanalowej 4K High Definition, 4-kanalowej 4K High Definition, 9-kanalowej High Definition, 16-kanalowej High Definition, 12-kanalowej 4K High Definition, 12-kanalowej 4K High Definition (z 4 wejściami), 15-kanalowej 4K High Definition, 15-kanalowej 4K High Definition (z 4 wejściami) / 18-kanalowej 4K High Definition, 18-kanalowej 4K High Definition (z 4 wejściami), 21-kanalowej 4K High Definition oraz 21-kanalowej 4K High Definition (z 4 wejściami).

Rysunek 3-63 pokazuje, jak podłączyć klawiaturę sieciową lub urządzenie DVR do dekodera przez port RS485. Rysunek 3-63 dotyczy tylko urządzeń z serii 1-kanalowej High Definition oraz 4-kanalowej High Definition.

Połącz R0+ z T0+ bezpośrednio w dekoderyze, a następnie podłącz kabel A klawiatury sieciowej lub urządzenia DVR.

Połącz R0+ z T0+ bezpośrednio w dekoderyze, a następnie podłącz kabel B klawiatury sieciowej lub urządzenia DVR.

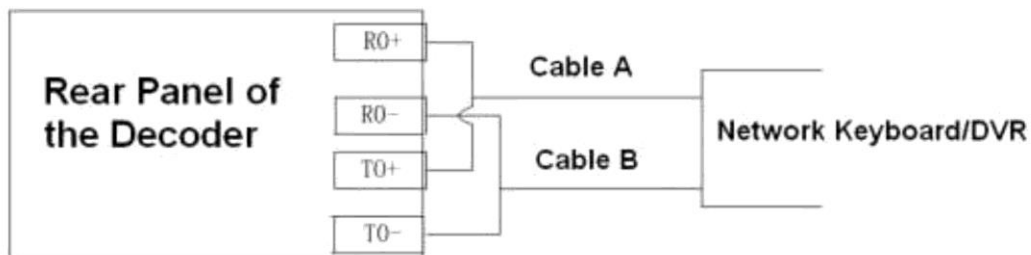

Rysunek 3-63

- 4) Ustawiając konfigurację PTZ klawiatury sieciowej lub urządzenia DVR, upewnij się, że prędkość transmisji jest ustawiona na taką samą wartość jak prędkość transmisji urządzenia.
- 5) Ustawiając konfigurację PTZ klawiatury sieciowej, urządzenia DVR lub kodera, upewnij się, że konfiguracja protokołu jest taka sama.

Przesyłanie nieszyfrowane – etapy konfiguracji

- 1) Konfiguracja kamery sieciowej speed dome. Ustaw prędkość transmisji dla kamery sieciowej speed dome. Gdy przełączniki 5 i 6 są ustawione do góry, prędkość transmisji wynosi 9600. Gdy 5 jest przesunięty w dół, a 6 do góry, prędkość transmisji wynosi 4800. Gdy 5 jest przesunięty do góry, a 6 w dół, prędkość transmisji wynosi 2400. Gdy oba przełączniki są skierowane w dół, prędkość transmisji wynosi 1200. Tutaj ustawiamy szybkości transmisji na 2400.

- 2) Konfiguracja enkodera lub urządzenia DVR. Po podłączeniu sieciowej kamery speed dome do enkodera lub urządzenia DVR przez port RS485 musisz ustawić konfigurację PTZ. Patrz



Rysunek 3-64

- 1) Konfiguracja dekodera. Więcej informacji na temat przesyłania nieszyfrowanego można znaleźć w podrozdziale 3.11.3.
- 2) Podłącz klawiaturę sieciową lub urządzenie DVR do dekodera przez port RS485.

Konfiguracja klawiatury sieciowej

W sekcji Remote Control w menu użytkownika wpisz ++PT, aby przejść do konfiguracji PTZ. W tym miejscu możesz ustawić protokół, adres, prędkość transmisji, bity danych, bit stopu, parzystość itp. Patrz rysunek 3-65.

Ważne

Gdy podłączasz klawiaturę sieciową do dekodera za pomocą portu RS485, sprawdź, czy konfiguracja klawiatury jest zgodna z konfiguracją PTZ kodera. W przeciwnym razie sterowanie nie będzie możliwe.

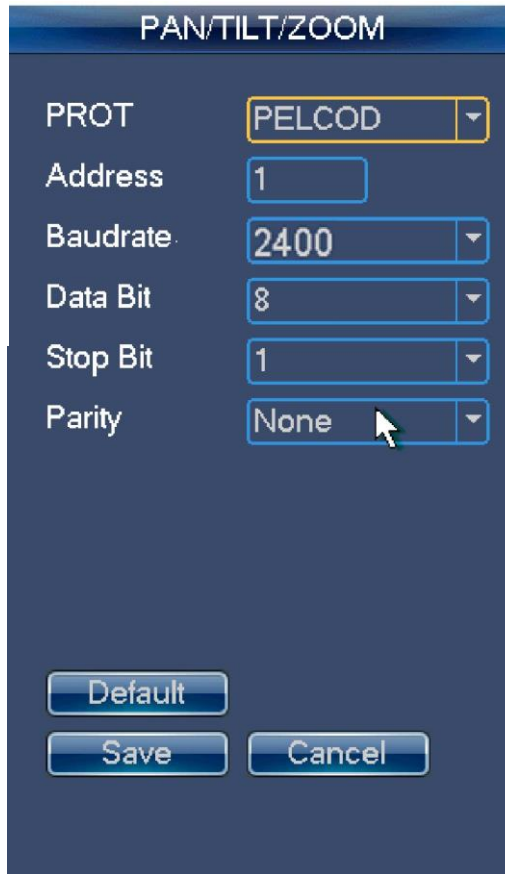

Rysunek 3-65

Konfiguracja urządzenia DVR

W menu głównym kliknij System->PTZ, aby ustawić odpowiednią prędkość transmisji, protokół, adres, bity danych, bit stopu, parzystość itp.

- Po zakończeniu konfiguracji kliknij kanał wejścia klawiatury sieciowej lub urządzenia DVR, aby przejść do interfejsu PTZ w celu sterowania funkcjami PTZ kamery sieciowej speed dome.

3.10.3.3 Sterowanie zawartością na ekranie

Uwaga

Funkcja ta jest dostępna tylko w urządzeniach z serii 4-kanałowej 4K High Definition, 9-kanałowej 4K High Definition, 9-kanałowej 4K High Definition (z 4 wejściami), 12-kanałowej 4K High Definition, 12-kanałowej 4K High Definition (z 4 wejściami), 15-kanałowej 4K High Definition, 15-kanałowej 4K High Definition (z 4 wejściami), 18-kanałowej 4K High Definition, 18-kanałowej 4K High Definition (z 4 wejściami), 21-kanałowej 4K High Definition oraz 21-kanałowej 4K High Definition (z 4 wejściami).

Przed rozpoczęciem obsługi połącz port RJ-45 do transmisji RS232 urządzenia z portem RJ45 monitora.

Wybierając Setting->RS232->Screen control, możesz przejść do następującego interfejsu. Patrz rysunek 3-66.

- Name: wybrana ściana wizyjna.

- COM: wyświetla port COM urządzenia. Funkcja ta jest dostępna tylko w urządzeniach z serii 9-kanalowej 4K High Definition, 9-kanalowej 4K High Definition (z 4 wejściami), 12-kanalowej 4K High Definition, 12-kanalowej 4K High Definition (z 4 wejściami), 15-kanalowej 4K High Definition, 15-kanalowej 4K High Definition (z 4 wejściami), 18-kanalowej 4K High Definition, 18-kanalowej 4K High Definition (z 4 wejściami), 21-kanalowej 4K High Definition oraz 21-kanalowej 4K High Definition (z 4 wejściami).
- Device type: wyświetla typ urządzenia, np. LCD, DLP.
- Control protocol: Jest to protokół sterowania urządzeniem wyświetlającym.
- Baud rate: prędkość transmisji dla protokołu komunikacji COM. Domyślnie jest to 115 200.
- Data bit: liczba bitów danych dla protokołu komunikacji COM. Od 5 do 8. Domyślne ustawienie to 8.
- Stop bit: liczba bitów stopu dla protokołu komunikacji COM. Dostępne opcje to 1, 1,5 i 2. Domyślnie jest to 1.
- Parity: ustawienie parzystości protokołu komunikacji COM. Dostępne opcje to odd/even/space/none.
- Address code: to kod adresu urządzenia do wyświetlania.
- Screen No.: numer danego ekranu.

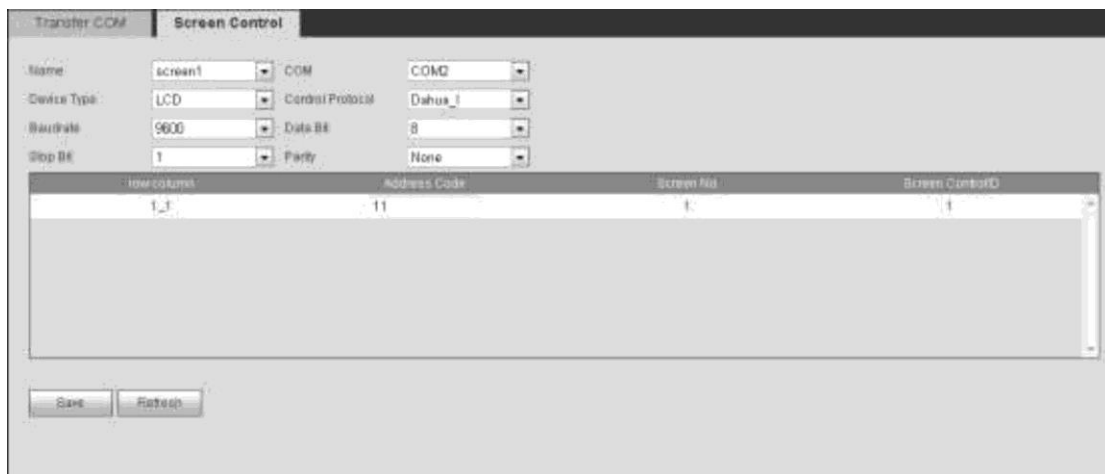

Rysunek 3-66

3.10.4 Alarm

3.10.4.1 Alarm

Seria 16-kanalowa High Definition nie obsługuje funkcji alarmu.

Przed rozpoczęciem korzystania podłącz stosowne urządzenia do wejścia i wyjścia alarmowego (w tym ostatnim przypadku diodę, brzęczyk itp.)

Przejdź do pozycji Setting->Alarm->Alarm – zostanie wyświetlony interfejs alarmów przedstawiony poniżej. Patrz rysunek 3-67 lub rysunek 3-68.

- Enable: musisz narysować tu kółko, aby system mógł wykrywać sygnał alarmu.
- Alarm in: tutaj możesz wybrać numer kanału.

- Type: przekaźnik normalnie otwarty lub normalnie zamknięty.
- Period: kliknij przycisk Set – zostanie otwarty interfejs przedstawiony na rysunku 3-69. Można ustawić maksymalnie sześć przedziałów w ciągu doby.
- Alarm Out: włącz funkcję uruchamiania alarmu. Musisz wybrać port wyjścia alarmowego, aby system mógł uruchomić odpowiednie urządzenie alarmowe, gdy wystąpi zdarzenie alarmowe.
- Anti-dither: urządzenie rejestruje tylko jedno zdarzenie alarmowe, które miało miejsce w czasie anti-ditheringu. Dopuszczalne wartości mieszczą się w zakresie od 0 do 15 sekund.
- Latch: system może opóźnić uruchomienie alarmu o określony czas po jego zakończeniu. Dopuszczalne wartości mieszczą się w zakresie od 10 do 300 sekund.
- Tour: zaznacz to pole, aby włączyć tę funkcję. Służy do ustawiania głównego wyjścia TV kanału patrołowania przy wystąpieniu sygnału alarmu. Funkcja ta jest dostępna tylko w urządzeniach z serii 1-kanałowej 4K High Definition, 4-kanałowej 4K High Definition, 1-kanałowej High Definition oraz 4-kanałowej High Definition.
- Scheme tour: zaznacz to pole, aby włączyć tę funkcję. System może włączyć funkcję sekwencji schematów po wystąpieniu alarmu. Funkcja ta jest dostępna tylko w urządzeniach z serii 9-kanałowej High Definition, 9-kanałowej 4K High Definition, 9-kanałowej 4K High Definition (z 4 wejściami), 12-kanałowej 4K High Definition, 12-kanałowej 4K High Definition (z 4 wejściami), 15-kanałowej 4K High Definition, 15-kanałowej 4K High Definition (z 4 wejściami), 18-kanałowej 4K High Definition, 18-kanałowej 4K High Definition (z 4 wejściami), 21-kanałowej 4K High Definition oraz 21-kanałowej 4K High Definition (z 4 wejściami).
- Copy: to przycisk menu skrótów. Pozwala na skopiowanie bieżącej konfiguracji kanału jednego lub większej liczby (bądź wszystkich) kanałów.
- Save: możesz kliknąć przycisk zapisywania po zakończeniu konfiguracji jednego kanału lub możesz dokończyć konfigurację i dopiero kliknąć przycisk zapisywania.
- Refresh: kliknij ten przycisk, aby pobrać najświeższe informacje na temat konfiguracji.

The screenshot shows the 'Alarm' configuration page. At the top, there are tabs for 'Alarm' and 'Alarm Info'. Below the tabs, there are several configuration options:

- Enable:** A checked checkbox, a dropdown menu showing '1', and a 'Type' dropdown menu showing 'Normal Open'.
- Period:** A 'Setup' button, an 'Anti-dither' input field with the value '5' and the text 'Second(0-15)'.
- Alarm Out:** A checked checkbox and a dropdown menu showing '1' with a range of 1 to 8.
- Latch:** An input field with the value '10' and the text 'Second(10-300)'.
- Tour:** A checked checkbox and a dropdown menu showing '1' with a range of 1 to 48.

At the bottom of the configuration area, there are three buttons: 'Copy', 'Save', and 'Refresh'.

Rysunek 3-67

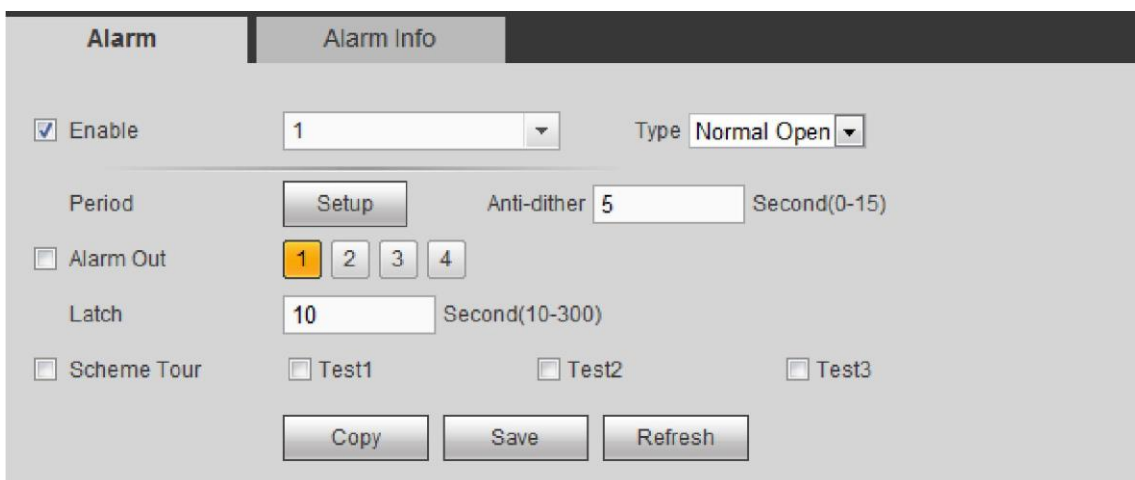

Rysunek 3-68

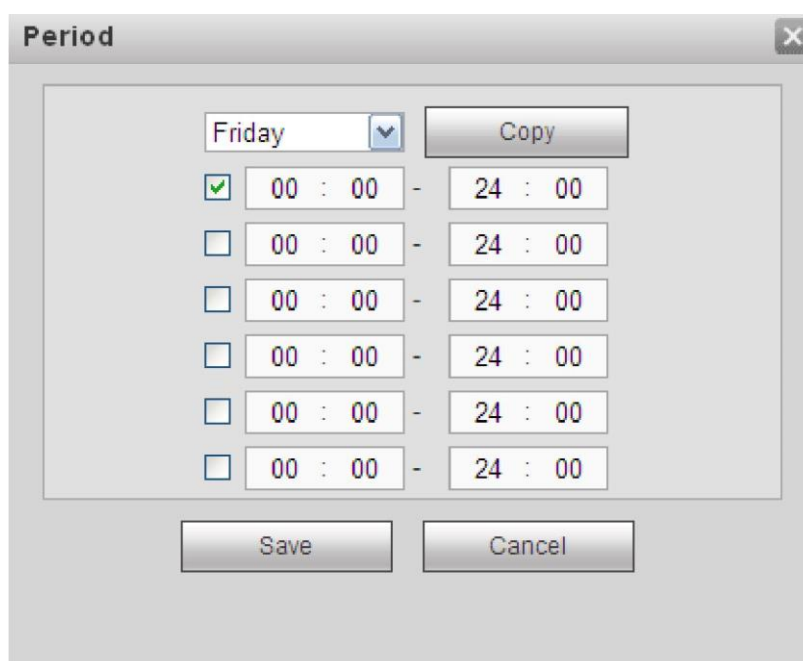

Rysunek 3-69

3.10.4.2 Informacje o alarmach

Przejdź do pozycji Setting->Alarm->Alarm info – interfejs pokazano na rysunku 3-70.

- External alarm: jest to alarm z zewnętrznego urządzenia alarmowego.
- DSP alarm: to alarm formatu wideo. Na przykład Twój dekoderek działa w systemie PAL, a podłączone urządzenie front-end w systemie NTSC, co może generować alarm DSP.



Rysunek 3-70

3.10.5 Rozdzielczość

Służy do ustawiania rozdzielczości ekranu.

Przejdź do pozycji Setting->Resolution – interfejs został przedstawiony poniżej. Patrz rysunek 3-71.

Screen No.: funkcja ta jest dostępna tylko w urządzeniach z serii 9-kanalowej 4K High Definition, 9-kanalowej 4K High Definition (z 4 wejściami), 12-kanalowej 4K High Definition, 12-kanalowej 4K High Definition (z 4 wejściami), 15-kanalowej 4K High Definition, 15-kanalowej 4K High Definition (z 4 wejściami), 18-kanalowej 4K High Definition, 18-kanalowej 4K High Definition (z 4 wejściami), 21-kanalowej 4K High Definition oraz 21-kanalowej 4K High Definition (z 4 wejściami). Wybierz numer ekranu z listy rozwijanej.

Resolution: służy do ustawiania rozdzielczości dekodera. Odnosi się do rozdzielczości wyjściowej ekranu. Obecnie dostępnych jest sześć opcji: 3840x2160, 2560x1600, 1280x1024, 1280x720, 1920x1080 oraz 1024x768.

Produkty z serii 1/4-kanalowej 4K High Definition, 9-kanalowej 4K High Definition, 9-kanalowej 4K High Definition (z 4 wejściami), 12-kanalowej 4K High Definition, 12-kanalowej 4K High Definition (z 4 wejściami), 15-kanalowej 4K High Definition, 15-kanalowej 4K High Definition (z 4 wejściami), 18-kanalowej 4K High Definition, 18-kanalowej 4K High Definition (z 4 wejściami), 21-kanalowej 4K High Definition, 21-kanalowej 4K High Definition (z 4 wejściami) obsługują ekstra-wysoką rozdzielczość wyjściową 3840x2160.

Produkty z serii 9-kanalowej 4K High Definition, 9-kanalowej 4K High Definition (z 4 wejściami), 12-kanalowej 4K High Definition, 12-kanalowej 4K High Definition (z 4 wejściami), 15-kanalowej 4K High Definition, 15-kanalowej 4K High Definition (z 4 wejściami), 18-kanalowej 4K High Definition, 18-kanalowej 4K High Definition (z 4 wejściami), 21-kanalowej 4K High Definition oraz 21-kanalowej 4K High Definition (z 4 wejściami) obsługują rozdzielczość wyjściową 2560x1600.

Produkty z serii 9-kanałowej 4K High Definition oraz 9-kanałowej 4K High Definition (z 4 wejściami) wykorzystują trzy kanały jako jedną grupę (1–3, 4–6, 7–9).

Produkty z serii 12-kanałowej 4K High Definition oraz z serii 12-kanałowej 4K High Definition (z 4 wejściami) wykorzystują trzy kanały jako jedną grupę (1–3, 4–6, 7–9, 10–12).

Produkty z serii 15-kanałowej 4K High Definition oraz z serii 15-kanałowej 4K High Definition (z 4 wejściami) wykorzystują trzy kanały jako jedną grupę (1–3, 4–6, 7–9, 10–12, 13–15).

Produkty z serii 18-kanałowej 4K High Definition oraz z serii 18-kanałowej 4K High Definition (z 4 wejściami) wykorzystują trzy kanały jako jedną grupę (1–3, 4–6, 7–9, 10–12, 13–15, 16–18).

Produkty z serii 21-kanałowej 4K High Definition oraz z serii 21-kanałowej 4K High Definition (z 4 wejściami) wykorzystują trzy kanały jako jedną grupę (1–3, 4–6, 7–9, 10–12, 13–15, 16–18, 19–12).

W każdej grupie maksymalnie dwa ekrany obsługują ekstra-wysoką rozdzielczość 3840x2160 high definition, a trzeci ekran obsługuje rozdzielczość do 2560x1600.

Nie można ustawić wszystkich trzech ekranów na rozdzielczość 3840x2160 jednocześnie. W przeciwnym razie wyświetlone zostanie okno dialogowe „failed to set resolution” („nie udało się ustawić rozdzielczości”).



Rysunek 3-71

- Kliknij przycisk zapisywania, aby dokończyć konfigurację.

3.10.6 Obraz

Uwaga

Ta funkcja jest dostępna w urządzeniach z serii 9-kanałowej 4K High Definition, 9-kanałowej 4K High Definition (z 4 wejściami), 12-kanałowej 4K High Definition, 12-kanałowej 4K High Definition (z 4 wejściami), 15-kanałowej 4K High Definition, 15-kanałowej 4K High Definition (z 4 wejściami), 18-kanałowej 4K High Definition, 18-kanałowej 4K High Definition (z 4 wejściami), 21-kanałowej 4K High Definition oraz 21-kanałowej 4K High Definition (z 4 wejściami).

Umożliwia ustawienie nasycenia, jasności i kontrastu obrazu na ekranie podłączonym do portu wyjściowego. Przejdź do pozycji Setting->Output – interfejs został przedstawiony poniżej. Patrz rysunek 3-72.



Rysunek 3-72

3.10.7 Tło

Uwaga

Ta funkcja jest dostępna w urządzeniach z serii 9-kanalowej 4K High Definition, 9-kanalowej 4K High Definition (z 4 wejściami), 12-kanalowej 4K High Definition, 12-kanalowej 4K High Definition (z 4 wejściami), 15-kanalowej 4K High Definition, 15-kanalowej 4K High Definition (z 4 wejściami), 18-kanalowej 4K High Definition, 18-kanalowej 4K High Definition (z 4 wejściami), 21-kanalowej 4K High Definition oraz 21-kanalowej 4K High Definition (z 4 wejściami).

Tutaj można przesłać obraz w formacie .jpg. Przesłany obraz może zostać użyty jako tło.

Więcej informacji można znaleźć w podrozdziale 3.4.3 poświęconym ustawianiu tła.

1) Przejdź do pozycji Setting->Background – interfejs został przedstawiony poniżej. Patrz rysunek 3-73.

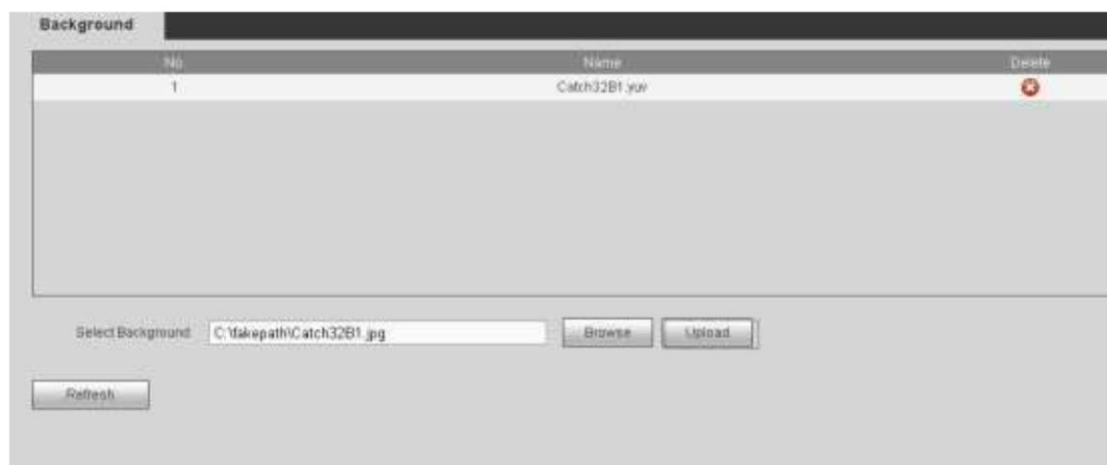

Rysunek 3-73

2) Kliknij przycisk Browse, aby wyszukać obraz (plik .jpg). System umożliwi jednoczesne przesyłanie maksymalnie do 10 obrazów. Rozmiar każdego z obrazów nie może przekraczać 32 MB.

3) Kliknij Upload, aby rozpocząć przesyłanie.

Po zakończeniu operacji możesz wyświetlić przesłane obrazy na liście. Nazwa rozszerzenia to .yuv.

• Kliknij  , aby usunąć obraz.

• Kliknij Refresh, aby wyświetlić najświeższą listę obrazów.

3.10.8 Konta

W sekcji Setting->Account możesz dodać lub usunąć użytkownika, lub zmienić hasło. Patrz rysunek 3-74.

Użytkownik

Domyślne nazwy użytkowników w systemie to:

- Nazwa użytkownika: admin, hasło: admin;
- Nazwa użytkownika: 888888, hasło: 888888;
- Nazwa użytkownika: 666666, hasło: 666666;
- Nazwa użytkownika: default, hasło: default. Ten użytkownik jest ukryty.

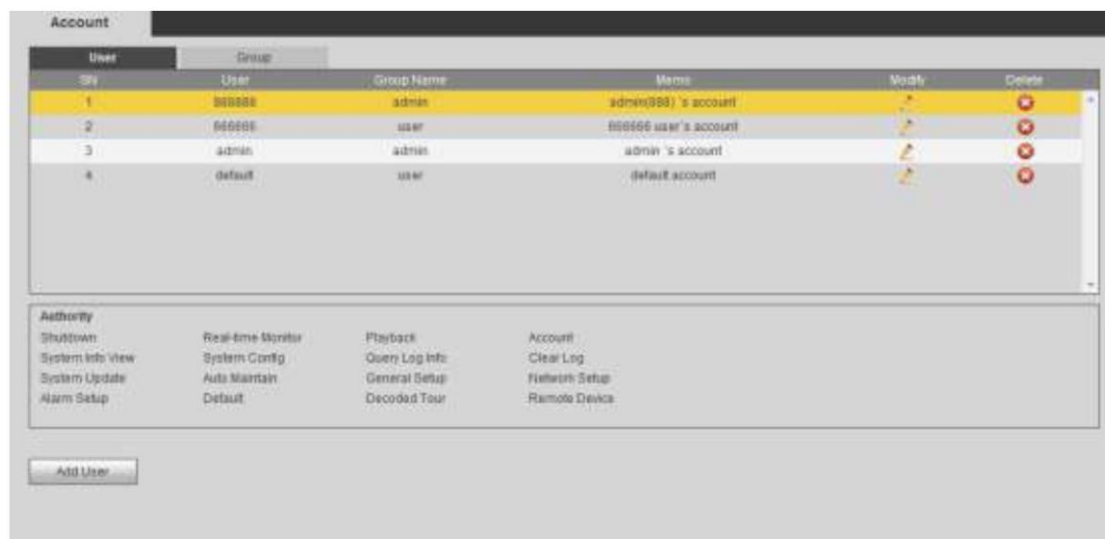

Rysunek 3-74

Dodawanie użytkownika

Kliknij przycisk dodawania użytkownika – zostanie wyświetlony interfejs pokazany na rysunku 3-75.

Wprowadź nazwę użytkownika i hasło, a następnie potwierdź hasło oraz wybierz z listy rozwijanej grupę, do której będzie on należeć. Zaznacz pole funkcji jednoczesnego użytku, dzięki czemu wielu użytkowników będzie mogło jednocześnie korzystać z tego samego konta do logowania.

Następnie możesz sprawdzić prawa przypisane do bieżącego użytkownika.

Aby można było wygodnie zarządzać użytkownikami, zwykle zalecamy, aby ogólny poziom uprawnień użytkowników był niższy niż poziom uprawnień dla konta administratora.

Kliknij przycisk zapisywania, aby dokończyć konfigurację.

Add User

User Name

Reuseable

Password

Low Middle High

Confirm Password

Group

Memo

Authority

System

<input checked="" type="checkbox"/> All	<input checked="" type="checkbox"/> Real-time Monitor	<input checked="" type="checkbox"/> Playback
<input checked="" type="checkbox"/> Shutdown	<input checked="" type="checkbox"/> System Info View	<input checked="" type="checkbox"/> System Config
<input checked="" type="checkbox"/> Account	<input checked="" type="checkbox"/> Clear Log	<input checked="" type="checkbox"/> System Update
<input checked="" type="checkbox"/> Query Log Info	<input checked="" type="checkbox"/> General Setup	<input checked="" type="checkbox"/> Network Setup
<input checked="" type="checkbox"/> Auto Maintain	<input checked="" type="checkbox"/> Default	<input checked="" type="checkbox"/> Decoded Tour
<input checked="" type="checkbox"/> Alarm Setup		
<input checked="" type="checkbox"/> Remote Device		

Rysunek 3-75

Modyfikowanie użytkownika

Jak pokazano na rysunku 3-74, klikając przycisk Modify, możesz zmienić bieżące informacje o użytkowniku, grupę, hasło i uprawnienia. Patrz rysunek 3-76.

Rysunek 3-76

Zmiana hasła

W sekcji pokazanej na rysunku 3-76 zaznacz pole Modify Password, a następnie wprowadź dwukrotnie nowe hasło, aby dokończyć konfigurację. Kliknij przycisk OK, aby zapisać.

Uwaga

- Hasło powinno zawierać od 1 do 6 znaków. Spacja nie może występować jako pierwszy ani ostatni znak. Można jej użyć w środku hasła.
- Właściciel konta może również zmieniać hasła innych użytkowników.

Grupa

Kliknij przycisk Group – zostanie wyświetlony poniższy interfejs. W tym miejscu możesz dodać/usunąć grupę, zmienić hasło grupy itp. Patrz rysunek 3-77.



Rysunek 3-77

Dodawanie grupy

Kliknij przycisk dodawania grupy — zostanie wyświetlony poniższy interfejs. Patrz rysunek 3-78.

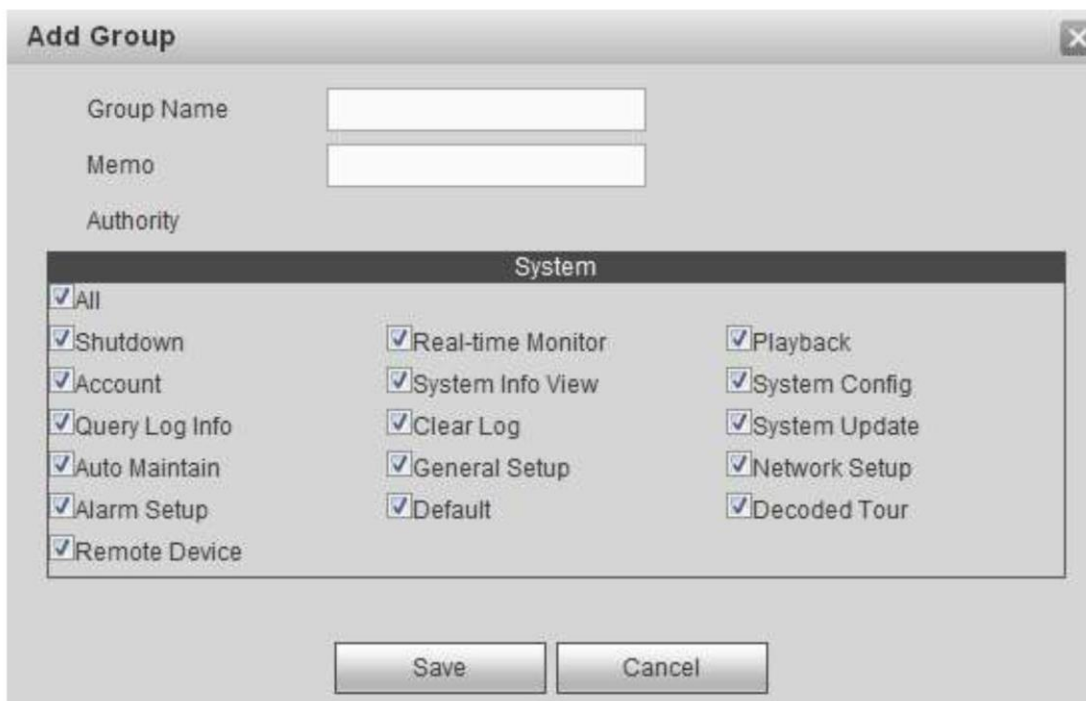

Rysunek 3-78

Modyfikowanie grupy

Po kliknięciu przycisku Modify (rysunek 3-77) zostanie wyświetlony poniższy interfejs. W tym miejscu możesz zmienić informacje o grupie, uprawnienia itp. Patrz rysunek 3-79.

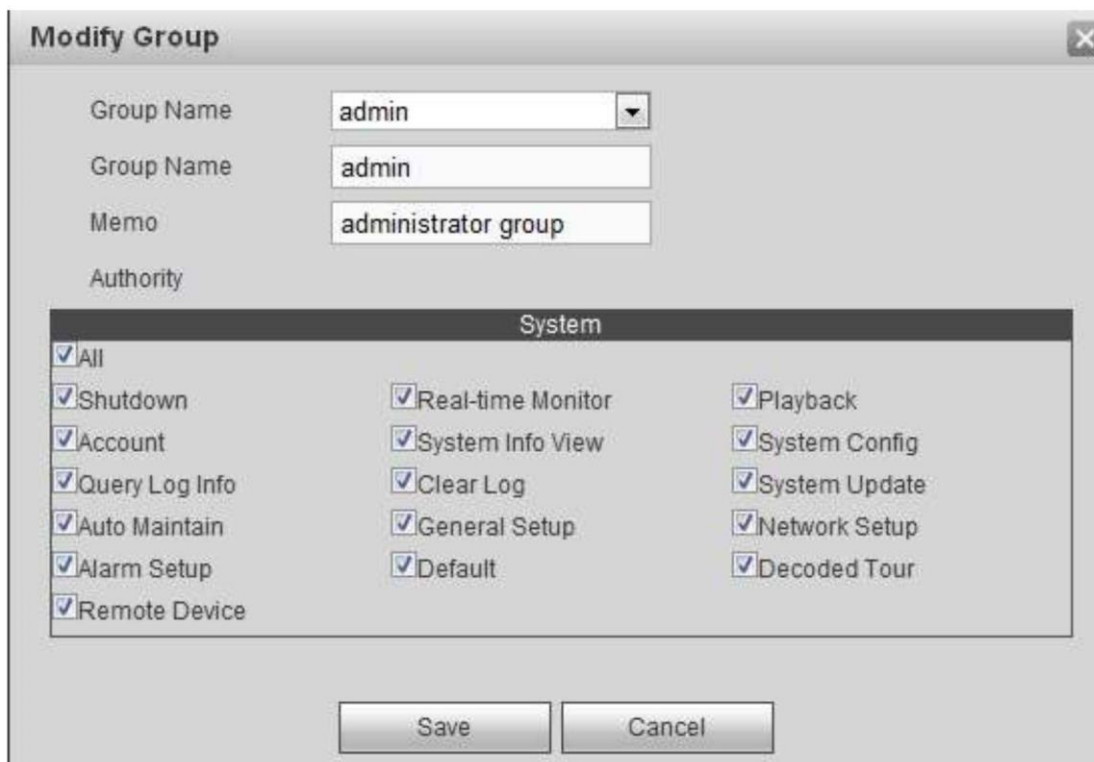

Rysunek 3-79

Usuwanie grupy

Kliknij przycisk  aby usunąć grupę, jak pokazano na rysunku 3-77.

3.10.9 Urządzenie zdalne

Tuta możesz ręcznie lub automatycznie dodać urządzenie zdalne, zmienić informacje o urządzeniu lub usunąć urządzenie.

Przechodząc do pozycji Setting->Remote Device, zobaczysz następujący interfejs. Patrz rysunek 3-80.

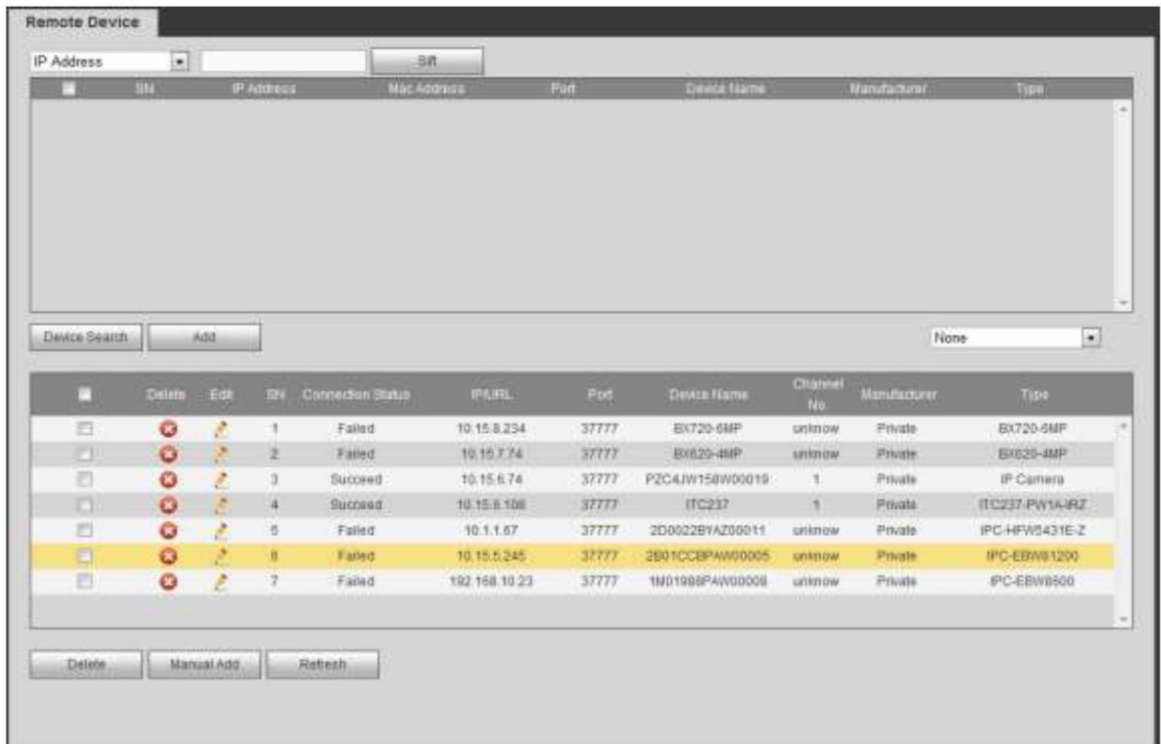

Rysunek 3-80

Wyszukiwanie urządzeń zdalnych

Klikając przycisk wyszukiwania urządzeń, możesz zobaczyć wyszukane adresy IP na górze okna interfejsu.

Uwaga

- Do wyszukiwania urządzenia możesz użyć adresu IP lub MAC. System obsługuje wyszukiwanie przybliżone (fuzzy).
- Urządzenia na liście dodanych urządzeń nie będą wyświetlane na górze okna interfejsu.

Kliknij dwukrotnie adres IP lub zaznacz jeden lub więcej adresów IP naraz, a następnie kliknij przycisk dodawania, aby dodać dane urządzenie do okna na dole interfejsu. System obsługuje funkcję dodawania zbiorczego.

Dodawanie urządzeń zdalnych

Kliknij przycisk dodawania ręcznego, aby bezpośrednio dodać urządzenie. Patrz rysunek 3-81.

Manufacturer: wybierz producenta z listy rozwijanej. Obejmuje opcje: Private/ONVIF/General/Hikvision itp. Protokół HikVision przeznaczony jest tylko dla urządzeń z niektórymi seriami, np. serii 1-kanalowej 4K High Definition / serii 9-kanalowa 4K High Definition 9-kanalowej High Definition (z 4 wejściami), 9-kanalowej High Definition, 16-kanalowej High Definition, 12-kanalowej 4K High Definition, 12-kanalowej 4K High Definition (z 4 wejściami), 15-kanalowej 4K High Definition, 15-kanalowej 4K High Definition (z 4 wejściami), 18-kanalowej 4K High Definition, 18-kanalowej 4K High Definition (z 4 wejściami), 21-kanalowej 4K High Definition oraz 21-kanalowej 4K High Definition (z 4 wejściami).

- Connection mode: obejmuje opcje: TCP/AUTO/UDP. Ta funkcja działa wyłącznie wtedy, gdy jako producenta wybrano pozycję general.
- Device name: w tym miejscu podaj nazwę urządzenia zdalnego.
- IP address: podaj adres IP urządzenia zdalnego.
- Port: podaj numer portu TCP. Domyślne ustawienie to 37777.
- Liczba kanałów: wskazuje łączną liczbę kanałów urządzenia zdalnego.
- User name: wprowadź nazwę użytkownika do logowania się na urządzeniu zdalnym.
- Password: wprowadź hasło używane do logowania się na urządzeniu zdalnym.
- Remote channel amount: liczba kanałów urządzenia zdalnego.
- RTSP port: wprowadź port RTSP urządzenia zdalnego. Domyślne ustawienie to 554. To ustawienie dostępne jest dla trybu połączenia ONVIF. Upewnij się, że podany tu port jest taki sam jak port ONVIF urządzenia zdalnego.
- HTTP port: wprowadź port HTTP urządzenia zdalnego. Ustawienie domyślne to 80. To ustawienie dostępne jest dla trybu połączenia ONVIF. Upewnij się, że podany port jest taki sam jak port ONVIF urządzenia zdalnego.

The image shows a 'Manual Add' dialog box with the following fields and values:



Field	Value
Manufacturer	Private
Connection Mode	TCP
Device Name	
IP	
Port	37777
Channel No.	1
User Name	
Password	

Rysunek 3-81

Uwaga

Jeśli adres IP lub port TCP dodawanego urządzenia będzie taki sam jak urządzenia znajdującego się już na liście urządzeń, nie będzie można go dodać.

Zmianie i usuwanie urządzeń zdalnych

- Zmiana urządzenia zdalnego: jak pokazano na rysunku 3-80, kliknij przycisk , aby wyświetlić interfejs podobny do przedstawionego na rysunku 3-81. Możesz zmienić informacje o urządzeniu zdalnym, a następnie kliknąć przycisk zapisywania.
- Usunięcie urządzenia zdalnego: na liście dodanych urządzeń kliknij , aby usunąć urządzenie zdalne. Możesz zaznaczyć kilka urządzeń i kliknąć , aby je usunąć.

3.10.10 Sterowanie wentylatorem

Uwaga

Ta funkcja dostępna jest dla urządzeń z serii 12-kanalowej 4K High Definition, 12-kanalowej 4K High Definition (z 4 wejściami), 15-kanalowej 4K High Definition, 15-kanalowej 4K High Definition (z 4 wejściami), 18-kanalowej 4K High Definition, 18-kanalowej 4K High Definition (z 4 wejściami), 21-kanalowej 4K High Definition oraz 21-kanalowej 4K High Definition (z 4 wejściami).

Prędkość wentylatora może być niska, średnia lub wysoka. Różna temperatura może uruchomić różną prędkość pracy wentylatora.

Przejdź do pozycji Setting->Fan Control – otwarty zostanie następujący interfejs. Patrz rysunek 3-82.

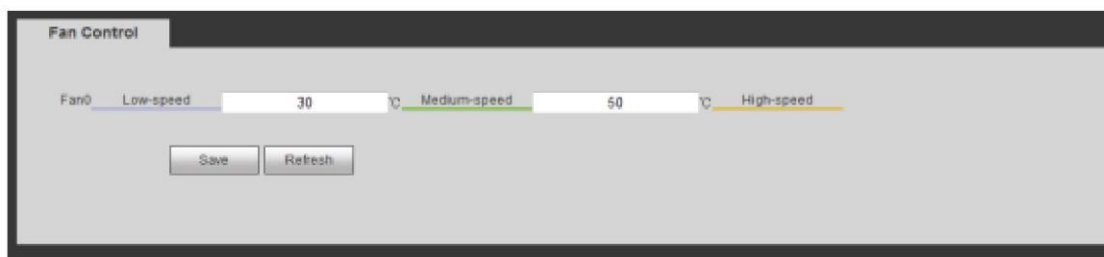

Rysunek 3-82

3.11 Konserwacja

3.11.1 Wersja

W sekcji Maintain->Version możesz wyświetlić funkcje sprzętowe oraz informacje o wersji oprogramowania. Patrz rysunek 3-83.

Niniejszy rysunek został tu pokazany wyłącznie w celach referencyjnych.

Version	
Alarm In:	4
Alarm Out:	4
SN:	000000000000000000
Web:	3.2.0.0
System Version:	3.200.2.0
Build Date:	2016-04-22

Rysunek 3-83

3.11.2 Dziennik

W sekcji Maintain->log możesz wyświetlić dziennik systemowy. Patrz rysunek 3-84.

- Type: typy dzienników to: działanie systemu, działanie konfiguracji, zdarzenia alarmowe, zarządzanie użytkownikami.
- Search: możesz wybrać typ dziennika z listy rozwijanej, a następnie kliknąć przycisk wyszukiwania, aby wyświetlić listę.
- Clear: możesz kliknąć ten przycisk, aby usunąć wszystkie wyświetlane pliki dziennika.
- Backup: możesz kliknąć ten przycisk, aby utworzyć kopie zapasowe plików dziennika na komputerze.

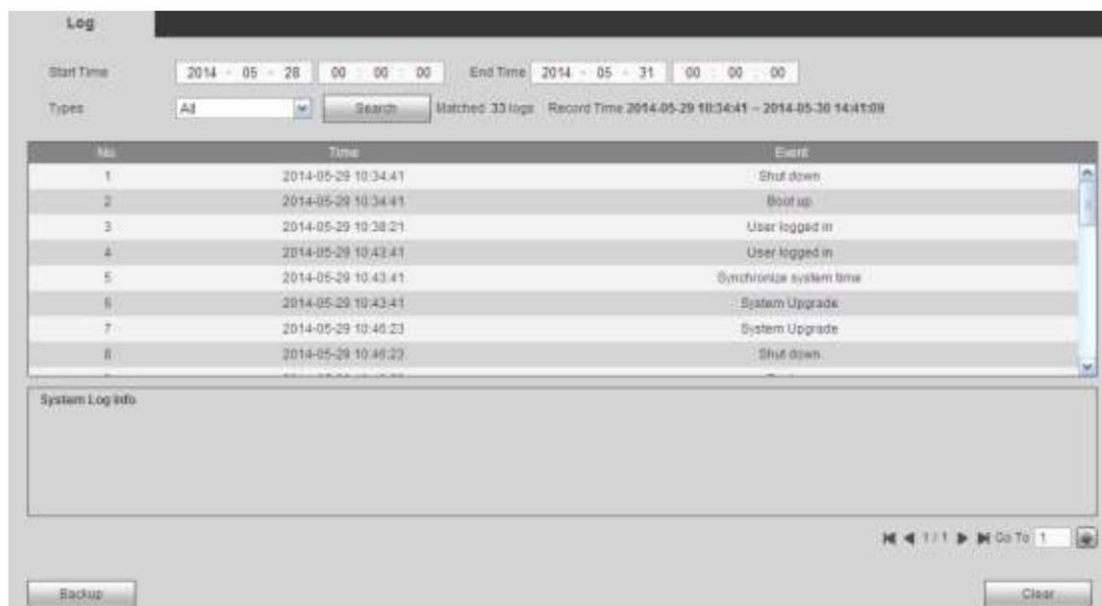

Rysunek 3-84

Kliknij przycisk tworzenia kopii zapasowej – zostanie wyświetlony interfejs pokazany na rysunku 3-85.



Rysunek 3-85

3.11.3 Informacje o kartach

Uwaga

Ta funkcja dostępna jest dla urządzeń z serii 12-kanalowej 4K High Definition, 12-kanalowej 4K High Definition (z 4 wejściami), 15-kanalowej 4K High Definition, 15-kanalowej 4K High Definition (z 4 wejściami), 18-kanalowej 4K High Definition, 18-kanalowej 4K High Definition (z 4 wejściami), 21-kanalowej 4K High Definition oraz 21-kanalowej 4K High Definition (z 4 wejściami).

W sekcji Maintain->Card Info możesz wyświetlić informacje o kartach. Patrz rysunek 3-86.



W bieżącym gnieździe jest karta.



W bieżącym gnieździe nie ma karty.

Card Info						
Board Quantity (3/3)						
Slot	Stat	Type	Type	Status	Temperature	Version
	Slot1	Decoding Card	HDMI	Normal	43°C	3.200.0000.0.0.0 \$ 2016 11 22 35
	Slot2	Decoding Card	HDMI	Normal	40°C	3.200.0000.0.0.0 \$ 2016 11 22 35
	Slot3	Decoding Card	HDMI	Normal	40°C	3.200.0000.0.0.0 \$ 2016 11 22 35
	Slot5	Decoding Card	HDMI	Normal	40°C	3.200.0000.0.0.0 \$ 2016 11 22 35
	Main Card	Main Card		Normal	33°C	3.200.0000.0

Rysunek 3-86

3.11.4 Informacje systemowe

Uwaga

Ta funkcja dostępna jest dla urządzeń z serii 12-kanalowej 4K High Definition, 12-kanalowej 4K High Definition (z 4 wejściami), 15-kanalowej 4K High Definition, 15-kanalowej 4K High Definition (z 4 wejściami), 18-kanalowej 4K High Definition, 18-kanalowej 4K High Definition (z 4 wejściami), 21-kanalowej 4K High Definition oraz 21-kanalowej 4K High Definition (z 4 wejściami).

W sekcji Maintain->System status możesz sprawdzić stan sieci, procesora, wentylatora, zasilania, pamięci itp. Patrz rysunek 3-87.

- Network status: wyświetla stan połączenia karty sieciowej oraz informacje o wysyłanych i odbieranych danych.
- CPU status: stan procesorów wszystkich kart.
- Fan status: stan działania wentylatora.
- Power status: stan obu źródeł zasilania (wł./wył.).
- Memory status: informacje na temat wykorzystania pamięci.



Rysunek 3-87

3.11.5 Sniffer

Przejdź do pozycji Maintain->Sniffer – otwarty zostanie interfejs funkcji Sniffer. Z jego poziomu można zapisać dane funkcji Sniffer na nośnik pamięci flash.

Wykonaj czynności opisane poniżej.

- 1) Włóż nośnik pamięci flash do portu USB na przednim panelu dekodera i kliknij przycisk Refresh. Kiedy zobaczysz nazwę urządzenia oraz wolną przestrzeń, oznaczać to będzie, że system wykrył nośnik pamięci flash. Teraz możesz przejść do następnego kroku. Patrz rysunek 3-88.

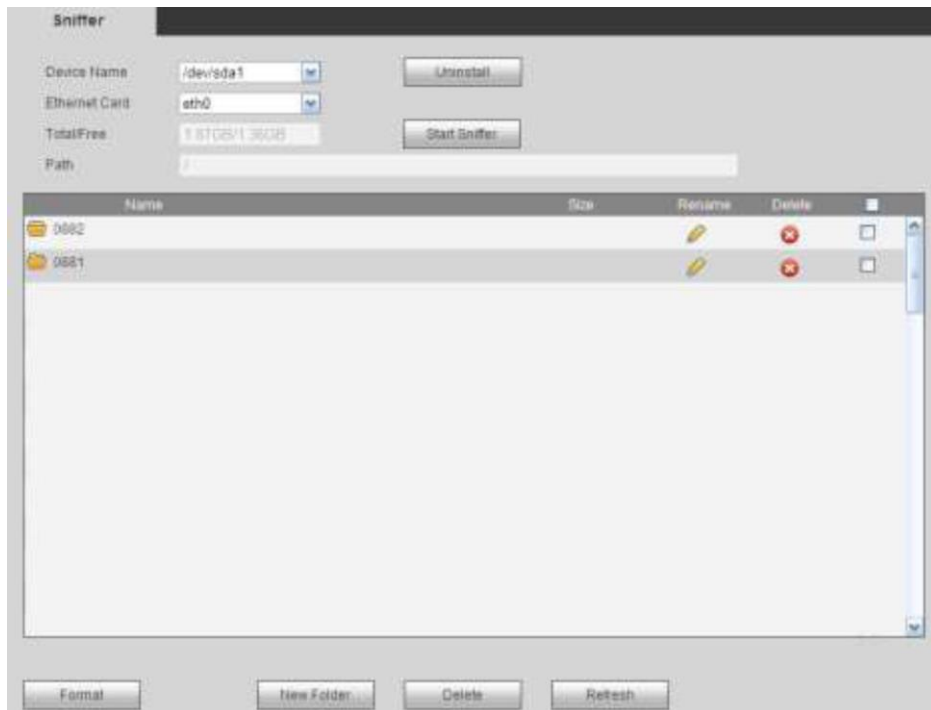

Rysunek 3-88

2) Jak pokazano na rysunku 3-88, kliknij przycisk **Start Sniffer** , żeby zobaczyć, jak system zapisuje dane na nośniku flash, a przycisk **Start Sniffer** zmieni się w **Stop Sniffer** . Patrz rysunek 3-89.



Rysunek 3-89

3) Kliknij **Stop Sniffer** , aby system przestał zapisywać dane na nośniku pamięci flash. Kliknij

przycisk Refresh, aby wyświetlić plik z rozszerzeniem .pcap. Patrz rysunek 3-90.

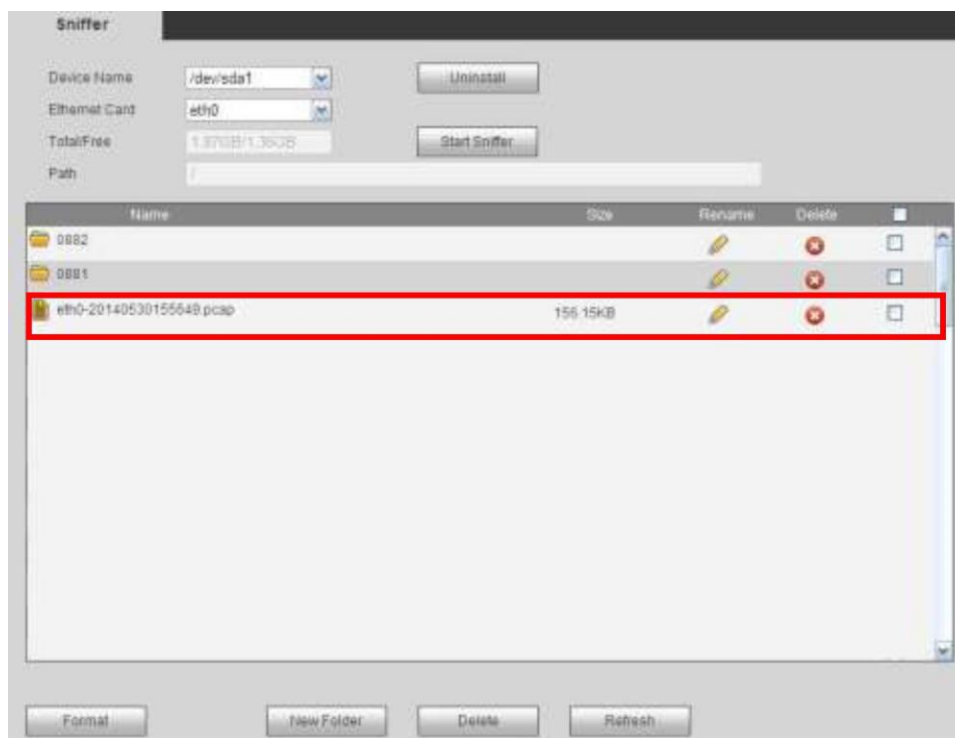

Rysunek 3-90

4) Kliknij **Uninstall** , aby usunąć nośnik pamięci flash. Patrz rysunek 3-91.

Uwaga

Przed usunięciem nośnika pamięci flash kliknij przycisk Uninstall.



Rysunek 3-91

- **Begin Sniffer:** po kliknięciu system uruchomi funkcję Sniffer i zacznie zapisywać dane we wskazanym katalogu na nośniku pamięci flash.
- **Stop Sniffer:** po kliknięciu system przestanie zapisywać dane na nośniku pamięci flash.
- **Uninstall:** kliknij, aby usunąć nośnik pamięci flash z urządzenia.

Uwaga

Przed usunięciem nośnika pamięci flash kliknij przycisk Uninstall.

- **Format:** kliknij, aby sformatować bieżący nośnik pamięci flash.

- Refresh: kliknij, aby odświeżyć interfejs opcji Sniffer bieżącego nośnika pamięci flash.
- Delete: wybierz plik na nośniku pamięci flash, a następnie kliknij przycisk Delete, aby go usunąć.

3.11.6 Ustawienia domyślne i kopie zapasowe

Uwaga

- Dla urządzeń z serii 1-kanalowej 4K High Definition, 4-kanalowej 4K High Definition, 1-kanalowej High Definition, 4-kanalowej High Definition – patrz rysunek 3-92.
- Dla urządzeń z serii 9-kanalowej High Definition, 9-kanalowej 4K High Definition, 9-kanalowej 4K High Definition (z 4 wejściami), 16-kanalowej High Definition, 12-kanalowej 4K High Definition, 12-kanalowej 4K High Definition (z 4 wejściami), 15-kanalowej 4K High Definition, 15-kanalowej 4K High Definition (z 4 wejściami), 18-kanalowej 4K High Definition, 18-kanalowej 4K High Definition (z 4 wejściami), 21-kanalowej 4K High Definition oraz 21-kanalowej 4K High Definition (z 4 wejściami) – patrz rysunek 3-93. Pamiętaj, że seria 16-kanalowa High Definition nie obsługuje funkcji domyślnych ustawień alarmu.

Kliknij Maintain->Default and Backup – interfejs funkcji Ustawienia domyślne i kopie zapasowe został przedstawiony poniżej.

- All: zaznacza pole wyboru dla opcji general/RS232/Network/Alarm/Decode Tour/Splicing Wall/Connection, aby przywrócić ustawienia fabryczne dla danych trybów.
- Default: przywracanie ustawień fabrycznych.
- Export: eksport konfiguracji systemu na komputer lokalny.
- Import: import konfiguracji z komputera do systemu.

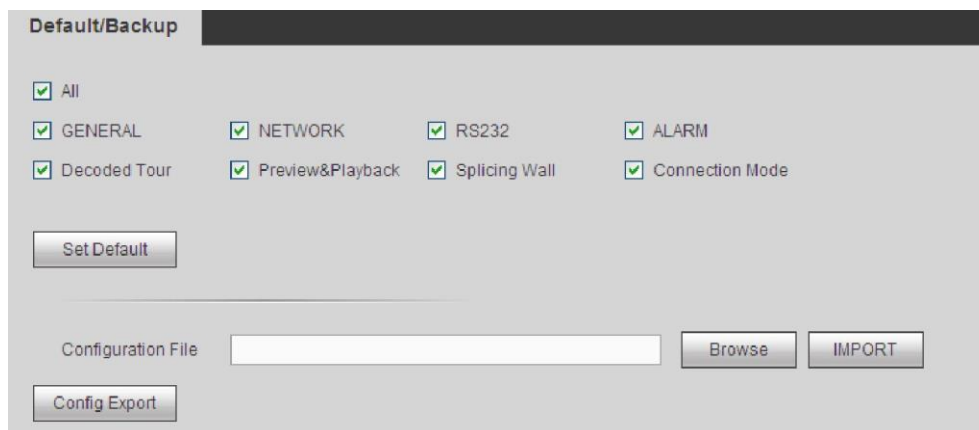

Rysunek 3-92

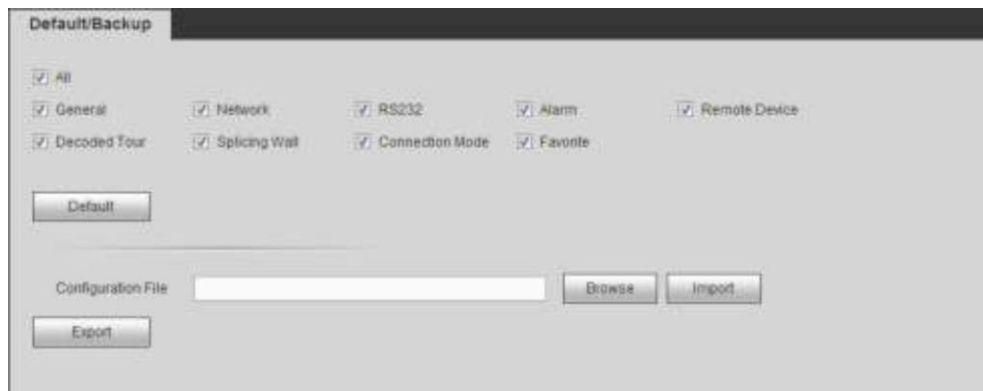

Rysunek 3-93

3.11.7 Automatyczna konserwacja

W sekcji Maintain->Auto Maintenance można wybrać automatyczne ponowne uruchamianie oraz określić interwał automatycznego usuwania starych plików z listy rozwijanej. Patrz rysunek 3-94.

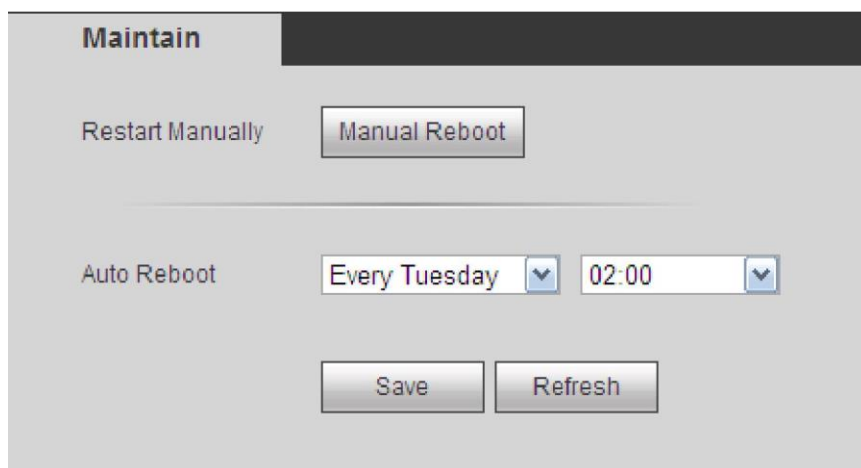

Rysunek 3-94

3.11.8 Tryb połączenia



Ważne

Nie należy zmieniać trybu połączenia ręcznie! Po dodaniu dekodera do DSS2.2 może on automatycznie przełączyć się w tryb przesyłania.

Przejdź do pozycji Maintain->Connection – interfejs trybu połączenia został pokazany poniżej. Patrz rysunek 3-95.

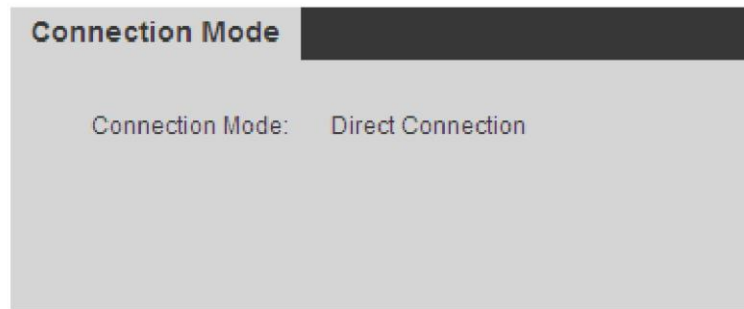

Rysunek 3-95

3.12 Wylogowywanie

Kliknij przycisk wylogowywania, aby wrócić do interfejsu logowania. Patrz rysunek 3-96.



Rysunek 3-96

4 Obsługa lokalnego interfejsu GUI

Ten rozdział dotyczy tylko produktów z serii 1-kanałowej 4K High Definition.

4.1 Włączanie urządzenia



Uwaga

Istotne kwestie przed włączeniem urządzenia:

- Należy zadbać o bezpieczeństwo urządzenia, podłączając je najpierw do zasilacza, a następnie podłączając zasilacz do gniazdka.
- Nominalne napięcie wejściowe musi być zgodne z przyciskiem włączania urządzenia. Należy sprawdzić połączenie przewodu zasilającego, a następnie nacisnąć przycisk włączania i wyłączenia.
- Należy zawsze korzystać ze stabilnego źródła zasilania, a jeśli to konieczne, używać UPS-a. Aby uruchomić urządzenie, wykonaj czynności opisane poniżej.
- Podłącz urządzenie do monitora, a następnie podłącz mysz.
- Podłącz kabel zasilający.
 - Kliknij przycisk zasilania na przednim lub tylnym panelu, aby uruchomić urządzenie. Po uruchomieniu urządzenia system domyślnie uruchomi się w trybie wielokanałowym.

4.2 Opis interfejsu

Główny interfejs został przedstawiony poniżej. Patrz rysunek 4-1.

Lokalny interfejs GUI składa się z trzech części.

Szczegółowe informacje zamieszczono w poniższej tabeli.

Numer	Nazwa	Funkcja
1	Główny interfejs	Kliknij prawym przyciskiem myszy, aby zobaczyć menu, które zawiera cztery elementy: MAIN MENU (menu główne), REMOTE DEVICE (urządzenie zdalne), NETWORK (sieć), CLOSE (zamknij)
2	Drzewo urządzeń	Służy do wyświetlania dodanych urządzeń oraz kanałów.
3	Menu skrótów	Obejmuje tryb podziału ekranu na 1/4/9/16 oraz przycisk skrótu do MENU GŁÓWNEGO.

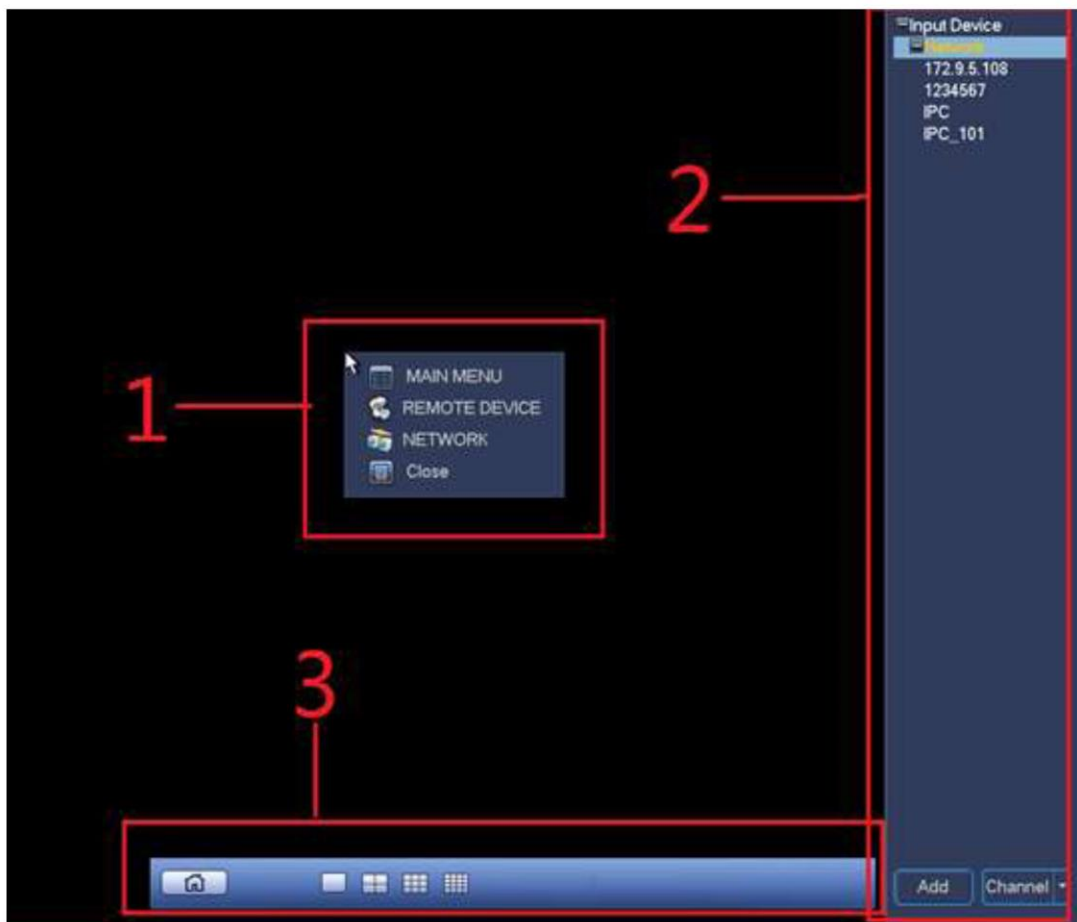

Rysunek 4-1

4.2.1 Główny interfejs

Kliknij prawym przyciskiem myszy, aby zobaczyć menu, które zawiera cztery elementy: MAIN MENU (podrozdział 4.2.1), REMOTE DEVICE (podrozdział 4.3.1.3), NETWORK (podrozdział 4.3.1.2), CLOSE (podrozdział 4.3.4).

4.2.2 Drzewo urządzeń

Drzewo urządzeń wyświetla w postaci listy bieżące urządzenia i kanały. Drzewo urządzeń jest domyślnie wyłączone. Przesuń mysz do prawej krawędzi ekranu, a system automatycznie wyświetli drzewo urządzeń. Kliknij drzewo urządzeń prawym przyciskiem, aby je ukryć.

4.2.2.1 Tryb wyświetlania

W prawym dolnym rogu możesz znaleźć dwa tryby wyświetlania: Device Display (wyświetlanie urządzenia)/Channel Display (wyświetlanie kanału).

Kliknij Device Display – zostanie wyświetlony poniższy interfejs. Patrz rysunek 4-2. Zobaczysz nazwę urządzenia (okienko 1) oraz kanały (okienko 2).

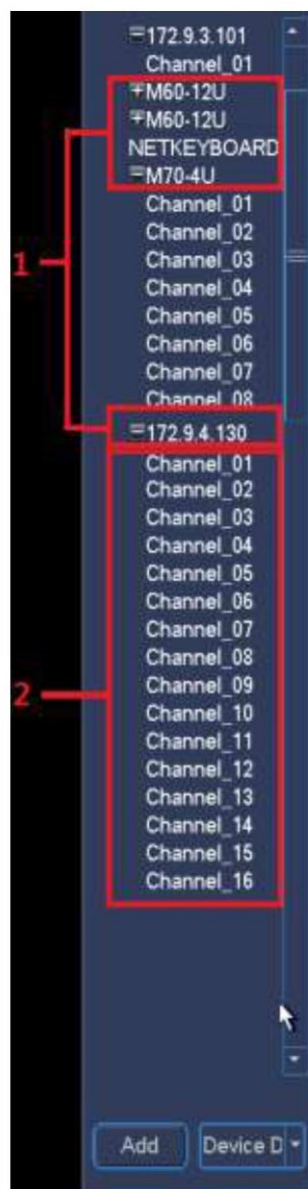

Rysunek 4-2

Po wybraniu Channel Display zostanie wyświetlone drzewo urządzeń pokazane na rysunku 4-3. W tym trybie system nie wyświetla urządzeń, a jedynie wszystkie kanały.

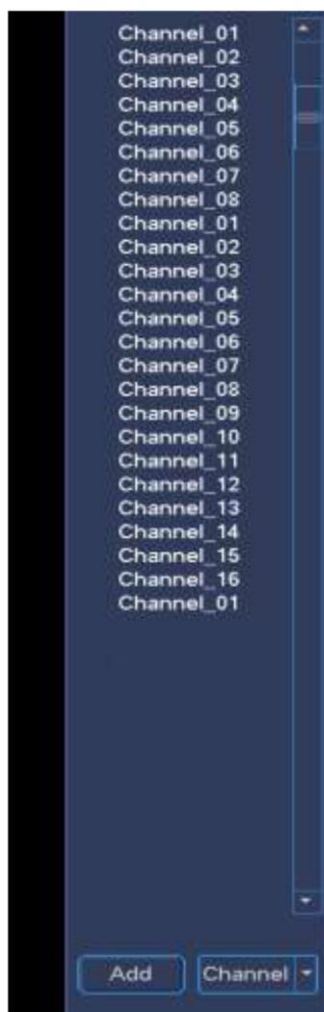

Rysunek 4-3

4.2.2.2 Skróć menu do opcji dodawania urządzenia

Kliknij przycisk Add, a system wyświetli interfejs Remote Device. Więcej informacji można znaleźć w podrozdziale 4.3.1.3.

Wyświetlanie bieżącego kanału na ścianie wizyjnej

Istnieją dwa sposoby na wyświetlenie bieżącego kanału na ścianie wizyjnej.

- Przeciągnij kanał z drzewa urządzeń do odpowiedniego okna i upuść.
- Wybierz okno wyświetlania i dwukrotnie kliknij kanał.

4.2.3 Menu skrótów

Menu skrótów zawiera dwa elementy. Domyślnie jest ukryte. Przesuń mysz na dół okna wyświetlania, aby je zobaczyć. Kliknij prawym przyciskiem menu skrótów, a system automatycznie je ukryje. Patrz rysunek 4-4.

- Część 1: kliknij przycisk, aby przejść do menu głównego.
- Część 2: służy do wyboru trybu podziału na okna. Pozwala na podział na 1/4/9/16/25/36/64 okna.



Rysunek 4-4

4.3 Podstawowa obsługa interfejsu GUI

4.3.1 Menu główne

Na pasku pokazanym na rysunku 4-1 kliknij przycisk 1, aby przejść do kolejnego interfejsu. Patrz rysunek 4-5. Obejmuje on siedem elementów: General (ogólne)/Network(sieć)/Remote Device (urządzenie zdalne)/Decoded Info(informacje o dekodowaniu)/Sniffer/Wersja)/Shutdown(wyłączanie).



Rysunek 4-5

Aby przejść do interfejsu General/network/remote device, musisz wprowadzić odpowiednią nazwę użytkownika i hasło. Patrz rysunek 4-6.

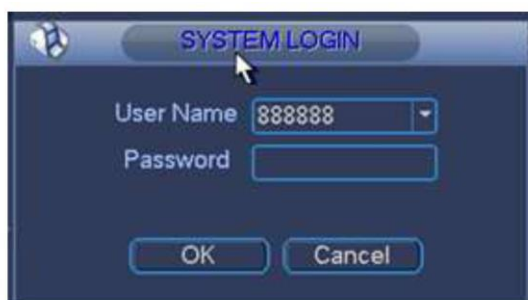

Rysunek 4-6

4.3.1.1 Ogólne

Ustawienia ogólne obejmują następujące pozycje. Patrz rysunek 4-7.

- System time: służy do zmiany bieżącej daty i godziny w systemie. Kliknij przycisk Save po wprowadzeniu zmian.
 - Date format: do wyboru masz trzy formaty dat: YYYY-MM-DD: MM-DD-YYYY lub DD-MM-YYYY.
 - Date separator: data może być rozdzielana jednym z trzech symboli: kropką, dywizem lub ukośnikiem.
 - Time format: służy do ustawiania formatu godziny: 24H/12H.
 - Resolution: służy do ustawiania rozdzielczości wyjściowej. Domyślnie jest to 1280x1024.
- Pamiętaj, że aby zastosować ustawienia, system musi zostać uruchomiony ponownie.**
- Output type: służy do ustawiania typu wyjścia. Dostępne opcje: VGA/HDMI.
 - Device ID: w tym miejscu podaj nazwę urządzenia.
 - Device No: w tym miejscu możesz ustawić numer urządzenia.
 - DST: tutaj możesz ustawić czas letni i datę. Możesz też określić czas rozpoczęcia i zakończenia, konfigurując odpowiednie ustawienie tygodnia oraz dnia. Patrz rysunek 4-8 i rysunek 4-9.

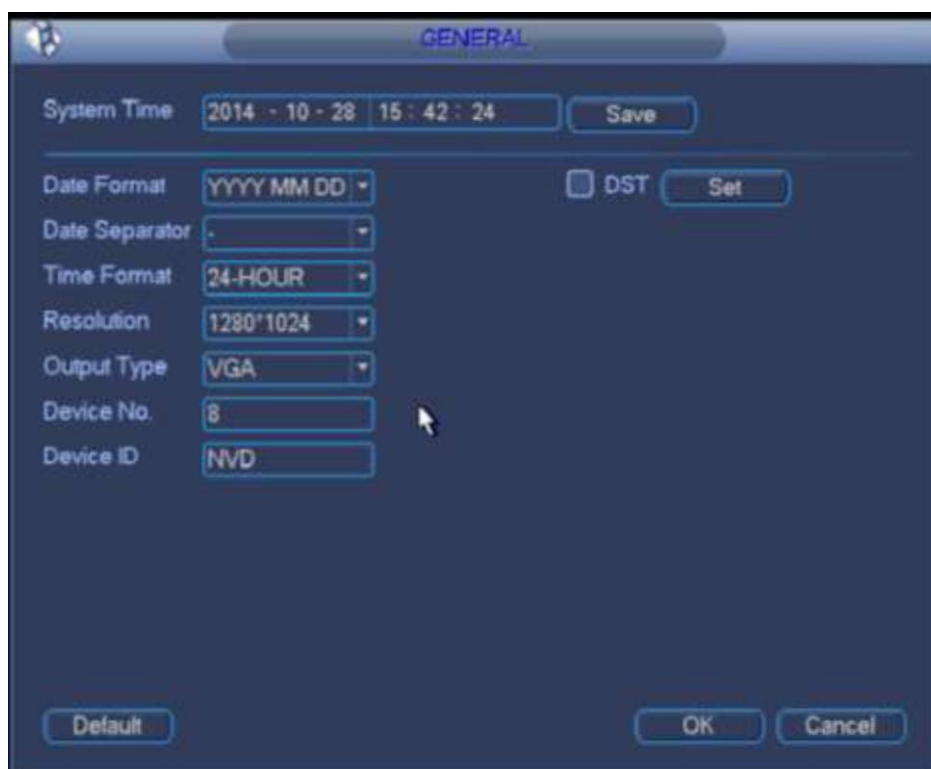

Rysunek 4-7



Rysunek 4-8

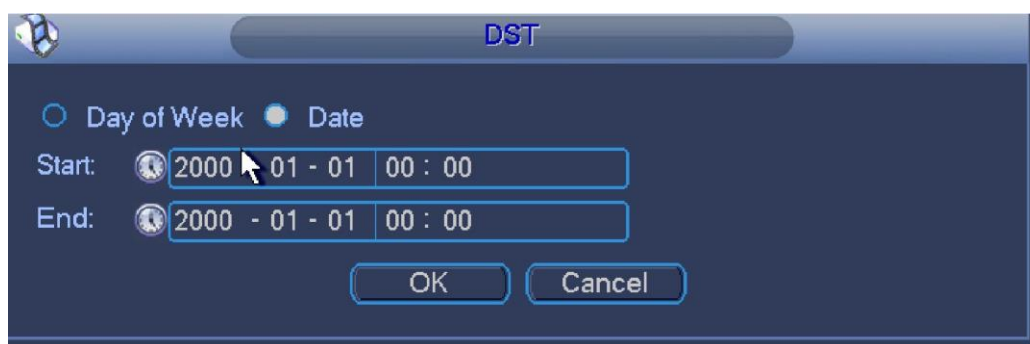

Rysunek 4-9

4.3.1.2 Sieć

Interfejs konfiguracji sieci pokazano na rysunku 4-10.

- IP Version: do wyboru są dwie opcje: IPv4 i IPv6. Obecnie system obsługuje te dwa formaty adresów IP, więc można ich używać do uzyskania dostępu.
- MAC address: host w sieci LAN ma unikalny adres MAC. Służy on do uzyskiwania dostępu do sieci LAN. Pole to jest tylko do odczytu.
- IP address: w tym miejscu możesz skorzystać z przycisku góra/dół (▲▼) lub wprowadzić liczby składające się na adres IP. Istnieje możliwość ustawienia odpowiedniej maski podsieci i bramy domyślnej.
- Gateway: w tym miejscu możesz ustawić bramę domyślną. Pamiętaj, że system musi sprawdzić poprawność wszystkich adresów IPv6. Adres IP i brama domyślna powinny być w tym samym zakresie adresów IP. Oznacza to, że podana długość prefiksu podsieci powinna zawierać ten sam ciąg.
- DHCP: służy do automatycznego przydzielania adresów IP. Po włączeniu funkcji DHCP nie możesz zmienić adresu IP/maski podsieci/bramy. Wartości te będą pochodzić z serwera DHCP. Jeśli nie włączysz funkcji DHCP, adres IP/maska podsieci/brama będą miały wartość zero. Musisz wyłączyć funkcję DHCP, aby wyświetlić bieżące informacje o adresie IP. Dodatkowo, jeśli PPPoE jest aktywne, nie będziesz mieć możliwości zmiany adresu IP, maski podsieci czy bramy.
- TCP port: służy do ustawiania portu TCP. Domyślna wartość to 37777.
- UDP port: służy do ustawiania portu UDP. Domyślna wartość to 37778.
- HTTP port: służy do ustawiania portu HTTP.
- HTTPS port: służy do ustawiania portu HTTPS.

- Preferred DNS server: adres IP głównego serwera DNS.
- Alternate DNS server: adres zapasowego serwera DNS.
- Domyślne: Przywracanie ustawień fabrycznych.



Rysunek 4-10

4.3.1.3 Urządzenia zdalne

Tutaj możesz dodać kamerę sieciową. Patrz rysunek 4-11.

- IP Search: służy do wyszukiwania urządzeń sieciowych w bieżącym segmencie IP.
- Add: służy do dodawania wybranych urządzeń do listy.
- Delete: służy do usuwania wybranych urządzeń z listy.
- Manual add: służy do ręcznego dodania jednego urządzenia.

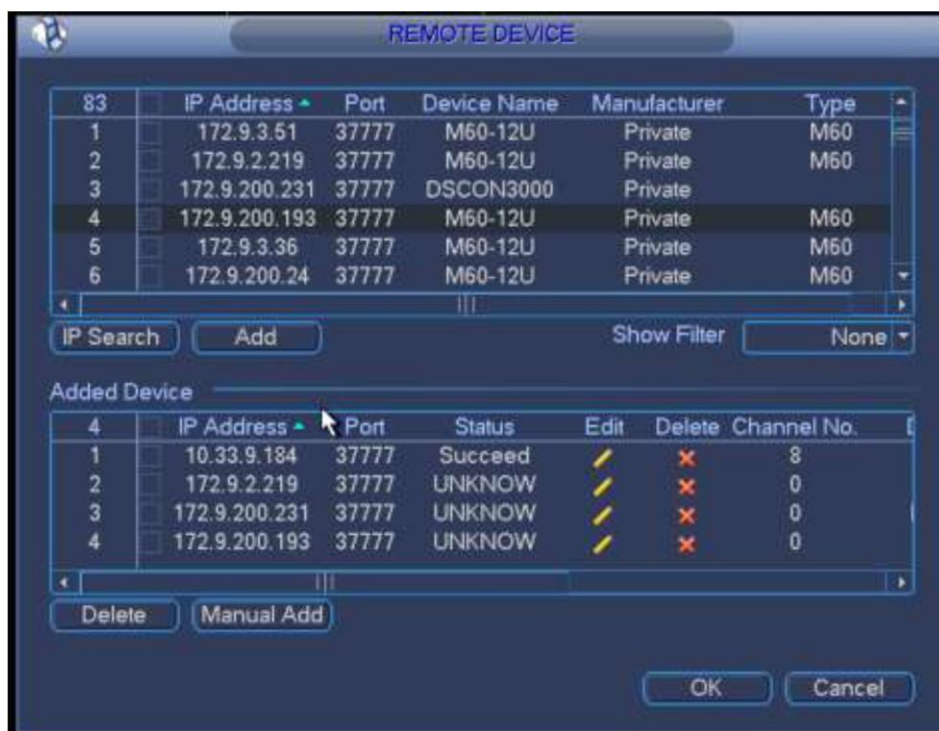

Rysunek 4-11

Dodawanie z wyszukiwaniem IP

- 1) Jak pokazano na rysunku 4-11, po kliknięciu przycisku IP search można zobaczyć wszystkie urządzenia sieciowe w bieżącym segmencie IP. Można wyświetlić adres IP urządzenia, port, nazwę, producenta i typ.
- 2) Zaznacz odpowiednie pole, aby wybrać urządzenie sieciowe, które chcesz dodać. Można wybrać kilka urządzeń jedno po drugim. Zaznaczając pole na górze listy, możesz zaznaczyć wszystkie wyszukane urządzenia.
- 3) Kliknij przycisk Add, aby dodać urządzenie do listy.
- 4) Kliknij przycisk OK.

Dodawanie ręczne

- 1) Kliknij przycisk dodawania ręcznego, jak pokazano na rysunku 4-11.
- 2) System otworzy następujący interfejs. Patrz rysunek 4-12. Tutaj możesz wprowadzić nazwę urządzenia, producenta, adres IP, port TCP, użytkownika i hasło.
- 3) Kliknij przycisk OK.



Rysunek 4-12

4.3.1.4 Informacje o dekodowaniu

Są to informacje o dekodowaniu wyświetlanego kanału. Patrz rysunek 4-13.

- Status: wskazuje stan wyświetlanego kanału. Dostępne oznaczenia stanu to monitor (monitoring), playback (odtwarzanie), decode tour (dekodowanie) oraz idle (bezczynność).
- Resolution: aktualna rozdzielczość strumienia bitów.
- Frame rate: aktualna liczba klatek na sekundę w strumieniu bitów.
- Data flow: bieżący przepływ danych w strumieniu bitów.
- Decoded flow: bit rate aktualnie dekodowanego strumienia bitów

Channel	Status	Resolution	Frame Rate(FPS)	Date Flow(kb)
Channel1	Monitor	D1	25	1988
Channel2	Monitor	D1	25	1988
Channel3	Monitor	D1	25	1988
Channel4	Monitor	D1	25	1988
Channel5	Monitor	D1	25	1988
Channel6	Monitor	D1	25	1988
Channel7	Monitor	D1	25	1988
Channel8	Monitor	D1	25	1988
Channel9	Monitor	D1	25	1988
Channel10	Monitor	D1	25	1988
Channel11	Monitor	D1	25	0
Channel12	Monitor	D1	25	600
Channel13	Monitor	D1	25	1924
Channel14	Monitor	D1	25	1924
Channel15	Monitor	D1	25	1924
Channel16	Monitor	D1	25	1924
Channel17	Monitor	D1	25	1935
Channel18	Monitor	D1	25	1935

Rysunek 4-13

4.3.1.5 Sniffer

W przypadku problemów z siecią, np. z połączeniem z urządzeniem sieciowym lub z brakiem płynności wideo, można skorzystać z opcji sniffera dla danych sieciowych. Można użyć tej opcji w odniesieniu do adresu IP, portu lub typu protokołu. Dane ze sniffera można zapisać lokalnie na ogólnej platformie wideo lub na nośniku USB. Można ich użyć do szybkiego znalezienia przyczyny problemu.

Interfejs funkcji sniffer został przedstawiony poniżej. Patrz rysunek 4-14.

- Format: kliknij, aby sformatować bieżący nośnik pamięci flash.
- Refresh: kliknij, aby odświeżyć interfejs opcji sniffer dla bieżącego nośnika pamięci flash.
- Delete: wybierz plik na nośniku pamięci flash, a następnie kliknij przycisk Delete, aby go usunąć.
- New folder: służy do tworzenia nowego folderu i wprowadzenia niestandardowej nazwy.

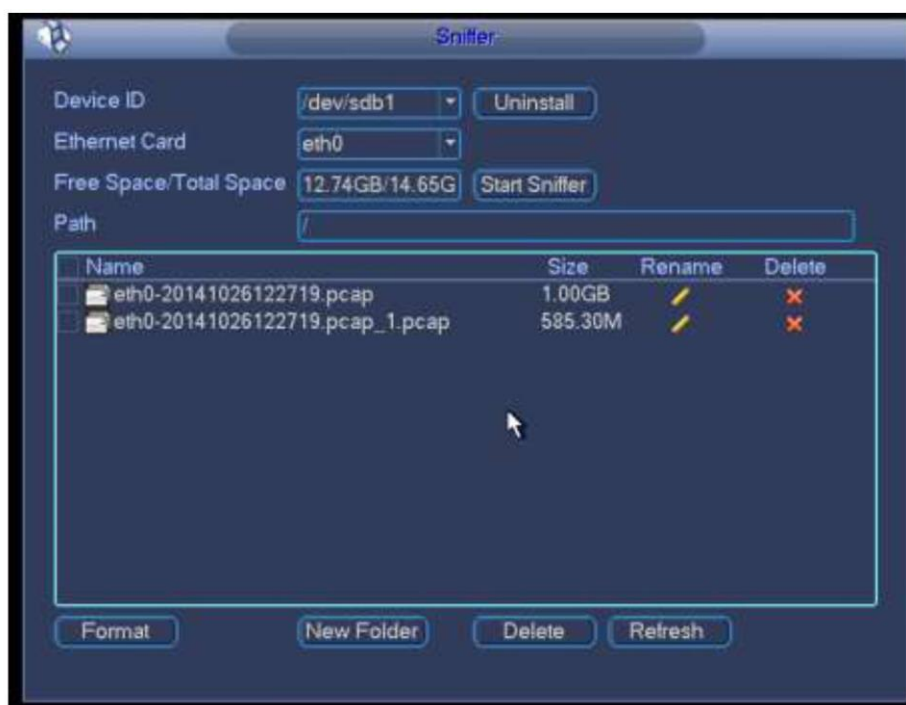

Rysunek 4-14

- 5) Włóż nośnik pamięci flash do portu USB na przednim panelu dekodera i kliknij przycisk Refresh. Kiedy zobaczysz identyfikator urządzenia oraz wolne miejsce, oznaczać to będzie, że system wykrył nośnik pamięci flash. Teraz możesz przejść do następnego kroku. W przeciwnym razie trzeba sprawdzić połączenie nośnika flash.
- 6) Wybierz folder (kliknij New Folder, aby utworzyć nowy folder i wprowadzić niestandardową nazwę.) Kliknij **Start Sniffer**, żeby zobaczyć, jak system zapisuje dane na nośniku flash, a przycisk **Start Sniffer** zmieni się w **Stop Sniffer**.
- 7) Po kliknięciu przycisku Refresh zobaczysz plik .pcap funkcji sniffer.
- 8) Kliknij **Stop Sniffer** system przestał zapisywać dane na nośniku pamięci flash.

9) Kliknij **Uninstall** , aby usunąć nośnik pamięci flash. Patrz rysunek 3-91.

Uwaga

Przed usunięciem nośnika pamięci flash kliknij przycisk Uninstall.



Rysunek 4-15

4.3.1.6 Wersja

Kliknij dwukrotnie przycisk Version, aby wyświetlić informacje o bieżącym urządzeniu. Możesz też użyć urządzenia USB do aktualizacji systemu. Patrz rysunek 4-16.

Znajdziesz tu liczbę kanałów wejść i wyjść alarmowych, wersję systemu, datę utworzenia, wersję interfejsu przeglądarkowego, numer seryjny itp.

Przed aktualizacją skopiuj plik aktualizacji na urządzenie USB, a następnie podłącz je do portu USB. Kliknij przycisk Start, aby rozpocząć proces aktualizacji.

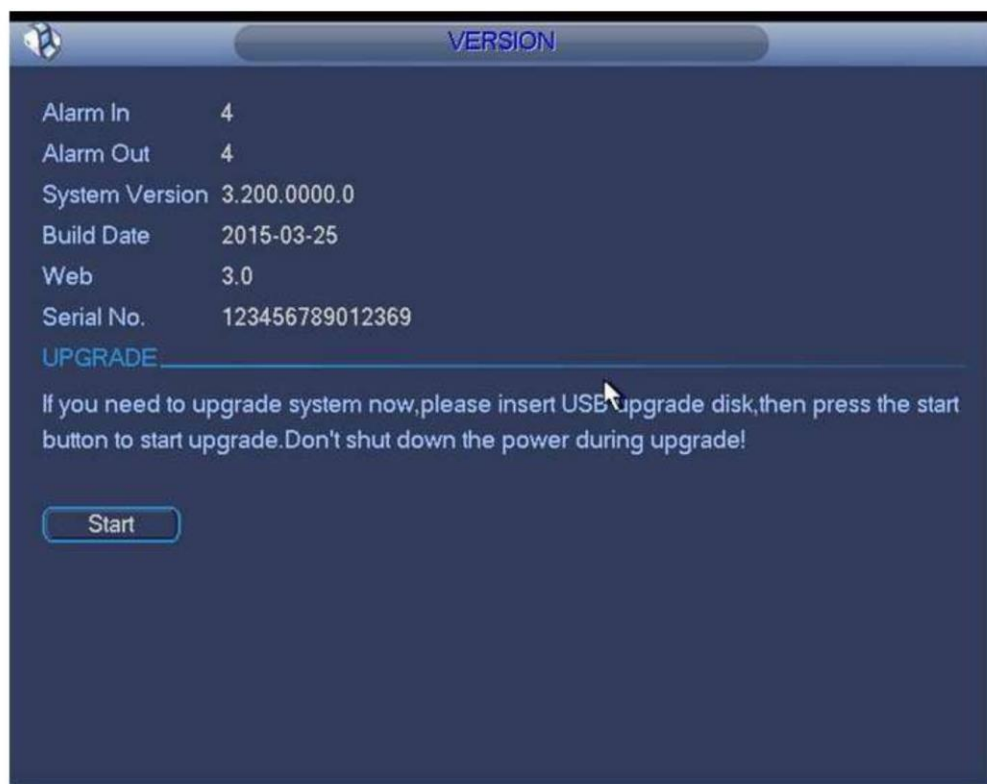

Rysunek 4-16

4.3.1.7 Wyłączenie

Kliknij dwukrotnie przycisk wyłączenia, a system wyświetli okno dialogowe. Patrz rysunek 4-17

- Logout menu user: wylogowanie z menu. Przy następnym logowaniu konieczne będzie wpisanie hasła.
- Shutdown: system oraz zasilanie zostaną wyłączone.
- Restart system: system rozpoczyna proces ponownego uruchamiania.
- Switch user: możesz zalogować się na inne konto.



Rysunek 4-17

4.3.2 Urządzenie zdalne

Więcej informacji można znaleźć w podrozdziale 4.3.1.3

4.3.3 Sieć

Więcej informacji można znaleźć w podrozdziale 4.3.1.2

4.3.4 Zamykanie

Kliknij tę opcję, a następnie kliknij przycisk OK, aby system zamknął wszystkie okna.

Wskazówki:

Jeśli chcesz zamknąć jedno okno, przesuń kursor w prawy róg okna

– zostanie wyświetlony przycisk  . Kliknij go, aby zamknąć jedno okno.

5 Wejścia i wyjścia alarmowe

Przed podłączeniem urządzenia sprawdź następujące kwestie:

- **Wejście alarmowe**

Posłużymy się modelem NKB100 jako przykładem.

Zacznij od sprawdzenia typu alarmu (NO/NC). Następnie ustaw typ alarmu dekodera sieciowego. Ustaw typ alarmu dekodera jako NO (przełącznik normalnie otwarty) lub NC (przełącznik normalnie zwarty).

Uwaga: wejście alarmowe jest aktywowane niskim stanem logicznym. Należy je uziemić.

Użyj przełącznika do odseparowania od siebie dwóch dekoderek lub dekodera i innego urządzenia.

- **Wyjście alarmowe**

Nie podłączaj portu wyjścia alarmowego bezpośrednio do odbiornika dużej mocy (prąd musi być poniżej 1 A); może to spowodować powstawanie dużego prądu, który może zniszczyć przełącznik. Użyj stycznika do utworzenia połączenia między portem wyjścia alarmowego i odbiornikiem.

- **Solidne uziemienie**

Upewnij się, że urządzenie front-end jest uziemione. W przeciwnym razie może dojść do uszkodzenia układów elektronicznych.

Typ wejścia alarmowego można ustawić na NO (normalnie rozwarte) lub NC (normalnie zwarte).

Interfejs produktu z serii 1/4-kanalowej High Definition został pokazany na rysunku 5-1.

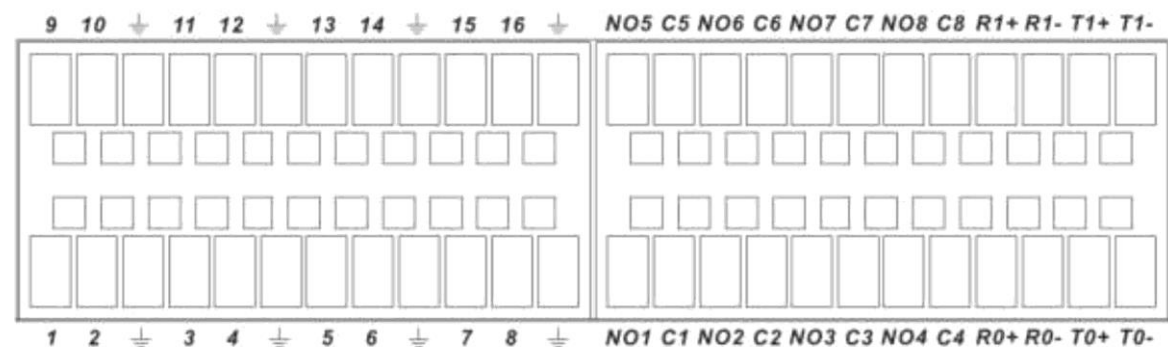

Rysunek 5-1

Parametr	Seria 1/4-kanalowa High Definition (Alarm aktywowany stanem niskim)
	Port GND
1-16	Wejście przełącznikowe
C1-C8; NO1-NO8	Wyjście przełącznikowe (NO)
R0+, R0-, R1+, R1-, T0+, T0-, T1+, T1-	Port RS485, duplex

Interfejs produktu z serii 1-kanalowej 4K High Definition został pokazany na rysunku 5-2.

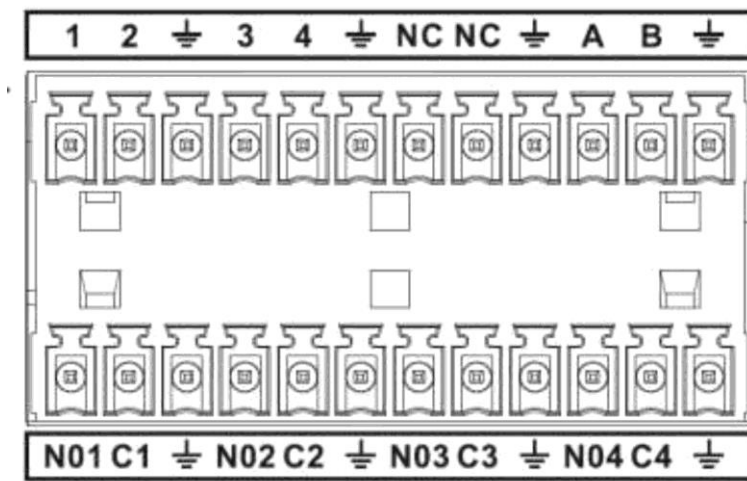

Rysunek 5-2

Parametr	Seria 1-kanalowa 4K High Definition
A,B	Przewód sterowniczy A, B urządzenia RS485
⏏	Port GND
1~4	Port wejścia alarmowego
C1-C4; NO1-NO4	Port wyjścia alarmowego (NO)

Interfejs produktu z serii 4-kanalowej 4K High Definition został pokazany na rysunku 5-3.

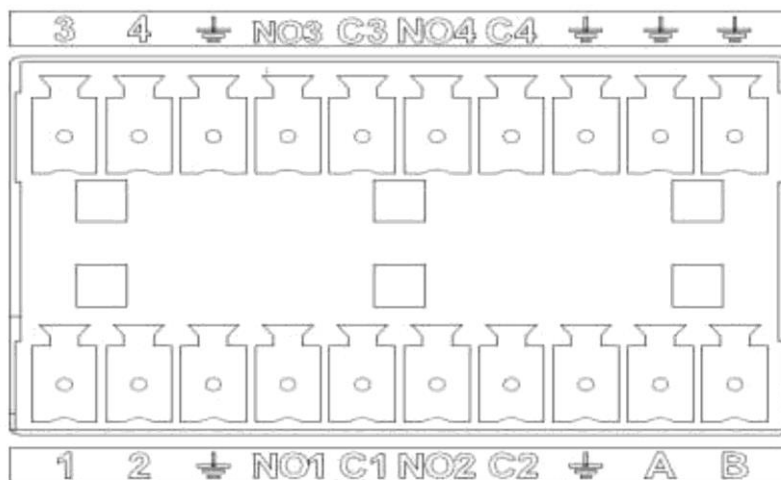

Rysunek 5-3

Parametr	Seria 4-kanalowa 4K High Definition
1-16	Wejście przekaźnikowe
⏏	Port GND
C1-C8; NO1-NO8	Wyjście przekaźnikowe (NO)
R0+, R0-, R1+, R1-, T0+, T0-, T1+, T1-	Port RS485, duplex

Interfejs urządzenia z serii 9-kanalowej 4K High Definition/ z serii 9-kanalowej 4K High Definition (z 4 wejściami) / z serii 9-kanalowej High Definition został pokazany na rysunku 5-4.

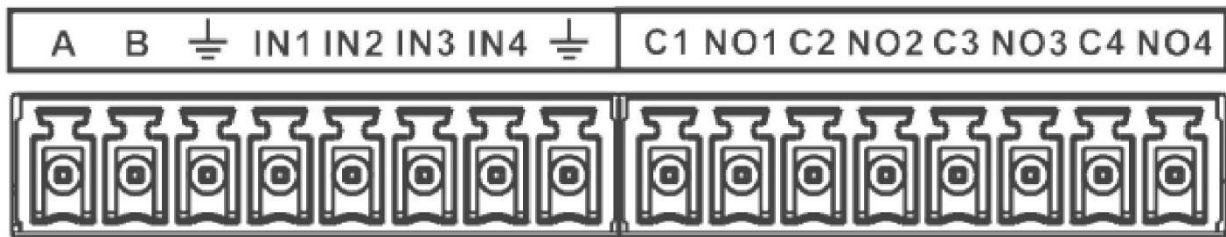

Rysunek 5-4

Parametr	Seria 9-kanalowa 4K High Definition / seria 9-kanalowa 4K High Definition (z 4 wejściami) / seria 9-kanalowa High Definition
A,B	Przewód sterowniczy A, B urządzenia RS485
\perp	Port GND
IN1-IN4	Port wejścia alarmowego
C1-C4; NO1-NO4	Port wyjścia alarmowego (NO)

Interfejs urządzenia z serii 12-kanalowej 4K High Definition / z serii 12-kanalowej 4K High Definition (z 4 wejściami) / z serii 15-kanalowej 4K High Definition / z serii 15-kanalowej 4K High Definition (z 4 wejściami) / z serii 18-kanalowej 4K High Definition / z serii 18-kanalowej 4K High Definition (z 4 wejściami) / z serii 21-kanalowej 4K High Definition / z serii 21-kanalowej 4K High Definition (z 4 wejściami) został pokazany na rysunku 5-5.

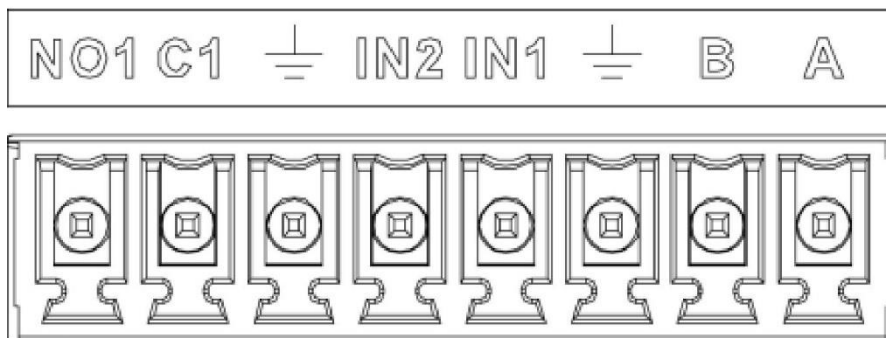

Rysunek 5-5

Parametr	Seria 12-kanalowa 4K High Definition / seria 12-kanalowa 4K High Definition (z 4 wejściami) / seria 15-kanalowa 4K High Definition / seria 15-kanalowa 4K High Definition (z 4 wejściami) / seria 18-kanalowa 4K High Definition / seria 18-kanalowa 4K High Definition (z 4 wejściami) / seria 21-kanalowa 4K High Definition / seria 21-kanalowa 4K High Definition (z 4 wejściami)
A,B	Przewód sterowniczy A, B urządzenia RS485
\perp	Port GND
IN1-IN4	Port wejścia alarmowego
C1-C4; NO1-NO4	Port wyjścia alarmowego (NO)

5.1 Port wejścia alarmowego

- Dostępne są 16-kanalowe wyjścia alarmowe, których typ można ustawić na NO lub NC.
- Podłącz port NC detektora alarmu do portu wejścia alarmowego urządzenia (ALARM)
- Jeśli korzystasz z zewnętrznego źródła do zasilania urządzenia alarmowego, upewnij się, masa urządzenia alarmowego jest połączona z masą urządzenia sieciowego.

Więcej informacji zawiera poniższy schemat. Patrz rysunek 5-6.

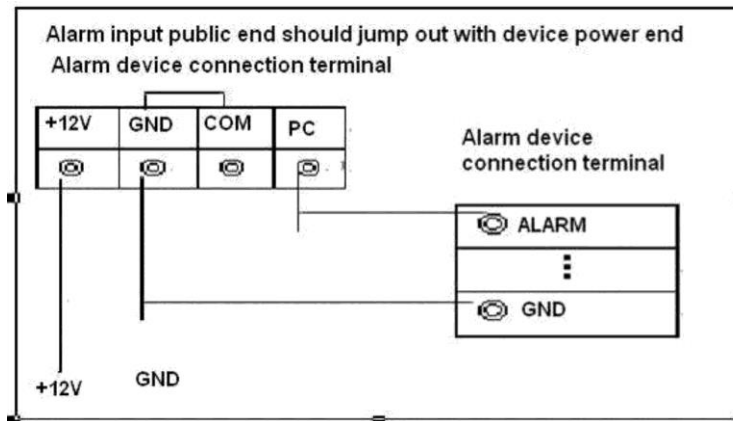

Rysunek 5-6

5.2 Port wyjścia alarmowego

- 8-kanalowe wyjście alarmowe (NO). Zewnętrzne urządzenie alarmowe musi być zasilane bateryjnie.
- Aby zapobiec uszkodzeniu urządzenia w wyniku przeciążenia, skorzystaj z poniższego schematu przedstawiającego informacje na temat specyfikacji przekaźników.
- Informacje o module wejścia alarmowego zawiera rysunek 5-7

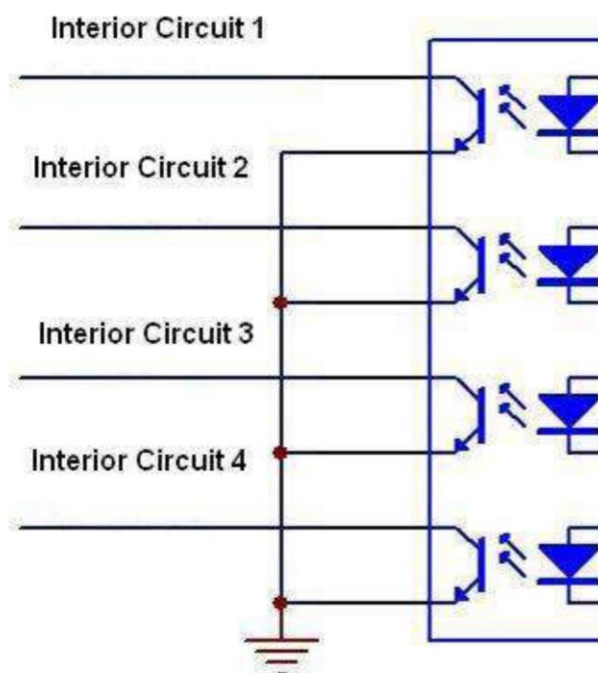

Rysunek 5-7

Informacje o module wyjścia alarmowego zawiera rysunek 5-8

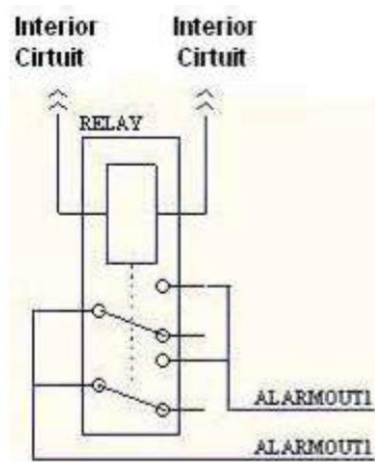

Rysunek 5-8

5.3 Parametry przekaźników wyjściowych alarmów

Postać styków	1Z
Rezystancja styków	100 mQ (0,1 A, 6 V DC)
Materiał styków	Pozłacane AgNi
Prąd znamionowy styków (obciążenia rezystancyjne)	0,5 A, 125 V AC/1 A, 30 V DC

Maksymalne przełączane napięcie	125 V AC/60 V DC
Maksymalny przełączany prąd	2 A
Maksymalna przełączana moc	62,5 VA/30 W
Minimalne dopuszczalne obciążenie	1 mA, 5 V
Trwałość mechaniczna	1x 10 ⁷ razy (300 razy/min)
Trwałość elektryczna	1x 10 ⁵ razy (30 razy/min)

6 Dane techniczne

6.1 Seria 1-kanalowa 4K High Definition

Parametr systemowy	Model urządzenia	Seria 1-kanalowa 4K High Definition
	Procesor główny	Wbudowany mikroprocesor przemysłowy o dużej wydajności
	System operacyjny	X86
	Urządzenia wprowadzania	Przycisk na panelu przednim i klawiatura
	Menu skrótów	Nie dotyczy
Specyfikacja portów sprzętowych	Standard wideo	SVAC/MPEG4/H.264/MJPEG/H.265
	Standard audio	PCM/G711
	Rozdzielczość dekodowanego obrazu	QCIF/CIF/2CIF/HD1/D1/960H/720P/1080P/3MP/5MP/6MP/8MP/12MP
	Liczba klatek na sekundę	PAL: 1~25 kl./s; NTSC: 1~30 kl./s
	Typ strumienia bitowego	Strumień mieszany/wideo
	Kanał wyjścia wideo	1 kanał
	Port wyjścia wideo	VGA/HDMI
	Kanał wyjścia audio	1 kanał
	Port wyjścia audio	HDMI
	Port komunikacyjny	<ul style="list-style-type: none"> • Jeden samodopasowujący się port Ethernet 10M/100M/1000 Mbps • Jeden port RS232 • Jeden port RS485 (półdupleks)
	Kanał rozmów audio	1 kanał
	Port rozmów audio	RCA (poziom: 2 V rms. Rezystancja wyjściowa: 10 kΩ)
	Wejście alarmowe	4 kanały
	Wyjście alarmowe	4-kanalowe wyjście przekaźnikowe (30 V DC, 1 A – 125 V AC, 0,5 A)
Środowisko robocze i inne cechy fizyczne	Zasilanie	12 V DC, 3,3 A
	Pobór energii	<20 W
	Temperatura robocza	-10°C ~ +55°C
	Wilgotność robocza	10%–95% 86–106 kPa
	Wymiary	440*300*42,1 mm

	(mm)	
	Waga	3,00–3,50 kg

6.2 Seria 4-kanalowa 4K High Definition

Parametr systemowy	Model urządzenia	Seria 4-kanalowa 4K High Definition
	Procesor główny	Wbudowany mikroprocesor przemysłowy o dużej wydajności
	System operacyjny	Linux dla systemów wbudowanych
	Urządzenia wprowadzania	Przycisk na panelu przednim i klawiatura
	Menu skrótów	Nie dotyczy
Specyfikacja portów sprzętowych	Standard wideo	MPEG4/H.264/MJPEG/H.265
	Standard audio	PCM/G711
	Rozdzielczość dekodowanego obrazu	QCIF/CIF/2CIF/HD1/D1/960H/720P/1080P/3MP/5MP/6MP/8MP/12MP
	Liczba klatek na sekundę	PAL: 1~25 kl./s; NTSC: 1~30 kl./s
	Rodzaj strumienia bitowego	Strumień mieszany/wideo
	Kanał wejścia audio/wideo	1 kanał
	Port wejścia audio/wideo	HDMI
	Kanał wyjścia wideo	4 kanały
	Port wyjścia wideo	VGA/HDMI/BNC
	Kanał wyjścia audio	4 kanały
	Port wyjścia audio	HDMI/BNC (poziom: 0,2~3 V, rezystancja wyjściowa: 5 kΩ)
	Port komunikacyjny	<ul style="list-style-type: none"> • Jeden samodopasowujący się port Ethernet 10M/100M/1000 Mbps • Jeden port RS232 • Jeden port RS485 • Jeden port RJ45 do sterowania zawartością ekranu
	Kanał rozmów audio	1 kanał
	Port rozmów audio	BNC (poziom: 2 V rms. Rezystancja wyjściowa: 10 kΩ)
	Wejście alarmowe	4 kanały
	Wyjście alarmowe	4-kanalowe wyjście przekaźnikowe (30 V DC, 1 A – 125 V AC, 0,5 A)
	Zasilanie	Robocze

Środowisko i inne cechy fizyczne	Pobór energii	<40 W
	Temperatura robocza	-10°C ~ +55°C
	Wilgotność robocza	10%–95%, 86–106 kPa
	Wymiary (mm)	440x300x42,1 mm
	Waga	3,00–3,50 kg

6.3 Seria 9-kanalowa 4K High Definition (z 4 wejściami) / seria 9-kanalowa 4K High Definition

-	Model urządzenia	Seria 9-kanalowa 4K High Definition (z 4 wejściami)	Seria 9-kanalowa 4K High Definition	
Parametr systemowy	Procesor główny	Wbudowany mikroprocesor przemysłowy o dużej wydajności		
	System operacyjny	Linux dla systemów wbudowanych		
	Urządzenia wprowadzania	Przycisk na panelu przednim i klawiatura		
	Menu skrótów	Nie dotyczy		
Specyfikacja portów sprzętowych	Standard wideo	MPEG2/MPEG4/H.264/H.265/SVAC/MJPEG		
	Standard audio	PCM/G711/AAC		
	Rozdzielczość dekodowanego obrazu	QCIF/CIF/2CIF/HD1/D1/960H/720P/1080P/3MP/4MP/5MP/6MP/8MP/12MP		
	Liczba klatek na sekundę	PAL: 1~25 kl./s; NTSC: 1~30 kl./s		
	Rodzaj strumienia bitowego	Strumień mieszany/wideo		
	Port wejścia wideo	2-kanalowe wejście DVI-I, 2-kanalowe wejście HDMI	Nie dotyczy	
	Rozdzielczość wejściowa	Połączenie lokalne obsługuje: 3840x2160, 1920x1080, 1600x1200, 1680x1050, 1440x900, 1400x1050, 1366x768, 1280x1024, 1280x960, 1280x800, 1280x720, 1152x864, 1024x768, 800x600 itp.	Nie dotyczy	
	Liczba wyjść wideo	9 kanałów		

-	Model urządzenia	Seria 9-kanalowa 4K High Definition (z 4 wejściami)	Seria 9-kanalowa 4K High Definition
	Port wyjścia wideo	Wyjście HDMI	
	Liczba wyjść audio	9 kanałów	
	Port wyjścia audio	HDMI	
	Port komunikacyjny	<ul style="list-style-type: none"> • Dwa samodopasowujące się porty Ethernet 10M/100M/1000 Mbps • Trzy porty RS232 (jeden port DB9 i dwa porty RJ45) • Jeden port RS485, duplex 	
	Kanał rozmów audio	1 kanał	
	Port rozmów audio	Złącze jack 3,5 mm Port wejścia: złącze 3,5 mm (poziom 2,0 V liniowe/50 mV wejście mikrofonu, rezystancja wejściowa 10 kΩ) Port wyjścia: złącze 3,5 mm (poziom 2,0 V liniowe, rezystancja wyjściowa 16Ω)	
	Wejście alarmowe	4-kanalowe	
	Wyjście alarmowe	4-kanalowe wyjście przekaźnikowe (30 V DC, 1 A – 125 V AC, 0,5 A)	
	Port USB	2 porty USB (1 port USB 2.0, 1 port USB 3.0)	
Środowisko robocze i inne cechy fizyczne	Zasilanie	100-240 V AC, 50~60 Hz	
	Pobór energii	<70 W	
	Temperatura robocza	-10°C ~ +55°C	
	Wilgotność robocza	10%~95%, 86~106 kPa	
	Wymiary (mm)	440mm*408mm*70mm (wysokość 15 U)	
	Waga	4,50~4,80 kg	

6.4 Serie 1/4-kanalowe High Definition

Parametr systemowy	Model urządzenia	Seria 1-kanalowa High Definition, seria 4-kanalowa High Definition
	Procesor główny	Wbudowany mikroprocesor przemysłowy o dużej wydajności
	System operacyjny	Linux dla systemów wbudowanych
	Urządzenia wprowadzania	Przycisk na panelu przednim i klawiatura
	Menu skrótów	Nie dotyczy
Specyfikacja portów sprzętowych	Standard wideo	MPEG4/H.264/MJPEG
	Standard audio	PCM/G711

	Rozdzielczość dekodowanego obrazu	QCIF/CIF/2CIF/HD1/D1/960H/720P/1080P	
	Liczba klatek na sekundę	PAL: 1~25 kl./s; NTSC: 1~30 kl./s	
	Typ strumienia bitowego	Strumień mieszany/wideo	
	Port wyjścia wideo	1 kanał	4 kanały
	Port wyjścia wideo	VGA/HDMI/BNC	
	Port wyjścia audio	1 kanał	4 kanały
	Port wyjścia audio	HDMI/BNC (poziom: 200-3000 mV. Rezystancja: 5Ω)	
	Port komunikacyjny	<ul style="list-style-type: none"> • Jeden samodopasowujący się port Ethernet 10M/100M/1000 Mbps • Jeden port RS232 • Dwa porty RS485, duplex 	
	Kanał rozmów audio	1 kanał	
	Port rozmów audio	BNC (poziom: 2 V rms. Rezystancja wyjściowa: 10 kΩ)	
	Wejście alarmowe	16 kanałów	
	Wyjście alarmowe	8-kanałowe wyjście przekaźnikowe (30 V DC, 1 A – 125 V AC, 0,5 A)	
Środowisko robocze i inne cechy fizyczne	Zasilanie	12 V DC, 3,3 A	12 V DC, 5 A
	Pobór energii	<10 W	<40 W
	Temperatura robocza	-10°C ~ +55°C	
	Wilgotność robocza	10%–95%, 86–106 kPa	
	Wymiary (mm)	440x300x42,1 mm	
	Waga	3,00–3,50 kg	

6.5 Serie 9/16-kanałowe High Definition

Parametr systemowy	Model urządzenia	Seria 9-kanałowa High Definition	Seria 16-kanałowa High Definition
		Procesor główny	Wbudowany mikroprocesor przemysłowy o dużej wydajności
System operacyjny	LINUX dla systemów wbudowanych		
Urządzenia wprowadzania	Przycisk na panelu przednim i klawiatura		
Menu skrótów	Nie dotyczy		

Specyfikacja portów sprzętowych	Standard wideo	MPEG4/H.264/MJPEG	
	Standard audio	PCM/G711	
	Rozdzielczość dekodowanego obrazu	QCIF/CIF/2CIF/HD1/D1/960H/720P/1080P/3MP/5MP/6MP/8MP	
	Liczba klatek na sekundę	PAL: 1~25 kl./s; NTSC: 1~30 kl./s	
	Typ strumienia bitowego	Strumień mieszany/wideo	
	Kanał wideo wyjścia	9 kanałów	16 kanałów
	Port wideo wyjścia	VGA/HDMI	VGA/HDMI
	Kanał audio wyjścia	9 kanałów	16 kanałów
	Port audio wyjścia	HDMI/DB15 audio BNC	HDMI/DVI-I audio BNC
	Port komunikacyjny	<ul style="list-style-type: none"> • Jeden samodopasowujący się port Ethernet 10M/100M/1000 Mbps RJ45 • Jeden port RS232 • Jeden standardowy port RS485 	<ul style="list-style-type: none"> • Dwa samodopasowujące się porty Ethernet 10M/100M/1000 Mbps RJ45 • Jeden port RS232 • Jeden standardowy port RS485
	Kanał rozmów audio	1 kanał	
	Port rozmów audio	złącze jack 3,5 mm, port wejściowy: złącze 3,5 mm (poziom 2 V liniowe/50 mV wejście mikrofonu, rezystancja wejściowa 10kΩ); port wyjściowy: złącze 3,5 mm (poziom 2 V, rezystancja wyjściowa 16Ω)	
	Wejście alarmowe	4 kanały	Nie dotyczy
	Wyjście alarmowe	4-kanałowe wyjście przekaźnikowe (30 V DC, 1 A – 125 V AC, 0,5 A)	Nie dotyczy
	Środowisko robocze i inne cechy fizyczne	Zasilanie	100–240 V AC, 50~60 Hz
Pobór energii		<70 W	<=90 W
Temperatura robocza		-10°C ~ +55°C	
Wilgotność robocza		10%–95%, 86–106 kPa	
Wymiary (mm)		440x408x70 mm	448x440x89 mm
Waga		4,5~4,8 kg	7~7,5 kg

6.6 Serie 12/15/18/21-kanalowe 4K High Definition

Parametr systemowy	Model urządzenia	12-kan.	12-kan. z 4 portami wejścia	15-kan.	15-kan. z 4 portami wejścia	18-kan.	18-kan. z 4 portami wejścia	21-kan.	21-kan. z 4 portami wejścia	
	Procesor główny	Wbudowany mikroprocesor przemysłowy o dużej wydajności								
	System operacyjny	Linux dla systemów wbudowanych								
	Urządzenia wprowadzania	Przycisk na panelu przednim i klawiatura								
	Menu skrótów	Nie dotyczy								
Specyfikacja portów sprzętowych	Standard wideo	MPEG2/MPEG4/H.264/H.265/SVAC/MJPEG								
	Standard audio	PCM/G711/AAC								
	Rozdzielczość dekodowanego obrazu	QCIF/CIF/2CIF/HD1/D1/960H/720P/1080P/3MP/4MP/5MP/6MP/8MP/12MP								
	Liczba klatek na sekundę	PAL: 1~25 kl./s; NTSC: 1~30 kl./s								
	Typ strumienia bitowego	Strumień mieszany/wideo								
	Port wejścia wideo	2-kanalowe wejście DVI-IN, 2-kanalowy port HDMI								
	Rozdzielczość wejściowa	Rozdzielczość lokalna: 3840*2160, 1920*1080, 1600*1200, 1680*1050, 1440*900, 1400*1050, 1366*768, 1280*1024, 1280*960, 1280*800, 1280*720, 1152*864, 1024*768, 800*600 itd.								
	Kanał wyjścia wideo	12-kan.	12-kan.	15-kan.	15-kan.	18-kan.	18-kan.	21-kan.	21-kan.	
	Port wyjścia wideo	HDMI								
	Kanał wyjścia audio	12-kan.	12-kan.	15-kan.	15-kan.	18-kan.	18-kan.	21-kan.	21-kan.	
	Port wyjścia audio	HDMI								
	Port komunikacyjny	<ul style="list-style-type: none"> Dwa samodopasowujące się porty Ethernet 10M/100M/1000 Mbps Trzy standardowe porty RS232 (jeden port DB9 i dwa porty RJ45) Jeden port 485, półdupleks 								
	Kanał rozmów audio	1 kanał								
Port rozmów audio	Złącze jack 3,5 mm Port wejścia: złącze 3,5 mm (poziom 2,0 V liniowe/50 mV wejście mikrofonu, rezystancja wejściowa 10 kΩ); Port wyjścia: złącze 3,5 mm (poziom 2,0 V, rezystancja wyjściowa 16Ω)									

	Wejście alarmowe	2 kanały
	Wyjście alarmowe	1-kanałowe wyjście przekaźnikowe (30 V DC, 1 A – 125 V AC, 0,5 A)
Środowisko robocze i inne cechy fizyczne	Zasilanie	AC 100-127 V, 200-240 V, 47-63 Hz
	Pobór energii	<180 W
	Temperatura robocza	-10°C ~ +55°C
	Wilgotność robocza	10%–95%, 86–106 kPa
	Wymiary (mm)	440x436,6x110 mm (wysokość 2,5 U)
	Waga	15 kg

Uwaga:

- Podręcznik ma charakter wyłącznie orientacyjny. W interfejsie użytkownika mogą występować niewielkie różnice.
- Wszystkie projekty oraz oprogramowanie mogą ulec zmianie bez wcześniejszego zawiadomienia na piśmie.
- Wszelkie znaki towarowe i zastrzeżone znaki towarowe wymienione w niniejszych materiałach należą do ich prawowitych właścicieli.
- W przypadku wątpliwości lub kontrowersji należy zwrócić się do nas z prośbą o wyjaśnienia.
- Aby uzyskać więcej informacji, odwiedź naszą witrynę internetową lub skontaktuj się z lokalnym sprzedawcą.