

CZUJKA PASYWNEJ PODCZERWIENI
CX-702, CX-702V
 STANDARD PAMIĘĆ ALARMU

WŁAŚCIWOŚCI
CX-702 / CX-702V

- Podwójna funkcjonalność soczewki: wybór charakterystyki „WIDE ANGLE (powierzchniowa)” i „LONG RANGE” (kurtyna)
- Filtr przeciwzakłóceń Double Conductive Shielding na piroelemencie do ochrony przed silnym oświetleniem i zakłóceniami elektromagnetycznymi (opatentowane)
- Technologia wielowiązkowego pokrycia (Multi Focus Optics) (opatentowane)
- Przełącznik WŁ/WYŁ LED
- Szczelna optyka
- Łatwa instalacja

CX-702V tylko

- Pamięć alarmu
- Zaciśk zdalnego sterowania diodą LED

AKCESORIA DODATKOWE

- CA-1W : uchwyt ścienny : regulacja $\pm 45^\circ$ (w poziomie), $0-20^\circ$ (pionowo w dół)
 CA-2C : uchwyt sufitowy : regulacja $\pm 45^\circ$ (w poziomie), $0-20^\circ$ (pionowo w dół)

1. WSKAZÓWKI MONTAŻOWE
1



Unikaj bezpośredniego nasłonecznienia.

2

Nie umieszczaj w bezpośrednim sąsiedztwie klimatyzatorów lub grzejników.

3

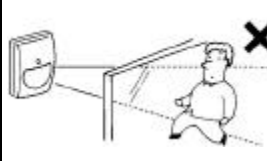
Unikaj pary lub wysokiej wilgotności powodującej kondensację.

4

Unikaj zasłon, ekranów itp. blokujących obszar detekcji.

5

Nie instaluj na zewnątrz.

6
OSTRZEŻENIE

Nie naprawiaj ani rozmontowuj urządzenia, bo może to spowodować wypadek, zagrożenie pożarowe lub porażenie prądem.

7
OSTRZEŻENIE

Jeżeli widoczne są uszkodzenia, do wnętrza dostała się woda lub inne przedmioty, wyczuwalne jest przegrzanie lub zapalenie, dziwne zapachy, należy natychmiast przerwać używanie i skontaktować się ze sprzedawcą. Niezastosowanie się do powyższego może spowodować porażenie prądem lub zagrożenie pożarowe.

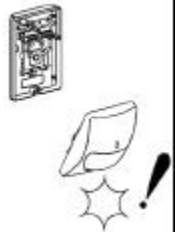
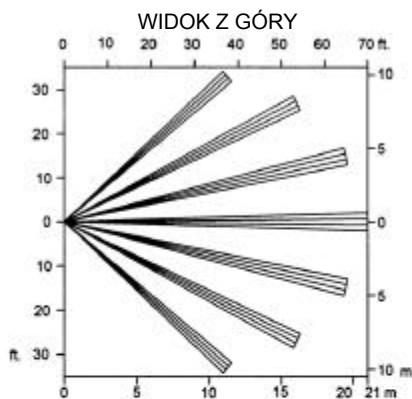
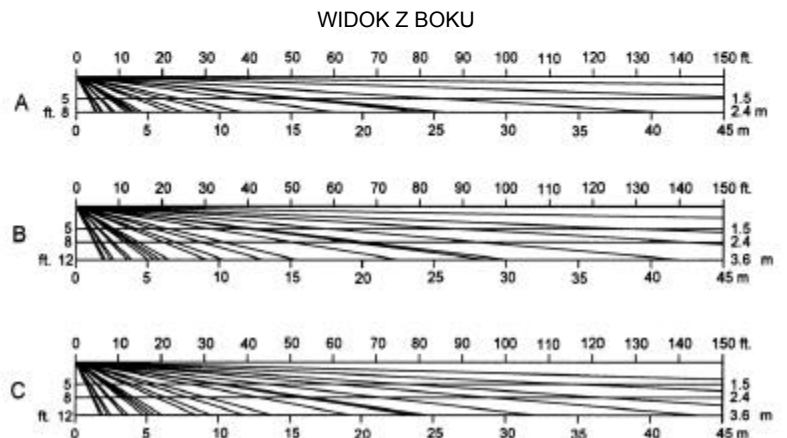
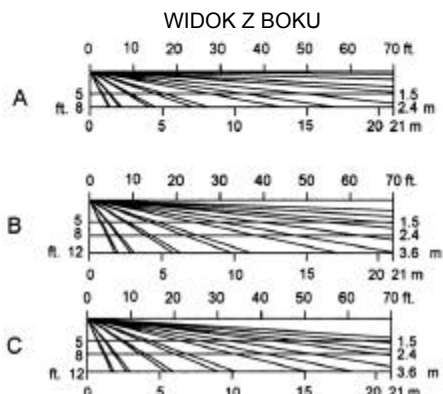

8
UWAGA

Przymocuj na stałe. Upadek urządzenia może spowodować skałeczenie.

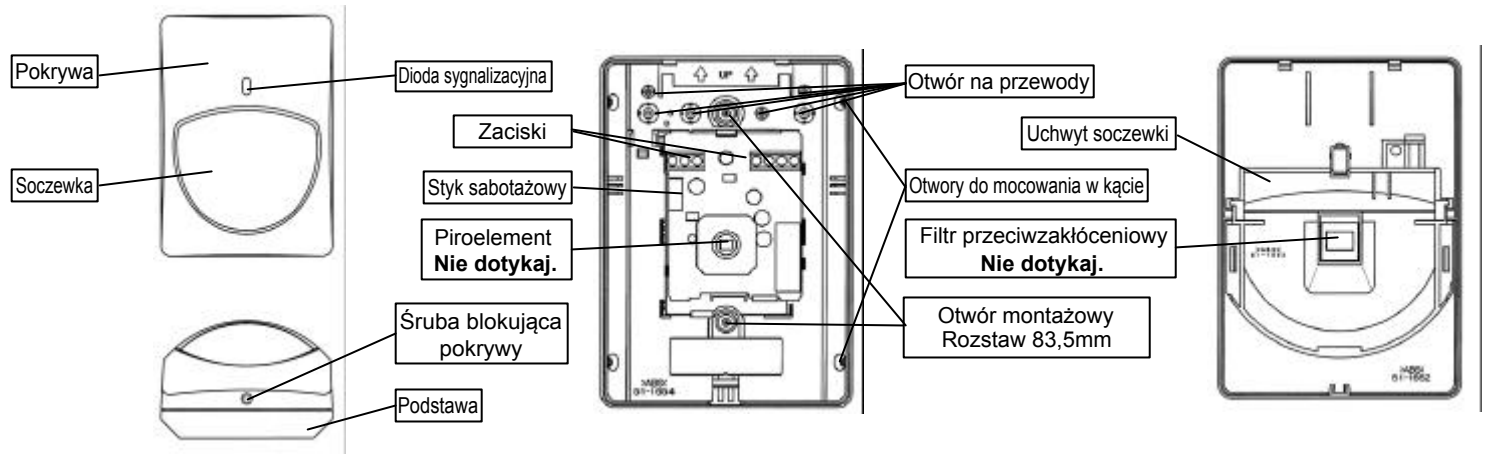

2. ZASIĘG DETEKCJI
CHARAKTERYSTYKA POWIERZCHNIOWA

CHARAKTERYSTYKA KURTYNOWA

****UWAGA****

Podany zasięg detekcji dotyczy montażu na wysokości 2,4m. Montaż na wyższej lub niższej wysokości może powodować skrócenie zasięgu.

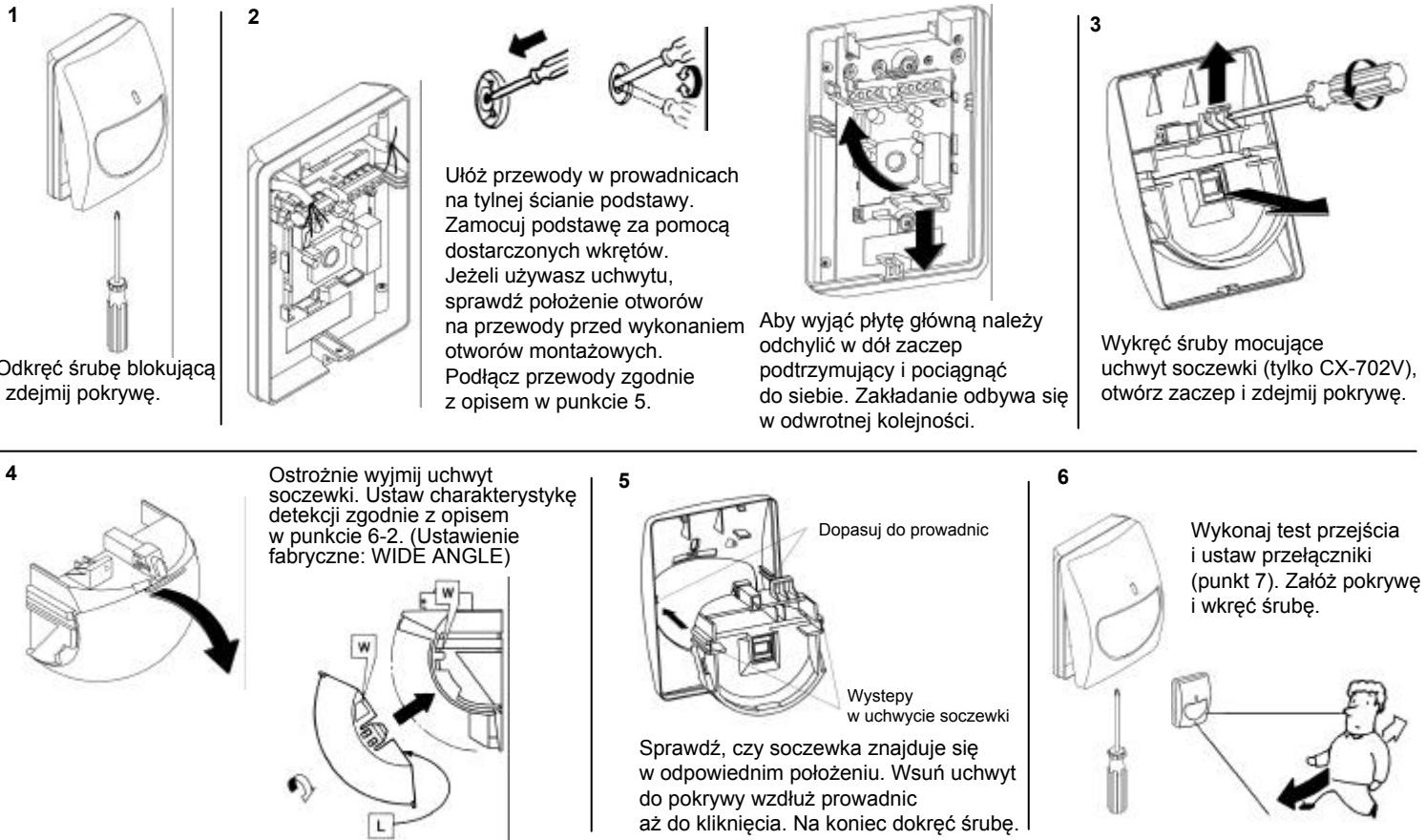
3. OPIS ELEMENTÓW



4. INSTALACJA



5. OKABLOWANIE

CX702

CX-702V

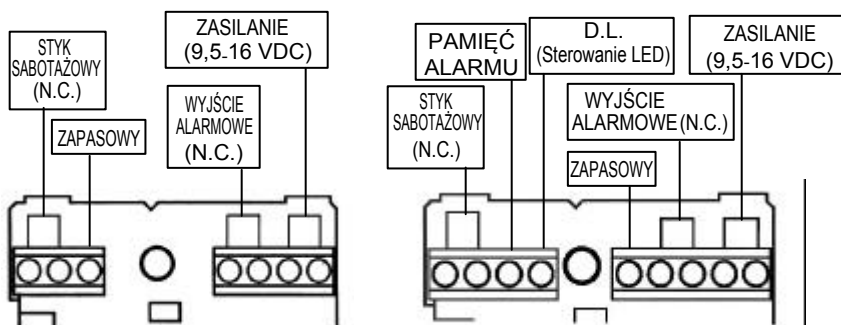

Zaciski styku sabotażowego należy podłączyć do linii monitorowanej całodobowo.

Przewody zasilające nie powinny być dłuższe niż opisane w tabeli poniżej:

TYP PRZEWODU	CX-702		CX-702V	
	12V	14V	12V	14V
AWG 22 (0,33mm ²)	520m	1130m	360m	770m
AWG 20 (0,52mm ²)	820m	1780m	560m	1220m
AWG 18 (0,83mm ²)	1310m	2850m	900m	1960m

Przy podłączeniu dwóch lub więcej czujek na tym samym przewodzie, maksymalną długość przewodu należy podzielić przez ilość czujek.

6. USTAWIANIE OBSZARU DETEKCJI

CX-702 pozwala na ustawienie różnego zasięgu dla obszarów detekcji: powierzchniowy 12-21m, kurtynowy: 24-45m
Poniższe wskazówki pozwalają na ustawienie obszaru detekcji zgodnego z wymaganiami.

1. USTALENIE CHARAKTERYSTYKI PRACY

Przed regulacją należy ustalić obszar detekcji, zasięg i wysokość montażu.

2. WYBÓR POMIĘDZY CHARAKTERYSTYKA POWIERZCHNIOWĄ I KURTYNOWĄ

1. Załóż soczewkę w uchwycie odpowiednio do wymaganej charakterystyki.
2. Oznaczenia charakterystyki znajdują się z boku soczewki: „W(Wide Angle-powierzchniowa)”, „L(Long Range-kurtynowa)”.
3. Dla charakterystyki powierzchniowej będzie widoczne „W”.
4. Dla charakterystyki kurtynowej będzie widoczne „L”.

3. REGULACJA ZASIĘGU DETEKCJI

Zasięg detekcji w zależności od wysokości montażu ustala się przez pochylanie soczewki w pionie.

1. Ustaw górną krawędź soczewki w położeniu „A”, „B” lub „C”.
2. W tabelach opisano poszczególne ustawienia.
3. Sprawdź obszar detekcji wykonując test przejścia.

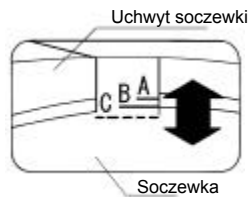

W : POWIERZCHNIOWA					L : KURTYNOWA						
		ODLEGŁOŚĆ						ODLEGŁOŚĆ			
		12	15	18	21			24	30	36	45
WYSOKOŚĆ	1,8	B	A	A	A	WYSOKOŚĆ	1,8	B	B	A	A
	2,4	C	C	C	C		2,4	C	C	C	C
	3,6	C	C	C	C		3,6	C	C	C	C

7. PRZEŁĄCZNIKI

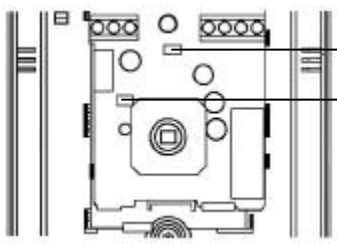

Przełącznik LED WŁ/WYŁ

Przełącznik wyboru liczby impulsów (2/4)

UWAGA!

Po zmianie położenia przełączników zawsze należy przeprowadzić test przejścia, aby sprawdzić czy zasięg detekcji odpowiada wymaganemu.

1. DIODA LED WŁ / WYŁ

Ustawiane za pomocą zwory.

Przełącznik diody sygnalizacji alarmu może być ustawiony w położeniu „WŁ” lub „WYŁ”.

Sterowanie diodą (zacisk D.L. - tylko (CX-702V))

Dioda LED może być włączana lub wyłączana zdalnie z centrali alarmowej za pośrednictwem wyjścia D.L.

- 1) Ustaw zworę w położeniu „WYŁ”.
- 2) Dioda LED „WŁ” : Podłącz zacisk D.L. potencjału 0~1V (zasilanie czujki)
- Dioda LED „WŁ” : Brak połączenia zacisku D.L. (otwarte lub +5~16VDC)

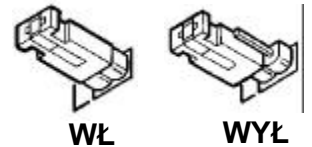

2. ILOŚĆ IMPULSÓW

Tryb detekcji można ustawić na „2” lub „4” w zależności od warunków panujących w miejscu instalacji.

- 2 : Dla normalnych aplikacji.
- 4 : W uczęszczanych pomieszczeniach, z możliwym ruchem małych zwierząt lub obiektami takimi jak faks czy zasłony.

Jeśli ustawiono „4” czujka może sprawiać wrażenie osłabionej reakcji. Zawsze należy przeprowadzić test przejścia dla sprawdzenia wymaganego obszaru detekcji.

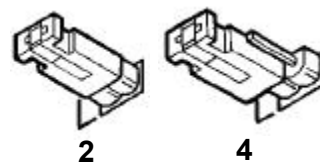

UWAGA!

Nie należy ustawiać 4 impulsów dla kurtyny.

3. PAMIĘĆ ALARMU (tylko CX-702V)

Pamięć alarmu

Funkcja ta wskazuje czujkę, która jest aktywna po uzbrojeniu centrali.

Wskazuje też, za pomocą świecenia czerwonej diody LED, czujkę, która nie jest aktywna po rozbrojeniu systemu.

Centrala musi obsługiwać funkcje pamięci alarmu.

Podłącz zacisk A.M. do zacisku ze sterowanym napięciem przez centralę (wyjście prądowe stanu alarmowego centrali).

Działanie

Jeżeli czujka zostanie wzbudzona w uzbrojonym systemie, po jego rozbrojeniu świecąca dioda LED wskaże fakt wywołania alarmu.

- Pamięć alarmu działa nawet jeżeli przełącznik diody LED jest w położeniu WYŁ.
- Pamięć alarmu will nie działa w rozbrojonym systemie.
- Pamięć alarmu nie ma wpływu na normalne działanie wyjścia alarmowego i diody LED w uzbrojonym systemie.

Kasowanie

Pamięć alarmu kasowana jest automatycznie po ponownym uzbrojeniu systemu.

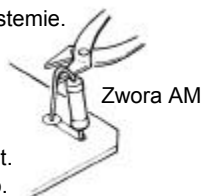

	SYGNAŁ STERUJĄCY CENTRALI	
	DODATNI	UJEMNY
System uzbrojony	otwarte lub +5~16VDC	0~1VDC (uziemienie)
System rozbrojony	0~1VDC (uziemienie)	otwarte lub +5~16VDC

DODATNI : Pozostaw zworę AM tak jak jest.
UJEMNY : Przetnij zworę AM jak pokazano.

8. ROZWIĄZYWANIE PROBLEMÓW

PROBLEM	PRZYCZYNA PROBLEMU	ROZWIĄZANIE
Dioda LED nie świeci.	Niewłaściwe zasilanie (odłączone lub zbyt niskie napięcie).	Ustaw zasilanie w zakresie 9,5 - 16V DC. Patrz punkt 5.
	Niewłaściwy obszar detekcji.	Patrz punkt 2.
	Przełącznik diody LED w położeniu WYŁ.	Włącz przełącznik.
	Niewłaściwa polaryzacja zasilania.	Zmień polaryzację zasilania.
LED świeci nawet jeśli nie ma intruza w obszarze detekcji	W obszarze detekcji znajdują się poruszające się obiekty (zasłony, wiszące przegrody itp.)	Usuń z obszaru detekcji przyczyny zakłóceń.
	Gwałtowne zmiany temperatury w obszarze detekcji (grzejnik, klimatyzator itp.)	Usuń z obszaru detekcji przyczyny zakłóceń.
LED świeci, ale sygnał nie jest wysyłany.	Przełącznik jest zablokowany lub uszkodzony przez przeciążenie.	Sprawdź obciążenie wyjścia. Urządzenie wymaga naprawy lub wymiany.
LED świeci ciągle.	Nieprawidłowe podłączenie przewodów.	Podłącz prawidłowo przewody.
	Niewłaściwe połączenie pamięci alarmu.	Podłącz przewody jeszcze raz.
	Niewłaściwe napięcie sterowania z centrali.	Wymagane 0~1VDC (uziemiene). Patrz punkt 7-3.

9. SPECYFIKACJA

Model	CX-702 / CX-702V	
Metoda detekcji	Pasywna podczerwień	
Charakterystyka detekcji	Powierzchniowa kąąt 85° (21m × 21m)	Kurtynowa (45m × 2,4m)
	Ilość stref detekcji	68 stref / 22 strefy
Wysokość montażu	1,5 - 3,6m	
Czułość	1,6°C przy 0,6m/s wysokość montażu 2,4m	
Wykrywana prędkość ruchu	0,3 - 1,5 m/s	
Zasilanie	9,5 - 16VDC	
Czas trwania alarmu	ok. 2,5 s	
Wyjście alarmowe	N.C. 28VDC 0,2A maks.	
Styk sabotażowy	N.C. otwarty po zdjęciu obudowy 28VDC 0,1A maks.	
Ilość impulsów	ok. 20s, 2 lub 4	
Czas przygotowania do pracy	ok. 1 min.	
Dioda sygnalizacyjna	Alarm	
Odporność na zakłócenia	Brak alarmu 30V/m	
Temperatura pracy	-20°C - +50°C	
Wilgotność	95% maks.	
Masa	200g	

Model	CX-702
Pobór prądu	8mA (normalny) / 11mA (maks.) przy 12VDC

Model	CX-702V
Pobór prądu	8mA (normalny) / 16mA(maks.) przy 12VDC
Pamięć alarmu	Patrz punkt 7-3.
Sterowanie diodą LED	Patrz punkt 7-1.

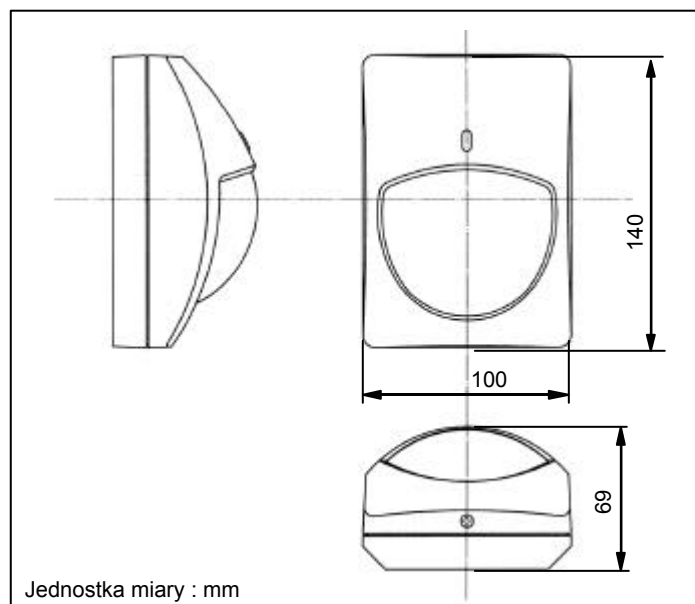

* Specyfikacja i wygląd mogą ulec zmianie bez powiadomienia.

UWAGA

Urządzenia zostały zaprojektowane do wykrywania intruza i aktywacji centrali alarmowej. Są one jedynie częścią kompletnego systemu i z tego powodu nie bierzemy odpowiedzialności za szkody i straty wynikające z włamania.
Produkt spełnia wymagania dyrektywy kompatybilności magnetycznej EMC Directive 2004/108/EC.



OPTEX CO., LTD. (JAPAN)
(ISO 9001 Certified)
(ISO 14001 Certified)
5-8-12 Ogoto Otsu
Shiga 520-0101
JAPAN
TEL: +81-77-579-8670
FAX: +81-77-579-8190
URL: <http://www.optex.co.jp/e/>

OPTEX SECURITY Sp. z o. o. (POLAND)
TEL: +48-22-598-06-55
URL: <http://www.optex.com.pl/>