



Niewielka  
czujka zewnętrzna

fit seria

FTN-ST	Model standardowy 2 PIR
FTN-AM	FTN-ST z antymaskingiem



- Niewielkie wymiary
- Uchwyt regulowany 190° w poziomie
- Inteligentna logika AND
- Cyfrowy antymasking (model AM)
- Czujnik oderwania od ściany (opcja)

## SPIS TREŚCI

1	WPROWADZENIE	
1-1	PRZED INSTALACJĄ	2
1-2	CZĘŚCI SKŁADOWE	3
1-3	CHARAKTERYSTYKA PRACY	3
2	INSTALACJA	
2-1	INSTALACJA	4
3	TEST PRZEJŚCIA	
3-1	TEST PRZEJŚCIA	7
4	USTAWIENIE PRZEŁĄCZNIKÓW	
4-1	LED	8
4-2	WYJŚCIE ALARMU	8
4-3	CZUŁOŚĆ PIR	8
4-4	ANTYMASKING	8
5	INNE	
5-1	PODŁĄCZENIE CZUJNIKA ODERWANIA OD ŚCIANY (OPCJA)	9
5-2	PRZYKŁAD OKABLOWANIA EOL	10
5-3	SYGNALIZACJA LED	11
6	SPECYFIKACJA	
6-1	SPECYFIKACJA	11
6-2	WYMIARY	12



# 1 WPROWADZENIE

## 1-1 PRZED INSTALACJĄ

 <b>Ostrzeżenie</b>	Niezastosowanie się do tak oznaczonych wskazówek oraz niewłaściwa obsługa może skutkować śmiercią lub poważnymi obrażeniami.
 <b>Zalecenie</b>	Niezastosowanie się do tak oznaczonych wskazówek oraz niewłaściwa obsługa może skutkować obrażeniami oraz/lub zniszczeniem mienia.

Ten znak  oznacza zalecany sposób działania.

Ten znak  oznacza niewłaściwy sposób postępowania.

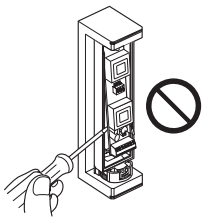
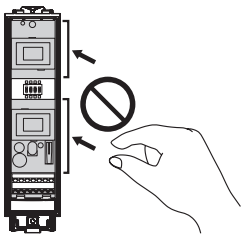
 <b>Ostrzeżenie</b>	 <b>Zalecenie</b>
Nie wyjmuj płyty głównej. 	Nie dotykaj płyty głównej z wyjątkiem przełączników. 

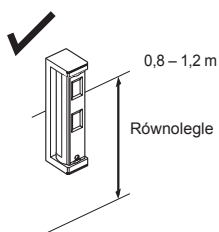
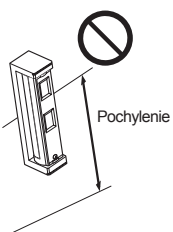
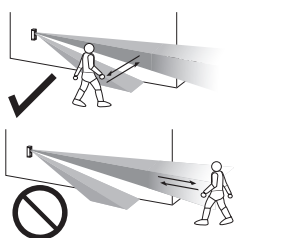
<b>Wysokość montażu</b>  <p>0,8 – 1,2 m Równoległe</p>	<b>Ustaw czujkę równoległe do podłoża.</b>  <p>Pochylenie</p>	<b>Weź pod uwagę przewidywany kierunek ruchu intruza oraz zasięg detekcji.</b> 
---	--	---

Umieść czujkę w miejscu wykluczającym przyczyny fałszywych alarmów. Na przykład:

• Światło słoneczne i refleksy

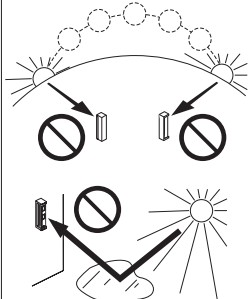

• Źródła ciepła

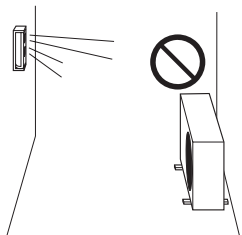

• Obiekty poruszane przez wiatr

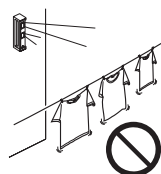

## 1-2 CZĘŚCI SKŁADOWE

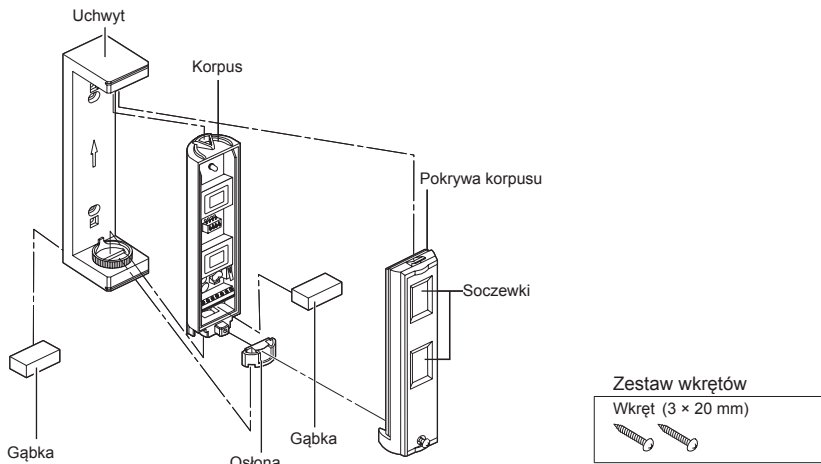

### -Akcesoria opcjonalne

Czujnik oderwania od ściany (WRS-02)



## 1-3 CHARAKTERYSTYKA PRACY

### Widok z góry

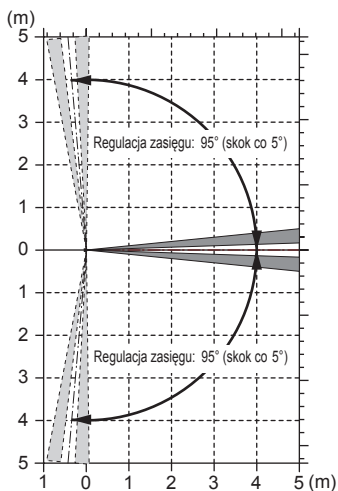

### Widok z boku

5 m zasięg detekcji

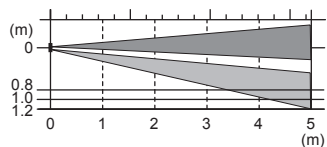

2 m zasięg detekcji

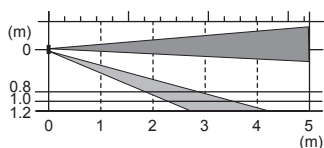

## 2 INSTALACJA

### 2-1 INSTALACJA

1 Zdejmij pokrywę korpusu.

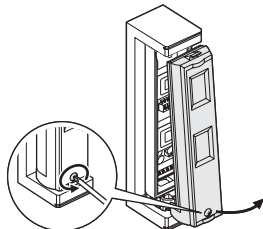

2 Zdejmij blokadę.

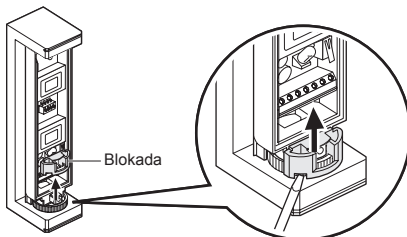

3 Przytrzymaj podważoną górę uchwyty i wyjmij korpus.

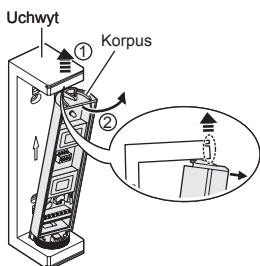

4 Przelóż końcówkę przewodu ze ściany przez otwór na dole uchwyty i przymocuj uchwyt do ściany.

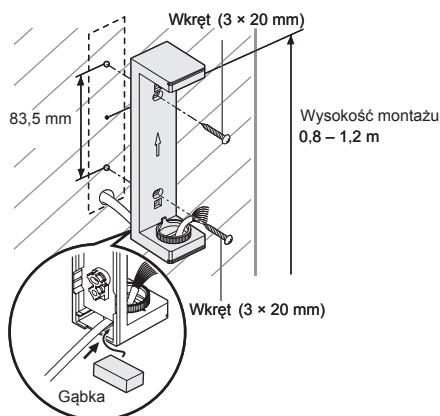

#### Uwaga>>

- Instalacja czujnika oderwania od ściany (opcja) opisana jest na stronie 9.

5 Przepchnij przewód przez otwór w korpusie. Lekko podważ górę uchwyty i umieść korpus w uchwyty.

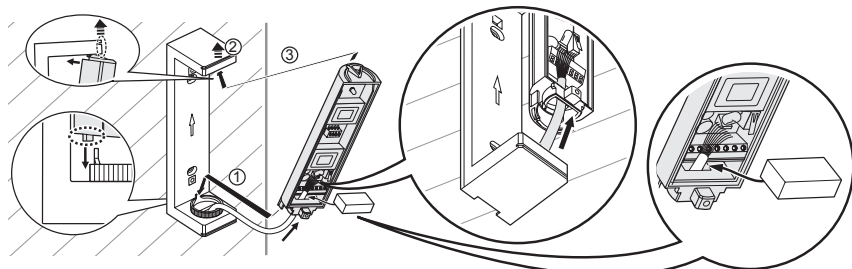

## 6 Oznaczenie złączy do podłączenia przewodów.

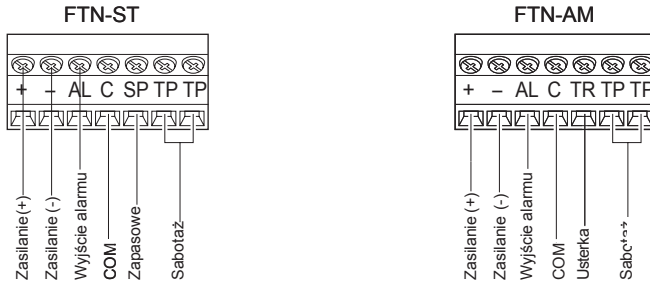

### Uwaga>>

- Wyjście antymaskingu oznaczone jest jako TROUBLE
- Ustawienia EOL opisane są na stronie 10.

### -Długość przewodu zasilającego

Przewód zasilający powinien mieć długość zgodną z wartościami z poniższej tabeli.

Jednostka: m

Przekrój przewodu	FTN-ST		FTN-AM	
	12 V	14 V	12 V	14 V
AWG22 (0.33 mm <sup>2</sup> )	340	730	290	620
AWG20 (0.52 mm <sup>2</sup> )	530	1,160	450	980
AWG18 (0.83 mm <sup>2</sup> )	850	1 850	720	1 570

## 7 Ustaw kąt detekcji w poziomie i załóż blokadę.

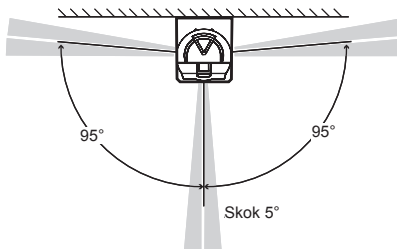

### Uwaga>>

- Do regulacji zdejmij blokadę.

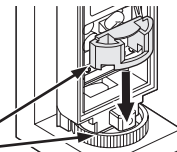

### Uwaga>>

- Sprawdź, czy zęby blokady i uchwyty są dopasowane.



## 8 Ustawienie zasięgu detekcji (2 m lub 5 m)

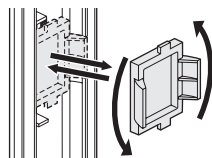

Jeżeli wymagany jest zasięg 2m, obróć dolną soczewkę o 180 stopni.

**Uwaga>>**

- Nie wyjmuj górnej soczewki.

### 5 m zasięg detekcji (Ustawienie fabryczne)

Widok z boku

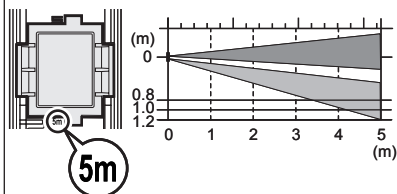

### 2 m zasięg detekcji

Widok z boku

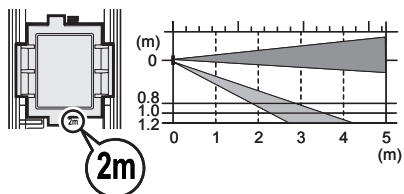

## 9 Załóż pokrywę.

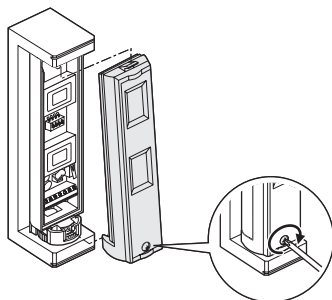

**Uwaga>>**

- Przed wykonaniem testu przejścia sprawdź przed zamknięciem obudowy, czy przełącznik 1 (LED) ustawiony jest na „ON”.

## 10 Wykonaj test przejścia. Szczegóły opisane są na stronie 7.

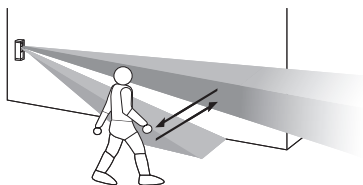

## 3-1 TEST PRZEJŚCIA

1 Ustaw przełącznik 1 (LED) na „ON”.



2 Sprawdź czy dioda LED świeci przez 2 sekundy po wykryciu intruza.

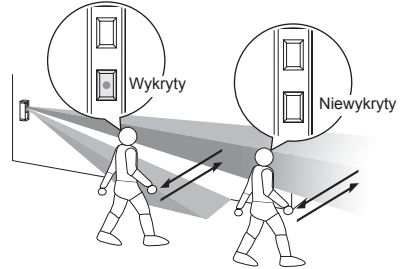

**Uwaga>>**

- Przełącznik jest fabrycznie ustawiony na „ON”.

3 Jeżeli nie ma potrzeby świecenia LED przez cały czas, ustaw przełącznik 1 (LED) na „OFF”.

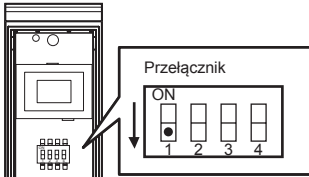

## 4 USTAWIENIE PRZEŁĄCZNIKÓW



### 4-1 LED

#### PRZEŁĄCZNIK 1

FTN-ST  
FTN-AM

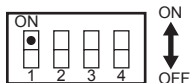

Położenie	Działanie
ON (Ustawienie fabryczne)	LED włączona
OFF	LED wyłączona

### 4-2 WYJŚCIE ALARMU

#### PRZEŁĄCZNIK 2

FTN-ST  
FTN-AM

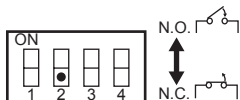

Położenie	Działanie
N.O. (Ustawienie fabryczne)	N.O. wyjście
N.C.	N.C. wyjście

### 4-3 CZUŁOŚĆ PIR

#### PRZEŁĄCZNIK 3

FTN-ST  
FTN-AM

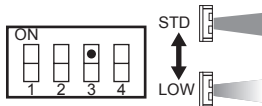

Położenie	Działanie
STD (Ustawienie fabryczne)	Czułość normalna
LOW	Czułość niska

### 4-4 ANTYMASKING

#### PRZEŁĄCZNIK 4

FTN-ST  
FTN-AM

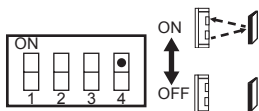

Położenie	Działanie
ON (Ustawienie fabryczne)	ANTYMASKING włączony
OFF	ANTYMASKING wyłączony



## -Funkcja ANTYMASKINGU

Jeżeli warunki maskowania trwają dłużej niż 3 minuty, wysyłany jest sygnał USTERKI. W trybie testowania sygnał USTERKI jest wysyłany po 20 sekundach.

Strojenie rozpoczyna się po zamknięciu obudowy czujki. W tym czasie nie wolno umieszczać żadnych obiektów w odległości do 1m od czujki.

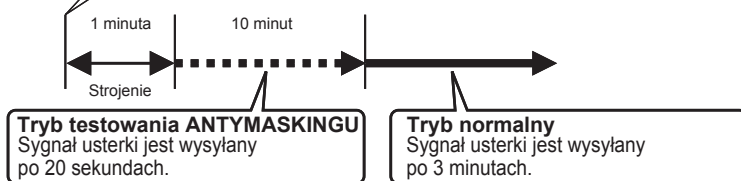

### Uwaga>>

- Jeżeli sygnał usterki (wykrycie maskowania) pojawi się natychmiast po rozpoczęciu strojenia ustaw przełącznik 4 (ANTYMASKING) na „OFF” a potem z powrotem na „ON” i zamknij obudowę.

## 5 INNE

### 5-1 PODŁĄCZENIE CZUJNIKA ODERWANIA OD ŚCIANY (OPCJA)

Aby podłączyć czujnik oderwania od ściany (opcja), podłącz przewód czujnika jak pokazano na rysunku poniżej.

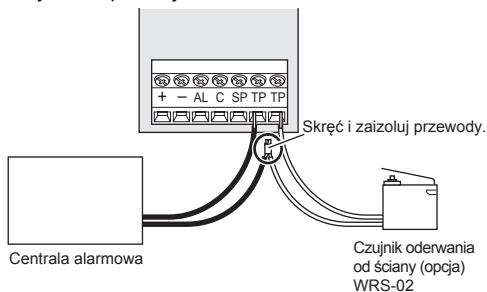

#### -Miejsce zamontowania

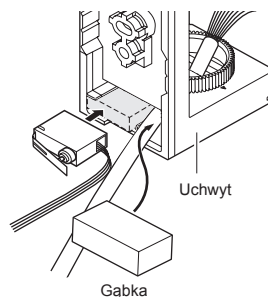

#### Uwaga>>

- Przeciągnij przewód przez uchwyt przed zainstalowaniem czujnika oderwania od ściany (opcja).

## 5-2 PRZYKŁAD OKABLOWANIA EOL

Jeżeli wyjście alarmu i usterki są razem podłączone do złącza COM, czujki serii fit powinny być podłączone zgodnie z poniższym schematem.

### -Podwójny EOL

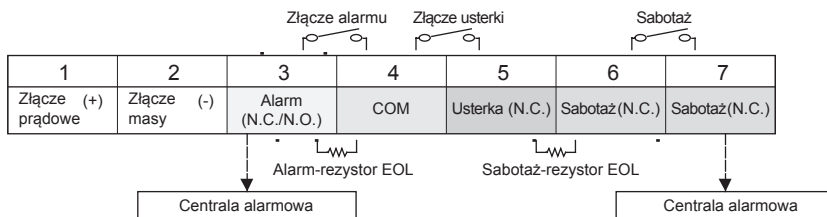
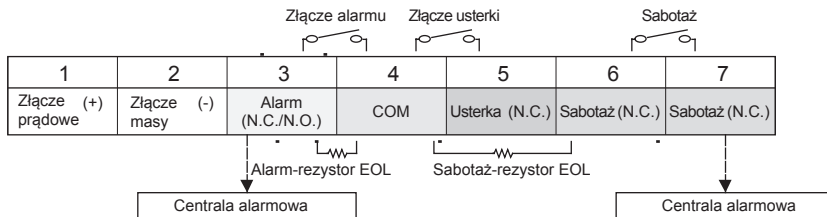

### -Potrójny EOL

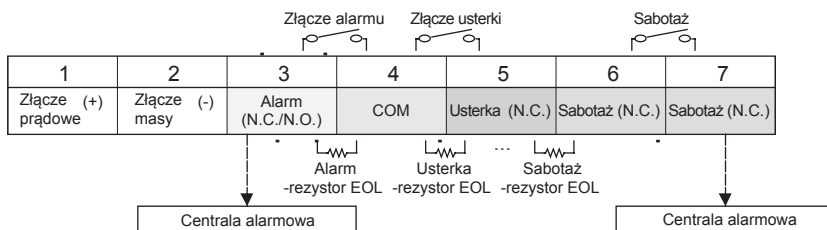

## 5-3 SYGNALIZACJA LED

Poniżej omówiono sygnalizację LED



Miga



Świeci



WYŁ.

Stan urządzenia	Sygnalizacja LED
Przygotowanie do pracy  <b>Uwaga&gt;&gt;</b> <ul style="list-style-type: none"> <li>LED miga nawet jeśli przełącznik 4 (LED) ustawiony jest na OFF (WYŁ.)</li> </ul>	<p>Miga przez ok. 60s</p>
Alarm	<p>Świeci przez 2 s</p>
Wykrycie maskowania (tylko FTN-AM)  <b>Uwaga&gt;&gt;</b> <ul style="list-style-type: none"> <li>LED miga nawet jeśli przełącznik 4 (LED) ustawiony jest na OFF (WYŁ.)</li> </ul>	<p>Miga 3 razy i powtarza cykl</p>

## 6 SPECYFIKACJA

### 6-1 SPECYFIKACJA

Model	FTN-ST	FTN-AM
Metoda detekcji	Pasywna podczerwień	
Zasięg PIR	5 × 1 m	
Regulacja zasięgu	2 m, 5 m	
Wykrywana prędkość ruchu	0,3 – 1,5 m/s	
Czułość	2,0°C (przy 0,6 m/s)	
Zasilanie	9,5 – 18 V DC	
Pobór prądu	17 mA (maks.) (przy 12 VDC)	20 mA (maks.) (przy 12 VDC)
Czas trwania alarmu	2,0 ± 1,0 s	
Przygotowanie do pracy	Ok. 60 s (LED miga)	
Wyjście alarmowe	N.C./N.O. przełączane 28 V DC 0,1 A (maks.)	
Styk sabotażowy	N.C. 28 V DC 0,1 A (maks.), po otwarciu obudowy	
Dioda sygnalizacyjna	Świeci/miga: przygotowanie do pracy, alarm, maskowanie (tylko FTN-AM)	
Temperatura pracy	-20 – +60°C	
Wilgotność	95% maks.	
Stopień szczelności obudowy	IP55	
Miejsce zamontowania	Ściana (zewnątrzna, wewnątrzna)	
Wysokość montażu	0,8 – 1,2 m	
Waga	100 g	
W zestawie	Wkręty (3 x 20mm) x 2	

\*Specyfikacja i wygląd może ulec zmianie bez powiadomienia

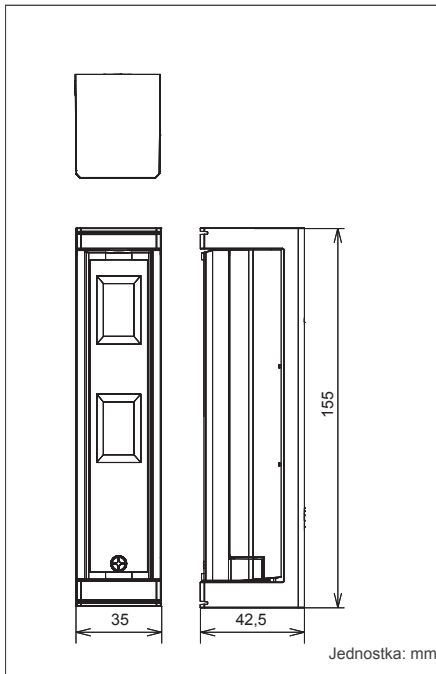

**Uwaga>>**

- Urządzenia zostały zaprojektowane do wykrywania intruza i aktywacji centrali alarmowej. Są one jedynie częścią kompletnego systemu i z tego powodu nie bierzemy odpowiedzialności za szkody i straty wynikające z włamania. Produkt spełnia wymagania dyrektywy kompatybilności magnetycznej EMC Directive 2004/108/EC.



**OPTEX CO., LTD. (JAPAN)**  
 (ISO 9001 Certified)  
 (ISO 14001 Certified)  
 5-8-12 Ogoto Otsu  
 Shiga 520-0101  
 JAPAN  
 TEL:+81-77-579-8670  
 FAX:+81-77-579-8190  
 URL:<http://www.optex.co.jp/e/>

**OPTEX INCORPORATED (USA)**  
 TEL:+1-909-993-5770  
 Tech:(800)966-7839  
 URL:<http://www.optexamerica.com/>

**OPTEX (EUROPE) LTD. (UK)**  
 TEL:+44-1628-631000  
 URL:<http://www.optexeurope.com/>

**OPTEX SECURITY SAS (FRANCE)**  
 TEL:+33-437-55-50-50  
 URL:<http://www.optex-security.com/>

**OPTEX SECURITY Sp. z o. o. (POLAND)**  
 TEL:+48-22-598-06-55  
 URL:<http://www.optex.com.pl/>

**OPTEX KOREA CO., LTD. (KOREA)**  
 TEL:+82-2-719-5971  
 URL:<http://www.optexkorea.com/>

**OPTEX (DONGGUAN) CO., LTD.  
 SHENZHEN OFFICE (CHINA)**  
 TEL:+86-755-33302950  
 URL:<http://www.optexchina.com/>