

Czujka zewnętrzna  
wysokiego montażu

**HX-80N RAM**

**HX-80N RAM**

Model 2 PIR zasilany bateryjnie  
z antymaskingiem

- Zasilanie bateryjnie
- Algorytm oszczędzania baterii
- Współpraca z różnymi typami nadajników bezprzewodowych
- Daleki zasięg detekcji (24,0 m)
- Elastyczne kształtowanie zasięgu detekcji za pomocą przysłon i płytek
- Inteligentna logika AND
- Unikalna konstrukcja pirementu
- Podwójny algorytm analizy sygnału
- Algorytm analizy ruchu roślinności
- Cyfrowy antymasking

## SPIS TREŚCI

1 WSKAZÓWKI INSTALACYJNE .....	2
1-1 PRZED INSTALACJĄ .....	2
1-2 NAZWY CZĘŚCI .....	3
1-3 OTWORY MONTAŻOWE .....	3
2 ZASIĘG DETEKCJI .....	4
2-1 OZNACZENIA ZASIĘGU DETEKCJI.....	4
2-2 METODA OGRANICZANIA DALEKIEGO ZASIĘGU DETEKCJI.....	6
2-3 METODA WYKLUCZANIA BLISKIEGO ZASIĘGU DETEKCJI .....	8
3 PRZYGOTOWANIE DO INSTALACJI.....	10
3-1 PRZYGOTOWANIE NADAJNIKA ..	10
3-2 PRZYGOTOWANIE BATERII .....	11
4 INSTALACJA (BATERII I NADAJNIKA).....	12
4-1 MONTAŻ BATERII .....	12
4-2 MONTAŻ NADAJNIKA I POJEMNIKA NA BATERIE .....	15
5 MOCOWANIE (UCHWYT I OBUDOWA) .....	16
5-1 MOCOWANIE NA UCHWYCIU.....	16
5-2 REGULACJA POCHYLENIA CZUJKI.....	18
5-3 MOCOWANIE BEZ UCHWYTU .....	18
5-4 OKABLOWANIE .....	19
5-5 CZUJNIK ODERWANIA (OPCJA) .....	20
6 TEST PRZEJŚCIA .....	22
7 USTAWIENIA .....	22
8 SYGNALIZACJA LED .....	26
9 SPECYFIKACJA .....	27
9-1 SPECYFIKACJA .....	27
9-2 WYMIARY .....	28

# 1 WSKAZÓWKI INSTALACYJNE



## 1-1 PRZED INSTALACJĄ

**⚠ Ostrzeżenie** Niezastosowanie się do tak oznaczonych wskazówek oraz niewłaściwa obsługa może skutkować śmiercią lub poważnymi obrażeniami.

**⚠ Zalecenie** Niezastosowanie się do tak oznaczonych wskazówek oraz niewłaściwa obsługa może skutkować obrażeniami oraz/lub zniszczeniem mienia.

Ten znak  oznacza zalecenie.

Ten znak  oznacza zabronione postępowanie.

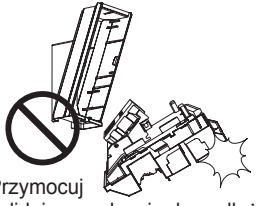
<b>⚠ Ostrzeżenie</b>	<b>⚠ Ostrzeżenie</b>	<b>⚠ Zalecenie</b>
 <p>Nie naprawiaj i nie modyfikuj urządzenia</p>	 <p>Chroń urządzenie przed dostępem wody</p>	 <p>Przymocuj solidnie urządzenie do podłoża</p>

Wysokość montażu

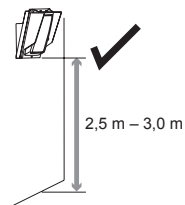

Ustaw czujkę równolegle do podłoża.

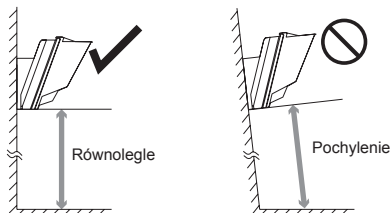

Weź pod uwagę przewidywany kierunek ruchu intruza oraz zasięg detekcji.



Umieść czujkę w miejscu wykluczającym przyczyny fałszywych alarmów. Na przykład:

• Światło słoneczne i refleksy

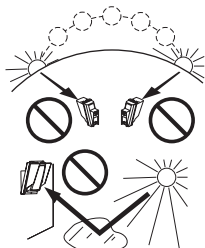

• Źródła ciepła

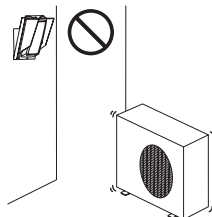

• Obiekty poruszane przez wiatr

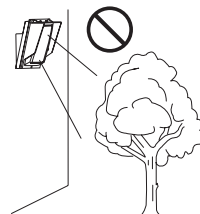

## 1-2 NAZWY CZĘŚCI

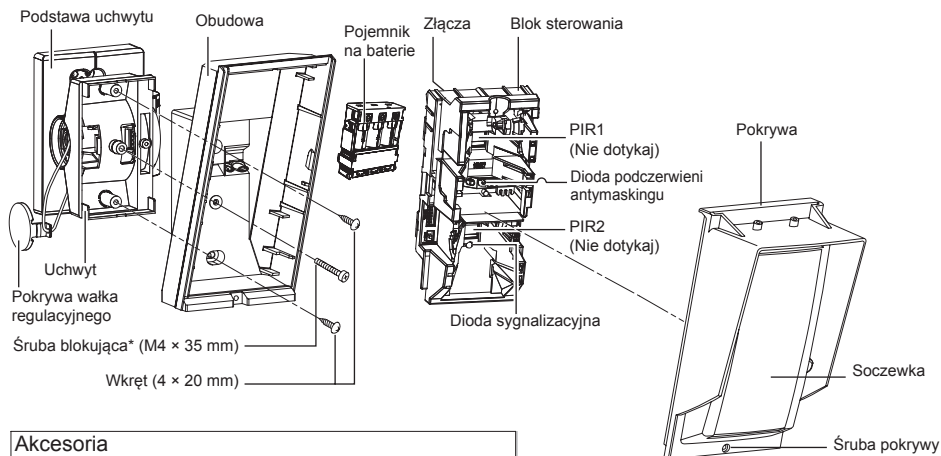

### Akcesoria

Przewody baterii



Przewód alarmu



Taśma „rzep”

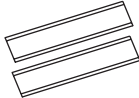

Imitacja baterii



Zestaw wkrętów

Do połączenia z uchwytem  
Wkręт (4 × 20 mm)

Do mocowania na ścianie  
Wkręт (4 × 20 mm)



\*Śruba blokująca jest dołączona do uchwyту

(Nadajnik i baterie nie są dołączone do zestawu.)

## 1-3 OTWORY MONTAŻOWE

### Obudowa

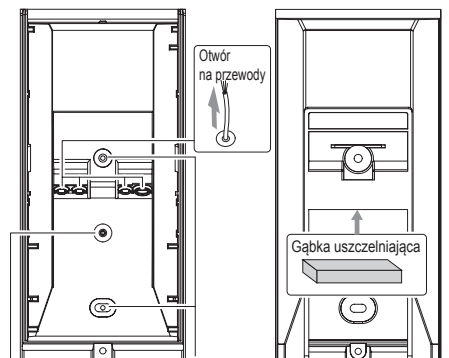

Śruba blokująca  
góra/dół uchwyту

Do mocowania na ścianie/uchwycie  
(rozstaw otworów 83,5 mm)

### Uchwyт

Otwór na przewody

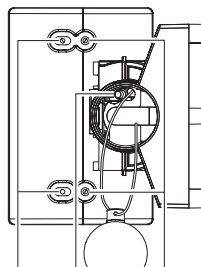
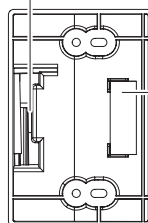

Do mocowania na ścianie

Do montażu w puszcze instalacyjnej

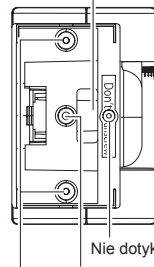

Do mocowania do obudowy

Wkręт regulacyjny

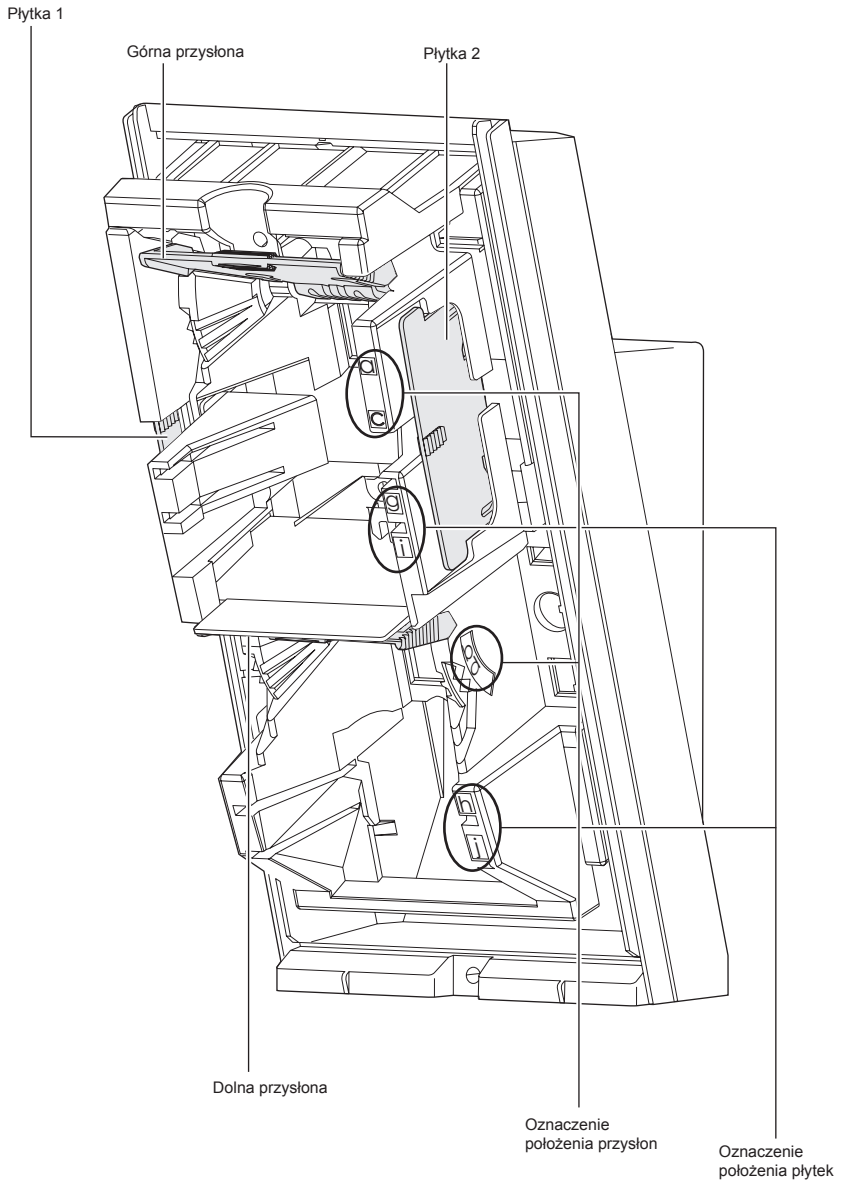



# ZASIĘG DETEKCJI (ustawienia fabryczne)

Widok z boku  
3,0 m

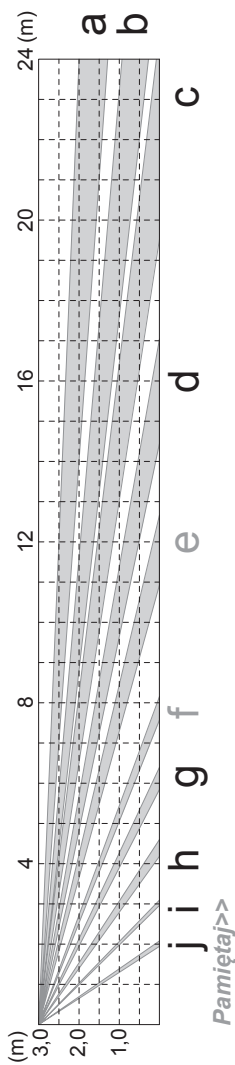

5  
2,5 m

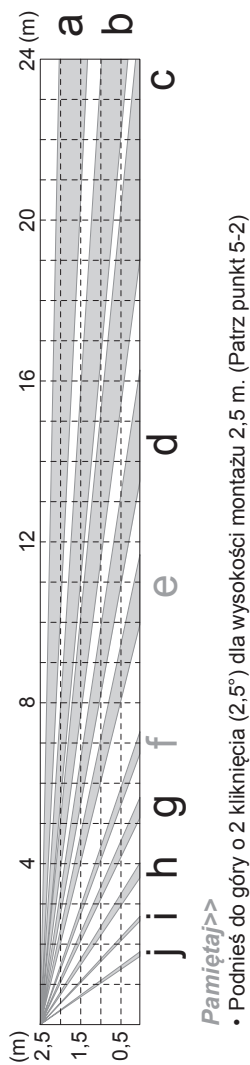

Widok z góry

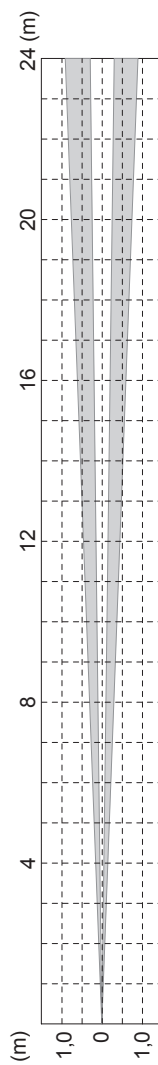

## 2-2 METODA OGRANICZANIA DALEKIEGO ZASIĘGU DETEKCJI

Do regulacji DALEKIEGO obszaru detekcji służy górna i dolna przysłona, jak pokazano poniżej:

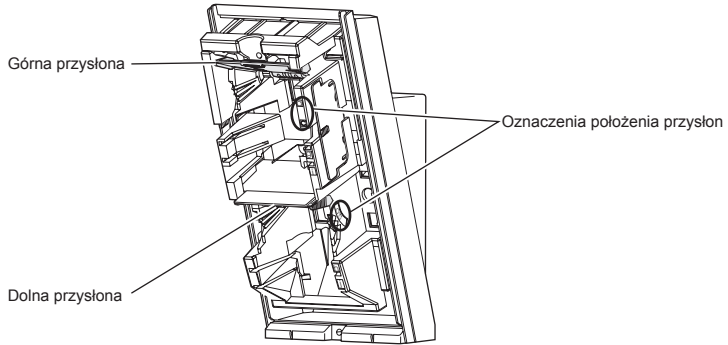

1 Wyciągnij przysłonę.

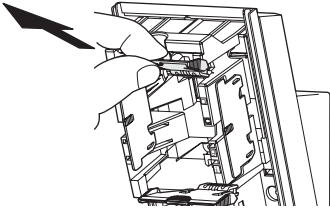

### ***Pamiętaj>>***

Jeśli dolna przysłona znajduje się w położeniu fabrycznym wysuń ją przy pomocy kciuka.

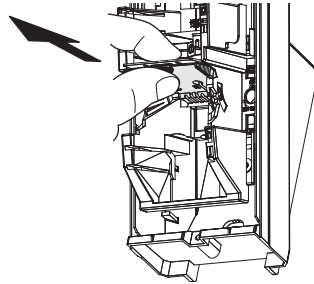

2 Przelóż przysłonę w położenie odpowiadające wymaganemu zasięgowi detekcji.

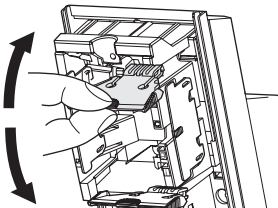

3 Wciśnij przysłonę do zablokowania.

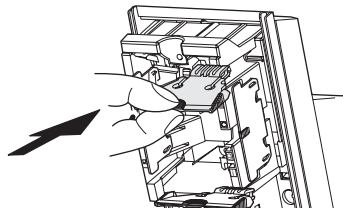

## Wykluczanie dalekiego zasięgu z obszaru detekcji PIR

Poniższa tabela opisuje kombinacje przyston do wykluczania wymaganego obszaru detekcji.

Położenie górnej i dolnej przystony określa maksymalny zasięg detekcji.

**PAMIĘTAJ:**

1. Zasięg może zależeć od warunków środowiskowych.
2. Dla potwierdzenia zasięgu detekcji zawsze należy przeprowadzić test przejścia.

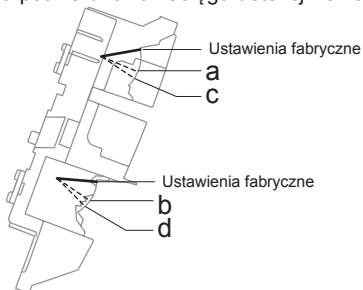

Dolne \ Górne	Ustawienia fabryczne	b	d
Górne	Ustawienia fabryczne	24,0 m	Niedostępne
a	① 18,0 m	② 13,0 m	Niedostępne
c	Niedostępne	③ 10,0 m	④ 6,5 m

**PAMIĘTAJ:** Używaj tylko takich kombinacji ustawień przyston.

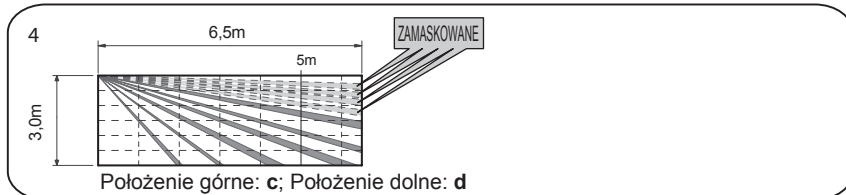
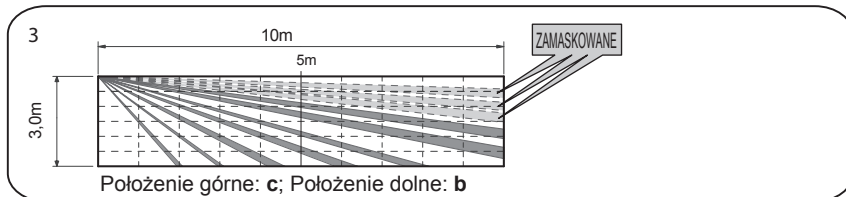
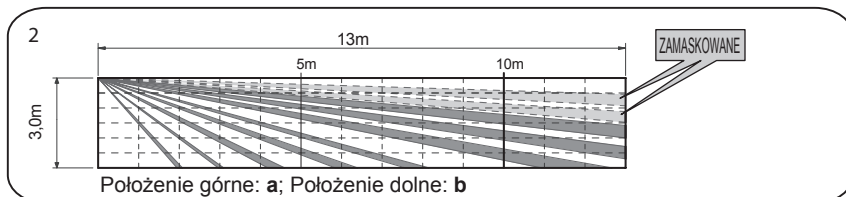
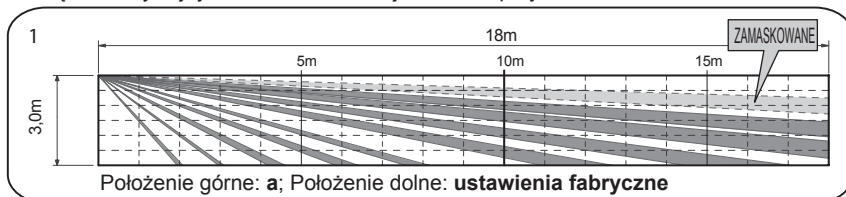

## 2-3 METODA WYKLUCZANIA BLISKIEGO ZASIĘGU DETEKCJI

Do regulacji BLISKIEGO obszaru detekcji służą górne i dolne płytki, jak pokazano poniżej:

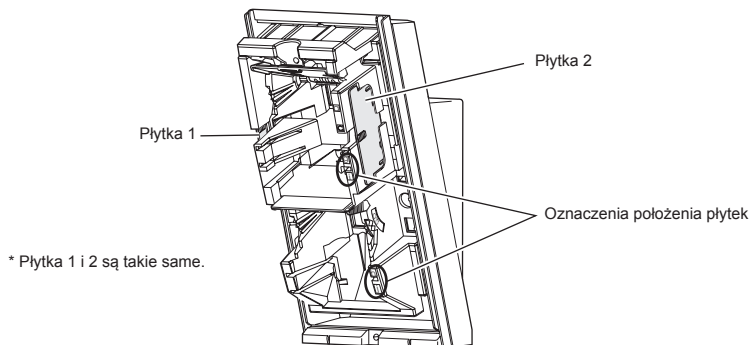

**1** Wyjmij płytkę.

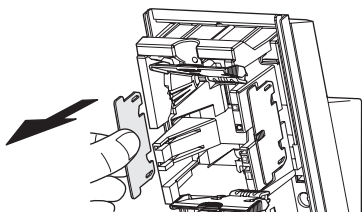

**2** Wsuń płytkę do zablokowania w prowadnicę oznaczającą wymagany zasięg maskowania.

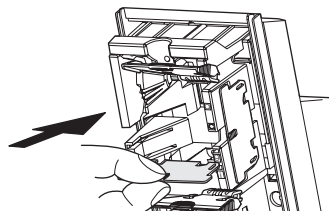

**3** Nieużywane płytki umieść w schowku.

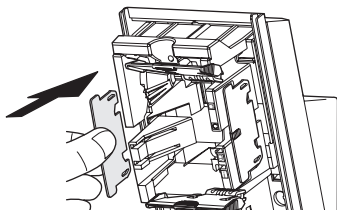

**Pamiętaj>>**  
Nie zgub płytek.

## Wykluczanie bliskiego zasięgu z obszaru detekcji PIR

Poniższa tabela opisuje położenie płytek do wykluczania wymaganego obszaru detekcji.

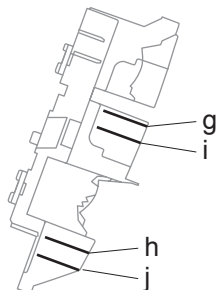

Dolne	Nie używany	j	h
Górne	Nie używany	①	Niedostępne
Nie używany	Ustawienia fabryczne	②	③
i	Niedostępne	②	③
g	Niedostępne	Niedostępne	④

**PAMIĘTAJ:** Używaj tylko takich kombinacji ustawień płytek.

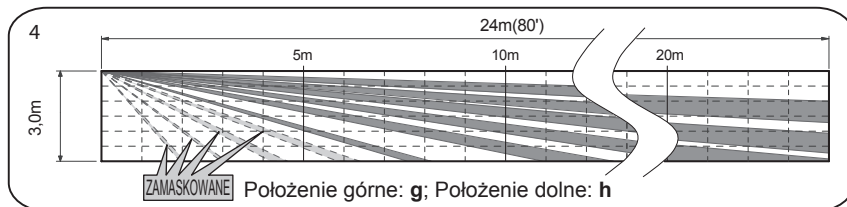
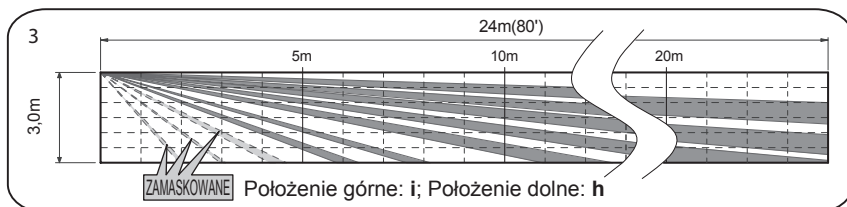
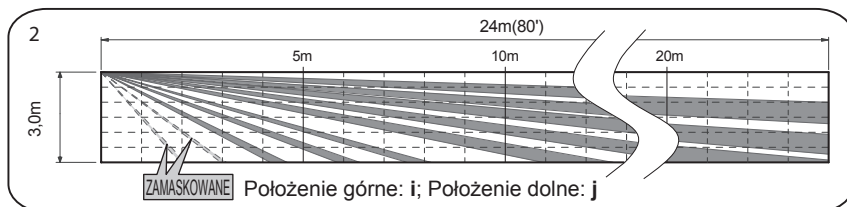
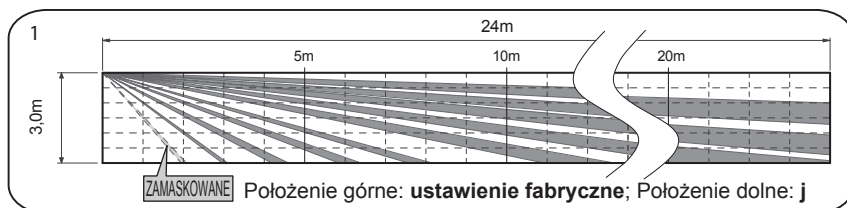

### 3 PRZYGOTOWANIE DO INSTALACJI

Przed użyciem HX-80NRAM należy przygotować nadajnik i baterie.  
Sposób postępowania opisany jest poniżej.

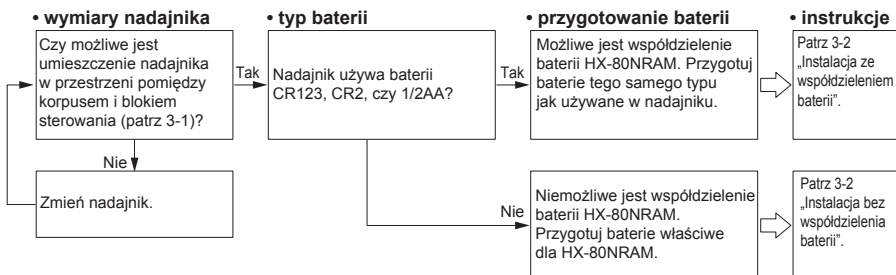

#### 3-1 PRZYGOTOWANIE NADAJNIKA

Nadajnik, w zależności od wymiarów, może być umieszczony w dwóch miejscach korpusu HX-80NRAM, jako pokazano poniżej:

##### Wariant 1) 122 × 50 × 33 mm

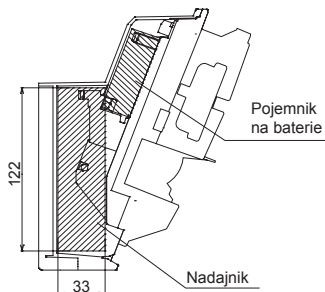

##### Wariant 2) 80 × 50 × 22 mm

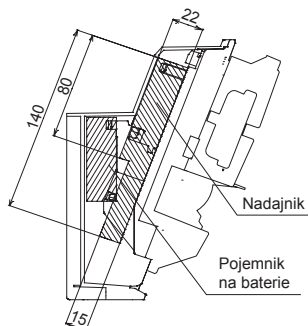

## 3-2 PRZYGOTOWANIE BATERII

### -Instalacja ze współdzieleniem baterii

(patrz 4-1)

Wspólne źródło zasilania dla HX-80NRAM i nadajnika z pojemnika na baterie.

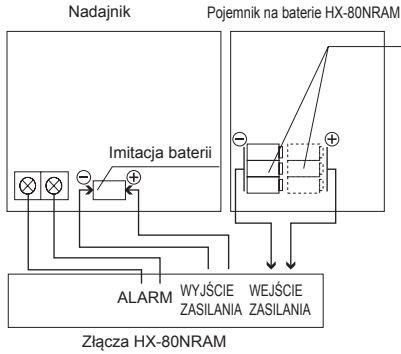

Typ baterii musi powinien być taki sam jak do zasilania nadajnika.

Typ	CR123A	CR2	1/2AA	1/2AA(*1)
Napięcie	3,0VDC	3,0VDC	3,6VDC	7,2VDC(*1)
Ilość baterii	3 sztuki	3 sztuki	3 sztuki	6 sztuk(*1)

\*1: 3,6 VDC 1/2 AA połączone szeregowo.

### -Instalacja bez współdzielenia baterii

(patrz 4-1)

Oddzielne baterie dla HX-80NRAM i nadajnika.

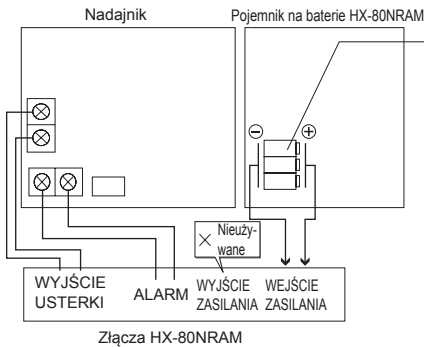

Typ	CR123A
Napięcie	3,0VDC
Ilość baterii	3 sztuki

Jeżeli baterie CR123A są niedostępne, można je zastąpić 3 bateriami CR2 (3,0 VDC).

Nie używaj baterii 1/2AA.

\* Nie używaj dołączonej imitacji baterii lub przewodu baterii.

## 4 INSTALACJA (BATERII I NADAJNIKA)

### -Przebieg instalacji

USTALENIE ZASIĘGU DETEKCJI



MONTAŻ BATERII

- Instalacja ze współdzieleniem baterii
- Instalacja bez współdzielenia baterii



MONTAŻ NADAJNIKA  
I POJEMNIKA NA BATERIE

### 4-1 MONTAŻ BATERII

#### -Instalacja ze współdzieleniem baterii

#### ⚠ Ostrzeżenie

Nie należy używać baterii o różnej wydajności (np. baterie nowe i używane), różnych producentów czy różnych typów. Nieprzestrzeganie tych zaleceń może prowadzić do eksplozji, wycieku elektrolitu, emisji gazów toksycznych lub innych substancji, które mogą być szkodliwe dla ludzi i uszkodzić mienie.

- 1 Wyjmij pojemnik na baterie z bloku sterowania.

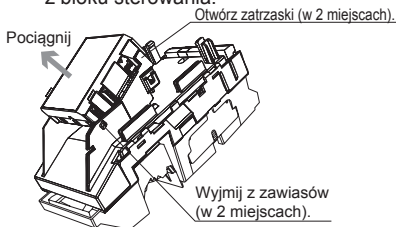

- 2 Zdejmij pokrywę pojemnika na baterie.

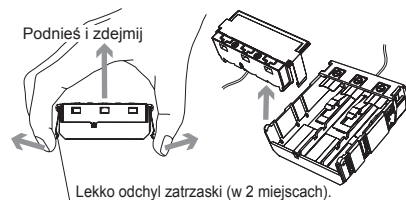



- 3** Po zainstalowaniu baterii załóż pokrywę zgodnie ze znacznikami umieszczonymi na boku. Zablokuj pokrywę za pomocą zatrzasków po prawej i lewej stronie.

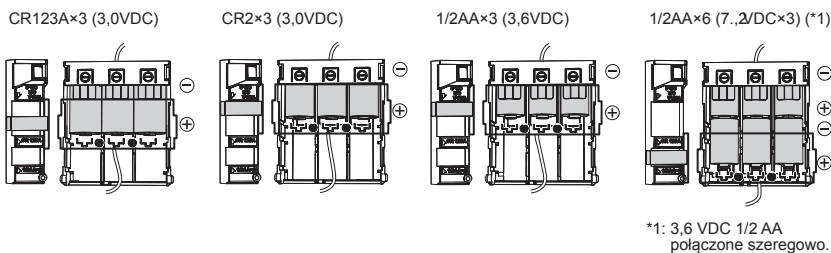

**Uwaga>>**

Nie zwieraj końcówek czerwonego i czarnego przewodu, bo możesz wywołać zwarcie.

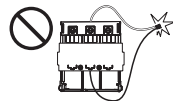

- 4** Otwórz pokrywę nadajnika i wyjmij baterię.

- 5** Załóż przewód baterii i imitację baterii 6 (w zestawie) do pojemnika na baterie nadajnika.

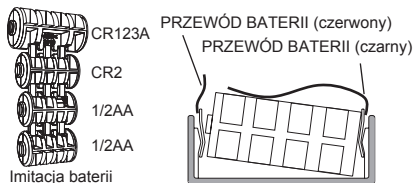

\* Przekręć i wyłam część odpowiadającą zastępowanemu typowi baterii.

- 6** Podłącz przewód alarmowy do nadajnika i zamknij pokrywę.

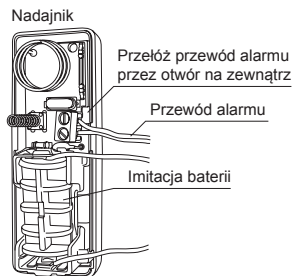

## -Instalacja bez współdzielenia baterii

Zastosuj 3 baterie CR-123A (zalecane) lub CR2.

### ⚠ Ostrzeżenie

Nie należy używać baterii o różnej wydajności (np. baterie nowe i używane), różnych producentów czy różnych typów. Nieprzestrzeganie tych zaleceń może prowadzić do eksplozji, wycieku elektrolitu, emisji gazów toksycznych lub innych substancji, które mogą być szkodliwe dla ludzi i uszkodzić mienie.

- 1** Wymij pojemnik na baterie z bloku sterowania.

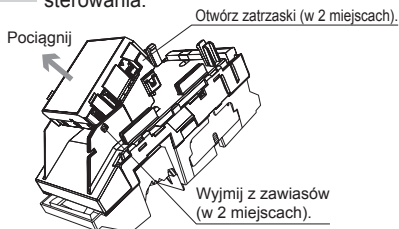

- 2** Zdejmij pokrywę pojemnika na baterie.

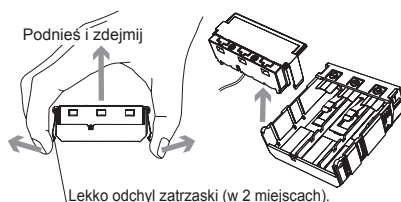

- 3** Po zainstalowaniu baterii załóż pokrywę zgodnie ze znacznikami umieszczonymi na boku. Zablokuj pokrywę za pomocą zatrzasków po prawej i lewej stronie.

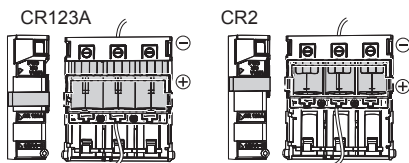

- 4** Podłącz przewód alarmowy do nadajnika i zamknij pokrywę.

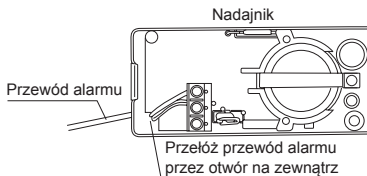

### Uwaga>>

Nie zwieraj końcówek czerwonego i czarnego przewodu, bo możesz wywołać zwarcie.

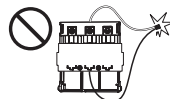

## 4-2 MONTAŻ NADAJNIKA I POJEMNIKA NA BATERIE

1 Przymocuj nadajnik do korpusu za pomocą taśmy „rzep” (w zestawie).

Przykład dla Wariantu 1

(Patrz 3-1)

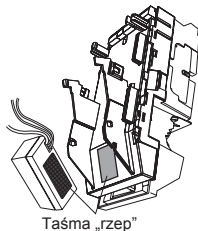

Przykład dla Wariantu 2

(Patrz 3-1)

Taśma „rzep”

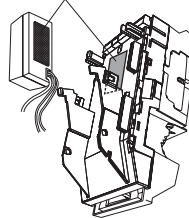

2 Podłącz przewód alarmu do złączy bloku sterowania.

3 Zamontuj pojemnik na baterie do bloku sterowania i podłącz potrzebne przewody do złączy (patrz 5-4 „OKABLOWANIE”).

Przykład dla Wariantu 1

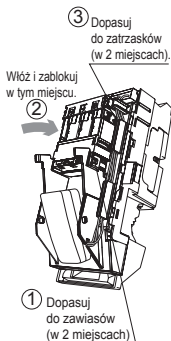

Przykład dla Wariantu 2



**Uwaga>>**

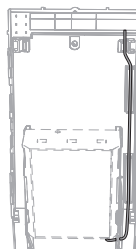

Ułóż przewody baterii i alarmowe jak pokazano na rysunku. Odetnij niepotrzebne odcinki przewodów. Splątane przewody mogą przeszkadzać w prawidłowym założeniu bloku sterowania do korpusu.

## 5 MOCOWANIE (UCHWYT I OBUDOWA)

Do normalnej instalacji należy stosować uchwyt. Czujkę można montować bezpośrednio na ścianie, bez uchwytu, tylko po spełnieniu trzech warunków:

- Wysokość montażu jest niższa niż 3m.
- Nie trzeba regulować położenia w poziomie.
- Podłoże jest płaskie.

### 5-1 MOCOWANIE NA UCHWYCIU

Możliwe jest wyregulowanie położenia w poziomie w zakresie  $\pm 90^\circ$  za pomocą uchwytu. Jeżeli teren jest nierówny i/lub nierównoległy do obudowy urządzenia, możliwa jest regulacja urządzenia w pionie w zakresie  $\pm 20^\circ$ .

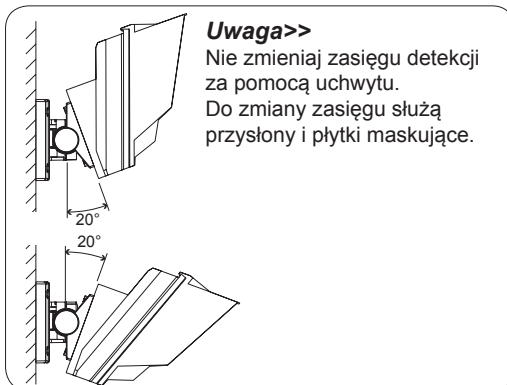
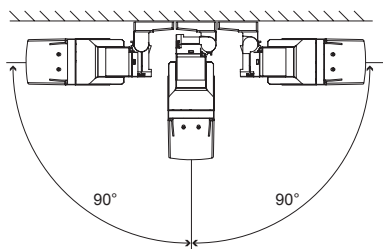

1 Wykręć śrubę blokującą góra/dół.

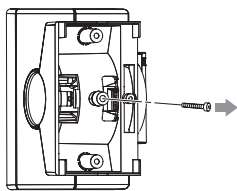

2 Wypchnij uchwyt pokrywy wałka regulacji, żeby zdjąć pokrywę.

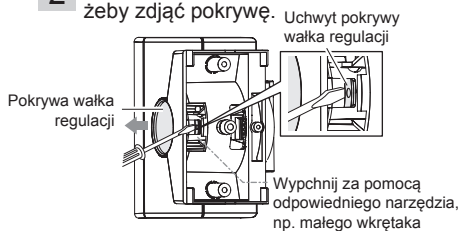

**3** Wykręć wkręt regulacyjny o dwa obroty.

**Uwaga>>**

Nie wykręcaj wkręta za bardzo, bo rozmontujesz uchwyt.

Wkręt regulacyjny

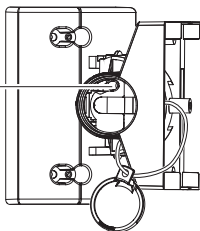

**4** Ustal położenie czujki w poziomie (w lewo lub w prawo) przed zamocowaniem uchwyty na ścianie.

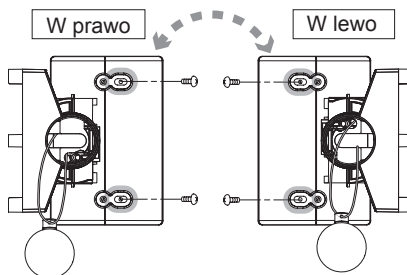

**5** Wykonaj otwór na śrubie blokującej góra/dół do połączenia z uchwytem.

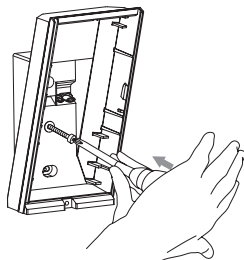

**6** Zamocuj korpus na uchwycie.

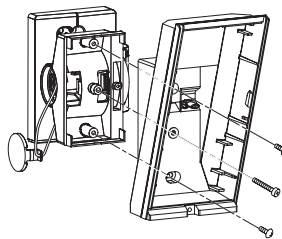

**7** Wkręć wkręt regulacyjny w prawo.

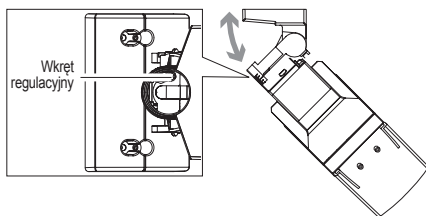

**8** Zamocuj przewody w zaciskach, włóż blok sterowania do obudowy i załóż soczewkę.

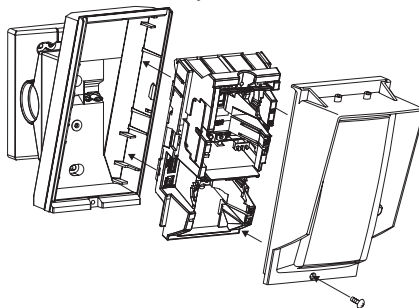

**9** Wykonaj 5-2 "REGULACJĘ POCHYLENIA CZUJKI".

**10** Zdejmij pokrywę oraz płytę główną i dokręć śrubę regulacyjną góra/dół. Następnie załóż z powrotem blok sterowania i pokrywę.

**11** Załóż pokrywę wałka regulacyjnego.

## 5-2 REGULACJA POCHYLENIA CZUJKI

Najlepsze rezultaty daje zamontowanie czujki równoległe do podłoża. Ustal zasięg detekcji. Do zmiany zasięgu detekcji używaj przyston i płytek. Szczegóły opisane są w punktach 2-2 i 2-3.

Wykonaj test przejścia, aby sprawdzić, czy czujka jest równoległa do podłoża.

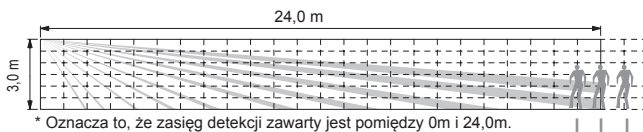

Jeżeli zasięg detekcji jest krótszy od wymaganego (patrz str.7), odchyl czujkę do góry.

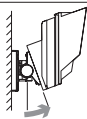

Jeżeli zasięg detekcji jest dłuższy od wymaganego (patrz str.7), odchyl czujkę w dół.

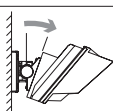

Jeżeli zasięg detekcji jest równy wymaganemu (patrz str.7), regulacja jest zakończona.

### Uwaga>>

- Jeżeli obudowa urządzenia jest równoległa do podłoża, nie należy zmieniać zasięgu detekcji przez jej pochylanie w górę lub w dół. Szczegółowe informacje w punkcie 5-1.

Przykład (podłoże jest płaskie)  
0° jest położeniem wyjściowym.

Podnieś o 2 kliknięcia w górę  
(2,5°) dla wysokości montażu 2,5m

Podnieś o 1 kliknięcie w górę  
(1,25°) dla wysokości montażu 3,0m

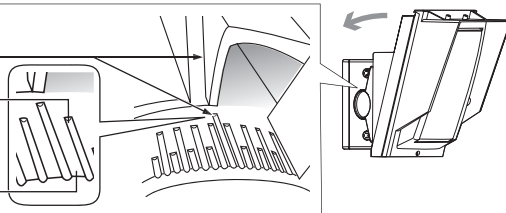

## 5-3 MOCOWANIE BEZ UCHWYTU

1 Zamocuj obudowę na ścianie.

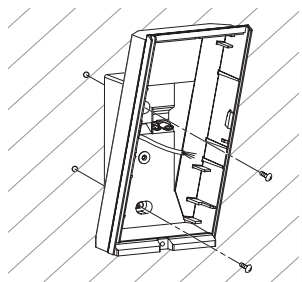

2 Zamontuj blok sterowania.

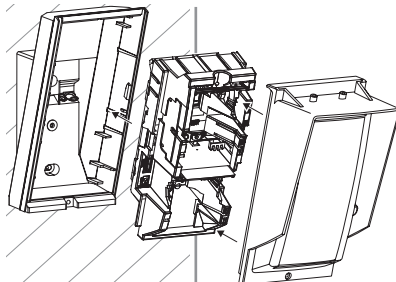

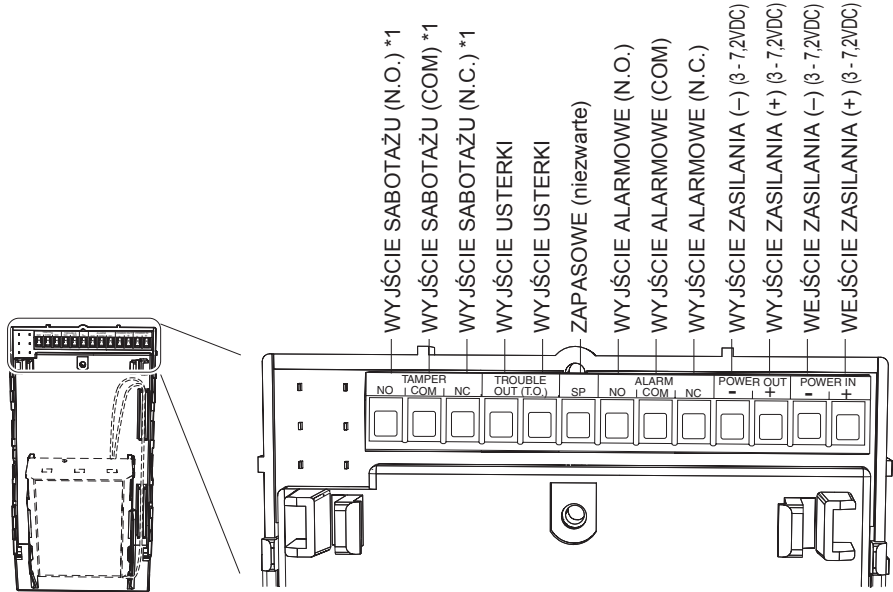

\*1: Zaciski SABOTAŻU należy podłączyć do linii monitorowanej całodobowo.

### -Instalacja ze współdzieleniem baterii

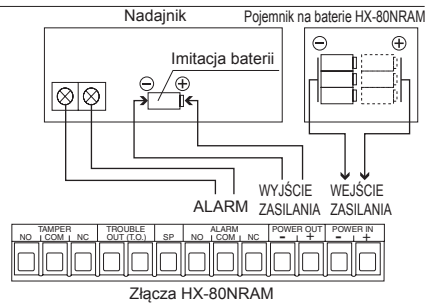

### -Instalacja bez współdzielenia baterii

- Użyj nadajnika z 2 wejściami i podłącz jedno z nich do złącza ALARMU, a drugie do WYJŚCIA USTERKI HX-80N. UWAGA: Jeżeli nadajnik posiada wejście sygnalizacji słabej baterii, podłącz je do złącza USTERKI.
- Użyj 2 małych nadajników i podłącz jeden z nich do złącza ALARMU, a drugi do złącza USTERKI (oba nadajniki muszą wspólnie mieć wymiary opisane dla Wariantu 1) lub 2) ).

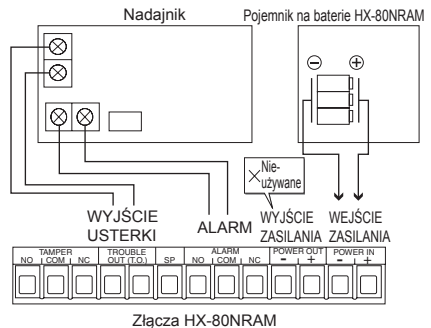

## 5-5 CZUJNIK ODERWANIA (OPCJA)

Jako czujnik oderwania można zamontować uniwersalny czujnik magnetyczny. Miejsce zamontowania czujnika magnetycznego zaznaczone jest na tylnej ścianie obudowy i uchwytu.

Maksymalne wymiary montowanego czujnika: S 9mm × D 40mm × W 9mm.

Uniwersalny czujnik magnetyczny jest dostępny w handlu i nie jest dołączany do urządzenia.

### Obudowa

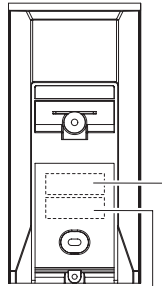

Miejsce zamontowania czujnika magnetycznego (od strony ściany)

Miejsce zamontowania czujnika magnetycznego (od strony obudowy)

### Uchwyt

Prowadnica przewodu

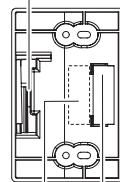

Miejsce zamontowania czujnika magnetycznego (od strony uchwytu)

Miejsce zamontowania czujnika magnetycznego (od strony ściany)

## -SPOSÓB PODŁĄCZENIA

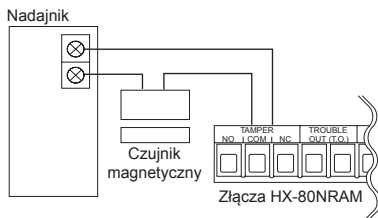



## -Instalacja

- 1** Zamontuj uniwersalny czujnik magnetyczny (od strony ściany) na ścianie. Do ustalenia właściwego miejsca montażu użyj szablonu montażowego wydrukowanego na górnej ściance pudełka urządzenia.

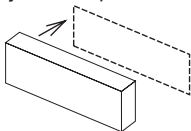

- 2** Wykonaj otwór na przewód za pomocą odpowiedniego narzędzia, np. wkrętaka.

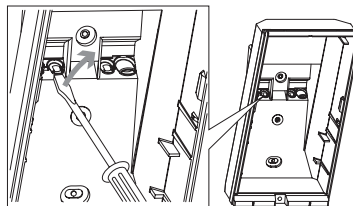

- 3** Zamontuj drugą część uniwersalnego czujnika magnetycznego na tylnej ściance obudowy lub uchwyty. Przelóż przewód przez otwory na przewody.

Bez uchwytu

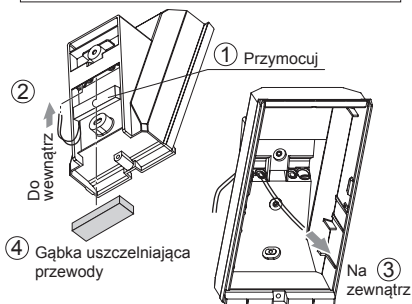

Z uchwytem

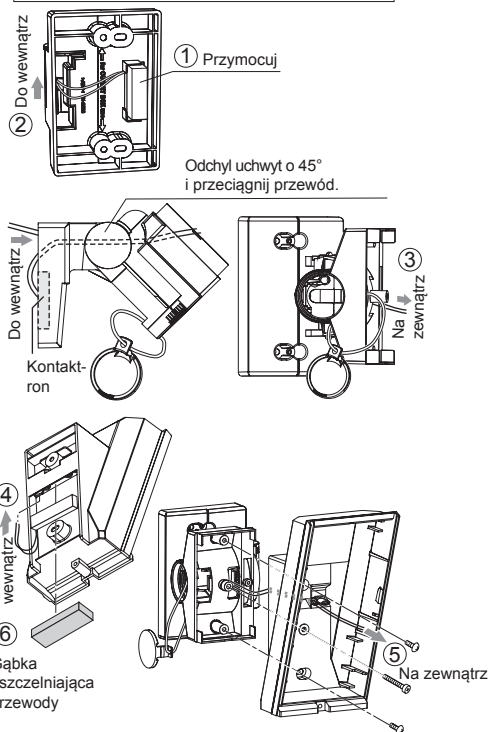

- 4** Zamontuj uchwyt i obudowę na powierzchni ściany.

- 5** Podłącz przewód uniwersalnego czujnika magnetycznego do wyjścia sterowania w bloku sterowania.

## 6 TEST PRZEJŚCIA

- 1 Ustaw przełącznik 1 (TRYB TESTU PRZEJŚCIA) w położenie „ON”.

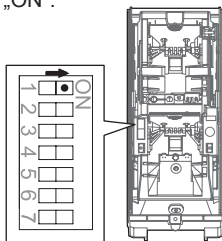

### Uwaga>>

- Przełącznik jest fabrycznie ustawiony w położenie „ON (TEST)”.

- 2 Sprawdź, czy detektor wykrywa obiekt na wymaganym obszarze detekcji. Prawidłowy wynik sygnalizowany jest włączeniem diody LED na 2 sekundy po przejściu osoby przez obszar detekcji.

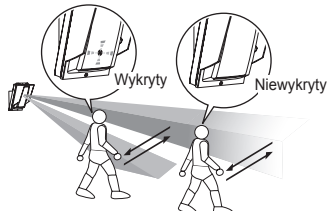

### Uwaga>>

Test przejścia należy przeprowadzić w odległości ponad 1m do czujki.

- 3 Jeżeli sygnalizacja za pomocą diody LED nie jest wymagana przez cały czas ustaw przełącznik 1 (TRYB TESTU PRZEJŚCIA) w położenie „OFF (NORM.)”.

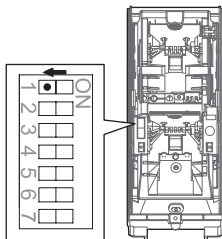

## 7 USTAWIENIA

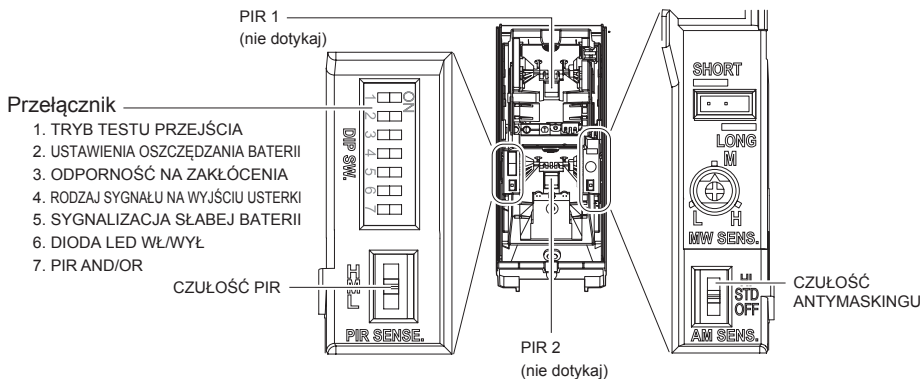

## -TRYB TESTU PRZEJŚCIA

Przełącznik 1

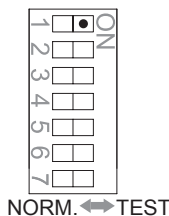

POŁOŻENIE	DZIAŁANIE
TEST (ustawienie fabryczne)	<ul style="list-style-type: none"><li>•Dioda LED świeci po wykryciu intruza bez względu na położenie przełącznika 6 (DIODA LED WŁ/WYŁ, patrz str. 24).</li><li>•Po wykryciu intruza wysyłany jest sygnał alarmowy bez względu na ustawienia przełącznika 2.</li></ul>
NORM.	<ul style="list-style-type: none"><li>•Normalna praca (oszczędzanie baterii).</li><li>•Dioda LED wyłączona (jeśli przełącznik DIODA LED WŁ/WYŁ w położeniu OFF).</li></ul>

### **Uwaga>>**

Po wykonaniu testu przejścia należy ustawić przełącznik w położenie NORM do normalnej pracy. Używanie urządzenia w trybie TEST skraca czas pracy baterii.

## -USTAWIENIA OSZCZĘDZANIA BATERII

Przełącznik 2

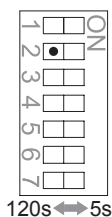

Nawet jeśli zdarzenia alarmowe występują ciągle alarm wysyłany jest tylko raz w ciągu ustalonego czasu, w celu oszczędzania baterii.

POŁOŻENIE	DZIAŁANIE
120s (ustawienie fabryczne)	120 s
5s	5 s

## -ODPORNOŚĆ NA ZAKŁÓCENIA

Przełącznik 3

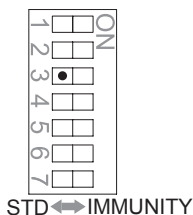

POŁOŻENIE	DZIAŁANIE
STD (ustawienie fabryczne)	Logika IMMUNITY nieaktywna.
IMMUNITY	Logika IMMUNITY aktywna. Należy stosować w warunkach zakłóceń środowiskowych, np. poruszające się rośliny.

## -RODZAJ SYGNAŁU NA WYJŚCIU USTERKI

Przełącznik 4

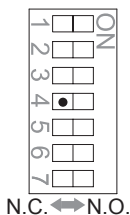

Wybierz rodzaj sygnału na złączu USTERKI.

POŁOŻENIE	DZIAŁANIE
N.C. (ustawienie fabryczne)	Na złącze USTERKI wysyłany jest sygnał N.C.
N.O.	Na złącze USTERKI wysyłany jest sygnał N.O.

### Sygnalizacja usterki >>

Sygnal usterki wysyłany jest w regularnych odstępach czasu jeżeli stan usterki trwa przez określony czas.

#### • SYGNALIZACJA MASKOWANIA

Jeżeli w pobliżu soczewki w czasie dłuższym niż 180 sekund znajduje się przeszkoda, układ antymaskingu IR wysyła sygnał usterki.

Sygnalizacja jest kasowana po ok. 1 minucie od usunięcia przeszkody z okolicy soczewki.

#### • SYGNALIZACJA SŁABEJ BATERII (przełącznik 5 SYGNALIZACJA SŁABEJ BATERII w położeniu ON)

Jeśli wydajność baterii zbliża się do wartości krytycznych urządzenie ciągle sygnal ostrzegawczy. Po wysłaniu sygnału SŁABEJ BATERII wyłączany jest ANTYMASKING w celu wydłużenia pracy baterii.

Po wysłaniu sygnału SŁABEJ BATERII należy wymienić baterie na nowe.

### Ostrzeżenie

Nie należy używać baterii o różnej wydajności (np. baterie nowe i używane), różnych producentów czy różnych typów. Nieprzestrzeganie tych zaleceń może prowadzić do eksplozji, wycieku elektrolitu, emisji gazów toksycznych lub innych substancji, które mogą być szkodliwe dla ludzi i uszkodzić mienie.

### -SYGNALIZACJA SŁABEJ BATERII

Przełącznik 5

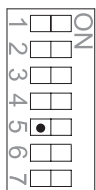

OFF ↔ ON

POŁOŻENIE	DZIAŁANIE
OFF (ustawienie fabryczne)	Sygnalizacja słabej baterii nie działa.
ON	Ostrzeżenie o słabej baterii jest wysyłane na WYJŚCIE USTERKI.

### -DIODA LED WŁ/WYŁ

Przełącznik 6

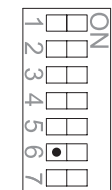

OFF ↔ ON

POŁOŻENIE	DZIAŁANIE
OFF (ustawienie fabryczne)	Dioda LED nie świeci nawet, jeśli intruz został wykryty.
ON	Dioda LED świeci po wykryciu intruza.

## -PIR AND/OR

Przełącznik 7

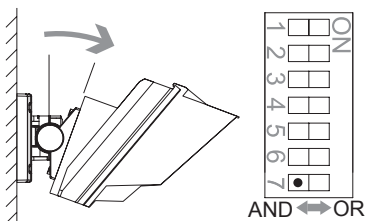

### **Uwaga>>**

Ustawienie „OR” jest właściwe dla miejsc, w których wykrywanie jest ważniejsze od fałszywych alarmów, np. sterowanie oświetleniem albo aktywacja kamery.

POŁOŻENIE	DZIAŁANIE
AND (ustawienie fabryczne)	Alarm jest wysyłany jeżeli PIR1 i PIR2 razem wykryją intruza.
OR	Alarm jest wysyłany jeżeli PIR1 lub PIR2 wykryją obiekt. Ustawienie „OR” wydłuża zasięg detekcji w porównaniu z trybem „AND”. Należy przeprowadzić test przejścia dla wyregulowania zasięgu detekcji w trybie „OR”. <u>Regulację zasięgu należy wykonać za pomocą uchwyty.</u> tylko w trybie OR

## -CZUŁOŚĆ PIR

Przełącznik CZUŁOŚĆ PIR

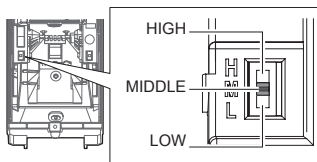

POŁOŻENIE	DZIAŁANIE
HIGH	Wysoka czułość
MIDDLE (ustawienie fabryczne)	Średnia czułość
LOW	Niska czułość

## -CZUŁOŚĆ ANTYMASKINGU

Przełącznik CZUŁOŚĆ ANTYMASKINGU

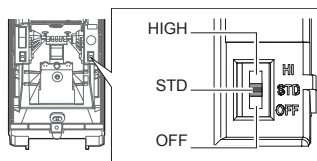

POŁOŻENIE	DZIAŁANIE
HIGH	Wysoka czułość
STD (ustawienie fabryczne)	Normalna czułość
OFF	Wyłączony

### **Uwaga>>**

Po zamknięciu obudowy nie umieszczaj żadnego obiektu w odległości do 1 m od czujki.

## 8 SYGNALIZACJA LED



Czerwona dioda LED



STAN URZĄDZENIA		SYGNALIZACJA LED (CZERWONA DIODA)
Przygotowanie do pracy		<p>Miga przez około 60 s.</p>
Alarm		<p>Świeci przez 2 s.</p>
Wyjście usterki	Przygotowanie antymaskingu	<p>Dioda miga 2 razy i gaśnie na 5 s. Cykl jest powtarzany.</p>
	Wykrycie maskowania	<p>Miga 3 razy i wyłącza się na 3 s. Cykl powtarza się przez 180 s.</p>
	Słaba bateria	<p>Dioda szybko miga 4 razy i gaśnie na 3 s. Cykl jest powtarzany.</p>

**Uwaga>>**

Dla odróżnienia sygnału usterki spowodowanego przez słabą baterię dioda sygnalizacyjna będzie świecić po zdjęciu pokrywy nawet, jeśli przełącznik 6 (DIODA LED WŁ./WYŁ., patrz punkt 7) ustawiony jest na OFF.

## 9-1 SPECYFIKACJA

Model	HX-80NRAM
Metoda detekcji	Pasywna podczerwień
Zasięg PIR	kurtyna 24,0 m × 2,0 m / 20 stref
Regulacja zasięgu PIR	6,5 m, 10,0 m, 13,0 m, 18,0 m
Wykrywana prędkość ruchu	0,3 m/s – 1,5 m/s
Czułość	2,0°C przy 0,6 m/s
Źródło zasilania	3 – 7,2VDC bateria litowa (CR123A×3, CR2×3, 1/2AA×3, 1/2AA×6)
Zasilanie	2,5 – 9VDC
Pobór prądu	30μA(czuwanie) / 4 mA (maks.) przy 3VDC
Czas trwania alarmu	2,0 ± 1 s
Czas przygotowania do pracy	Ok. 90 s (dioda LED miga)
Wyjście alarmowe	Przełącznik typu C 10VDC 0,01A maks.
Wyjście usterki	N.C./N.O. Przełącznik typu C 10VDC 0,01A maks.
Styk sabotażowy	Przełącznik typu C, 28V DC, 0,1A maks. otwarty po zdjęciu obudowy
Dioda sygnalizacyjna	Wyłączona: w czasie normalnej pracy Włączona: w czasie TESTU PRZEJŚCIA lub przełącznik LED w położeniu ON Czerwona: przygotowanie do pracy, alarm, usterka, słaba bateria
Odporność na zakłócenia	Brak alarmu 10 V/m
Temperatura pracy	-20 – +60°C
Wilgotność	95% maks.
Szczelność obudowy	IP55
Miejsce zamocowania	Ściana
Wysokość montażu	2,5 - 3,0 m
Kąt regulacji uchwytu	W pionie: ±20°, w poziomie: ±95°
Waga	780 g
Akcesoria	Uchwyt, zestaw wkrętów (4 × 20 mm) ×4, taśma „rzep” ×2 przewód alarmu, przewód baterii ×2, zestaw imitacji baterii

\*Specyfikacja i wygląd może ulec zmianie bez powiadomienia.

## 9-2 WYMIARY

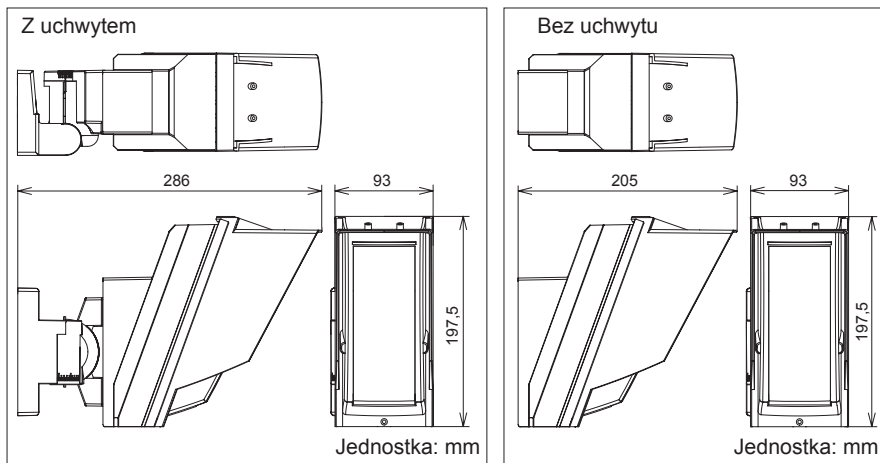

Urządzenia serii HX-80N zostały zaprojektowane do wykrywania intruza i aktywacji centrali alarmowej. Są one jedynie częścią kompletnego systemu i z tego powodu nie bierzemy odpowiedzialności za szkody i straty wynikające z włamania.

Aby wstępnie ustalić termin wymiany baterii, wpisz poniżej typ baterii i datę założenia.

Typ baterii \_\_\_\_\_

Data (rok/miesiąc) \_\_\_\_\_



### OPTEX CO., LTD. (JAPAN)

(ISO 9001 Certified)

(ISO 14001 Certified)

5-8-12 Ogoto Otsu

Shiga 520-0101

JAPAN

TEL:+81-77-579-8670

FAX:+81-77-579-8190

URL:<http://www.optex.co.jp/e/>

### OPTEX INCORPORATED (USA)

TEL:+1-909-993-5770

Tech:(800)966-7839

URL:<http://www.optexamerica.com/>

### OPTEX (EUROPE) LTD. (UK)

TEL:+44-1628-631000

URL:<http://www.optex-europe.com/>

### OPTEX SECURITY SAS (FRANCE)

TEL:+33-437-55-50-50

URL:<http://www.optex-security.com/>

### OPTEX SECURITY Sp. z o. o. (POLAND)

TEL:+48-22-598-06-55

URL:<http://www.optex.com.pl/>

### OPTEX KOREA CO., LTD. (KOREA)

TEL:+82-2-719-5971

URL:<http://www.optexkorea.com/>

### OPTEX (DONGGUAN) CO., LTD. SHENZHEN OFFICE (CHINA)

TEL:+86-755-33302950

URL:<http://www.optexchina.com/>