

Wewnętrzny sygnalizator akustyczny SPW-250 przeznaczony jest do systemów sygnalizacji włamania i napadu.

1. Właściwości

- Sygnalizacja akustyczna generowana przy pomocy przetwornika piezoelektrycznego.
- Bateria stanowiąca awaryjne źródło zasilania.
- Alarm w przypadku utraty zasilania zewnętrznego.
- Ochrona sabotażowa przed otwarciem obudowy i przed oderwaniem od podłoża.
- Obudowa wykonana z wysokoudarowego poliwęglanu PC LEXAN charakteryzująca się bardzo dużą wytrzymałością mechaniczną.

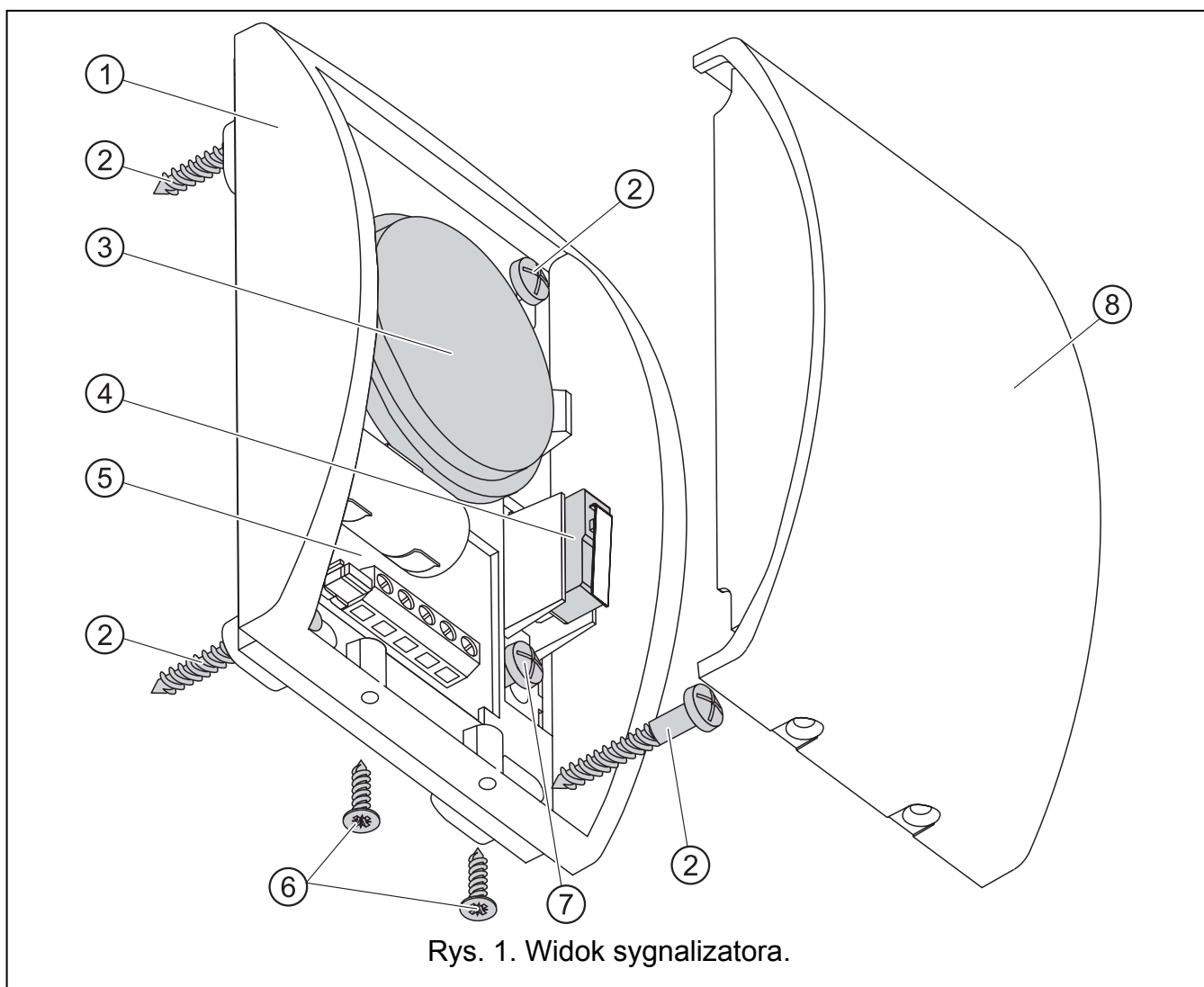

Objaśnienia do rysunku 1:

- 1 - podstawa obudowy.
- 2 - wkręty mocujące sygnalizator do podłoża.
- 3 - przetwornik piezoelektryczny.

- 4 - styk sabotażowy.
- 5 - płytki elektroniki.
- 6 - wkręty blokujące pokrywę obudowy.
- 7 - wkręt mocujący do podłoża element sabotażowy obudowy.
- 8 - pokrywa obudowy.

2. Opis płytki elektroniki

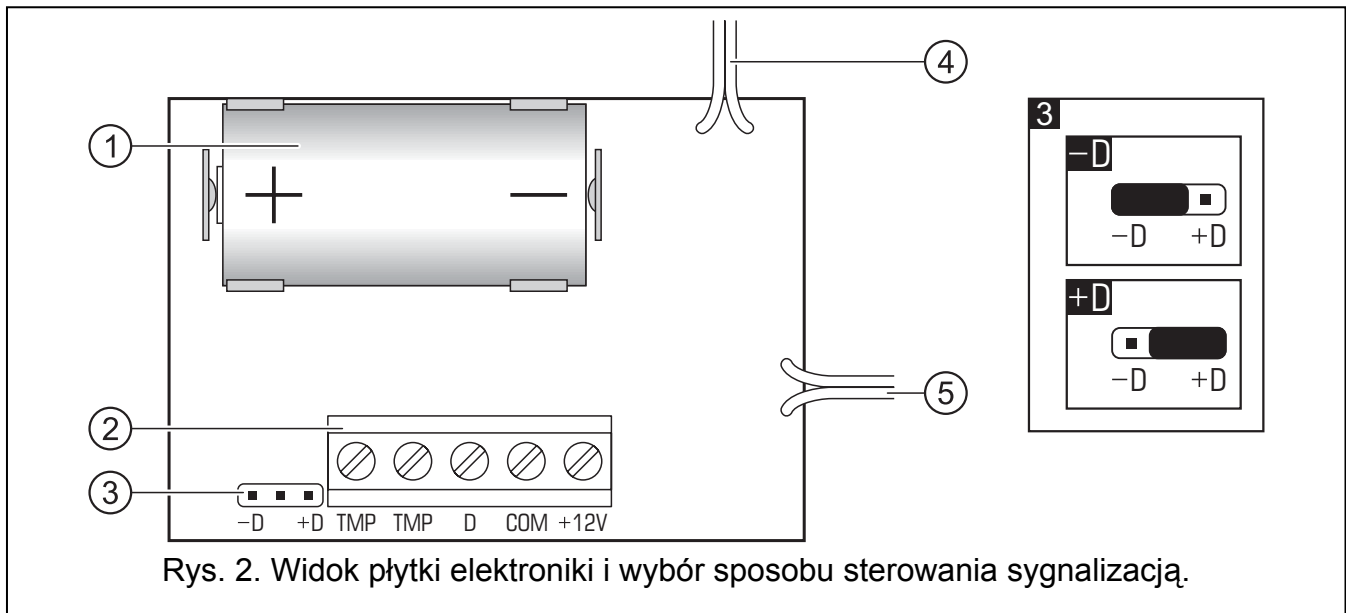

Objaśnienia do rysunku 2:

- 1 - bateria.
- 2 - zaciski:
 - TMP** - styk sabotażowy (NC).
 - D** - wejście sterujące.
 - COM** - masa.
 - +12V** - wejście zasilania.
- 3 - kołki do wyboru sposobu wyzwalania sygnalizacji:
 - D** - po odcięciu masy (sterowanie masą);
 - +D** - po odcięciu napięcia +12 V (sterowanie napięciem +12 V DC $\pm 15\%$).
- 4 - przewody do przetwornika piezoelektrycznego.
- 5 - przewody do styku sabotażowego.

3. Opis działania

Sygnalizator wymaga zasilania napięciem stałym 12 V $\pm 15\%$. Sygnalizacja akustyczna wyzwalana jest po zaniku sygnału sterującego doprowadzonego do zacisku D (w zależności od konfiguracji: masy albo napięcia +12 V DC) i trwa do czasu powrotu tego sygnału. Dodatkowo sygnalizacja wyzwalana jest w przypadku odcięcia przewodów (utrąty zasilania zewnętrznego). W takim przypadku sygnalizacja trwa do czasu wyczerpania baterii lub przywrócenia zasilania zewnętrznego.

W przypadku central produkowanych przez firmę SATEL zaleca się wykorzystanie do sterowania wyjścia niskoprądowego o odwrotnej polaryzacji (zworka w sygnalizatorze założona w pozycji -D).

4. Montaż i podłączenie

- Sygnalizator może być stosowany tylko wewnątrz obiektów chronionych.
- Sygnalizator należy zamontować na płaskim podłożu używając kołków rozporowych i wkrętów.
- Wszystkie połączenia należy wykonywać przy wyłączonym zasilaniu systemu alarmowego.
- Baterię w sygnalizatorze należy zamontować dopiero po zakończeniu wszystkich prac instalacyjnych i włączeniu zasilania systemu alarmowego. Zamontowanie baterii przed włączeniem zasilania zewnętrznego spowoduje wyzwolenie sygnalizacji alarmowej.

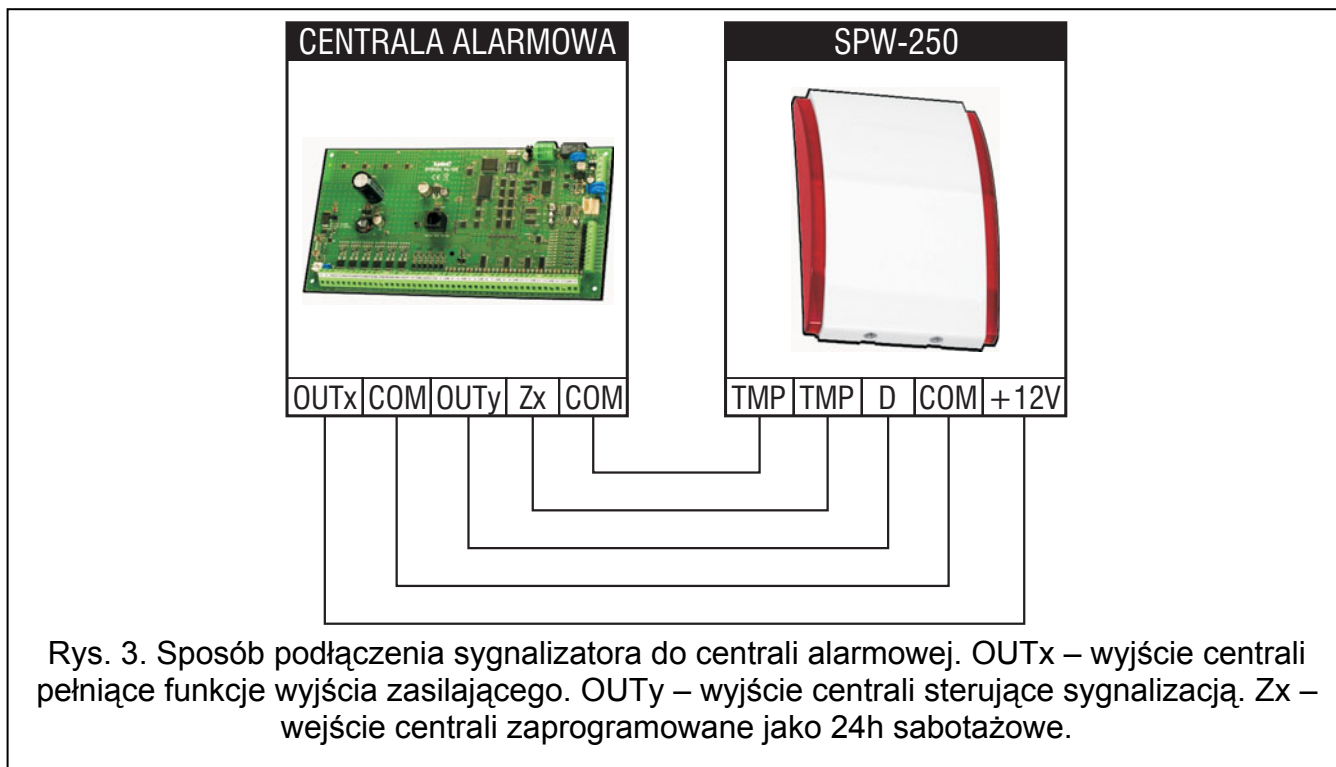

Uwaga: W centralach produkowanych przez firmę SATEL dla wyjść sterujących sygnalizatorem SPW-250 należy zaprogramować odwrotną polaryzację.

5. Dane techniczne

Napięcie zasilania	12 V DC \pm 15%
Pobór prądu w stanie gotowości	10 μ A
Maksymalny pobór prądu	90 mA
Natężenie dźwięku (z odległości 1 m)	do 120 dB
Zasilanie awaryjne	bateria litowa CR123A 3 V
Spełniane normy	EN50130-4, EN50130-5
Klasa środowiskowa wg EN50130-5	II
Zakres temperatur pracy	-10...+55 °C
Masa	160 g

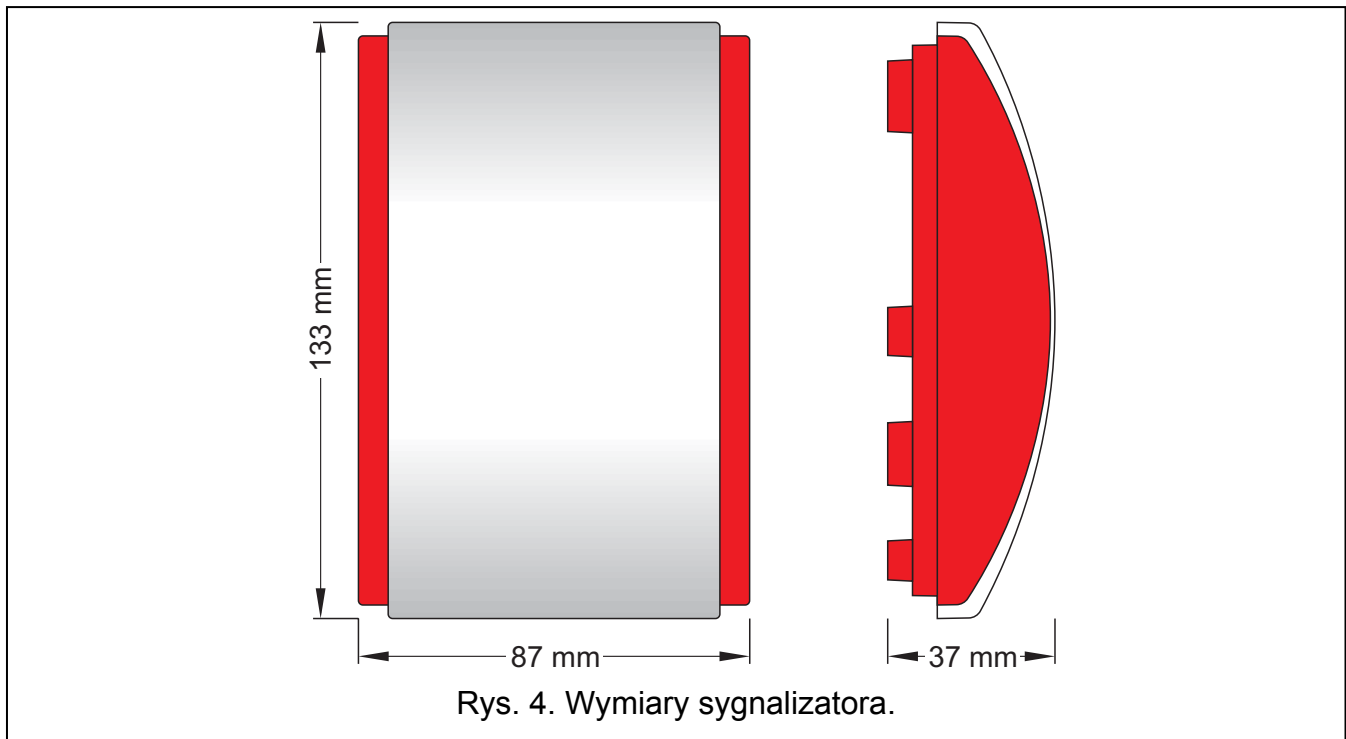

Należy stosować baterie litowe CR123A 3 V.

Serwis powinien okresowo, w ramach prac konserwacyjnych, sprawdzać stan baterii.

W trakcie wymiany baterii należy zachować szczególną ostrożność. W przypadku niewłaściwie wykonanej wymiany istnieje ryzyko wybuchu baterii. Producent nie ponosi odpowiedzialności za konsekwencje nieprawidłowej wymiany baterii.

Zużytych baterii nie wolno wyrzucać, lecz należy się ich pozbywać zgodnie z obowiązującymi przepisami dotyczącymi ochrony środowiska.

Aktualną treść deklaracji zgodności EC i certyfikatów można pobrać ze strony internetowej www.satel.pl



SATEL sp. z o.o.
ul. Schuberta 79
80-172 Gdańsk
tel. 0-58 320 94 00; serwis 0-58 320 94 30
dz. techn. 0-58 320 94 20; 0-604 166 075
info@satel.pl
www.satel.pl