

VE1012PI PIR Detector Installation Sheet

EN DE ES FR IT NL PL PT SV

1

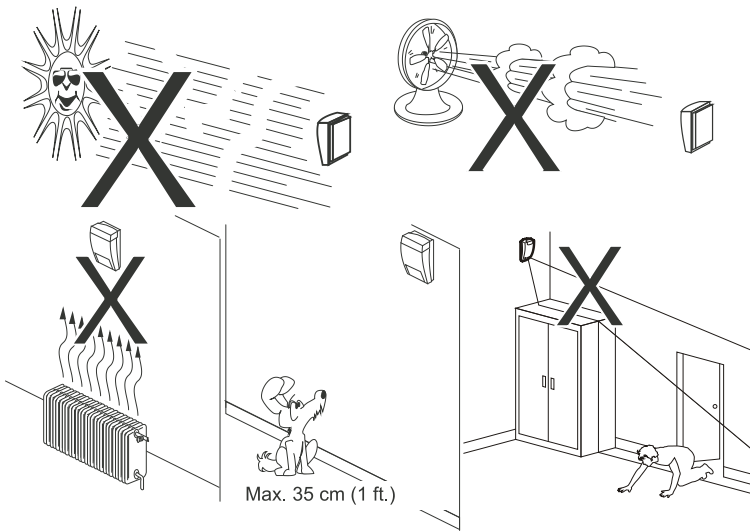

2

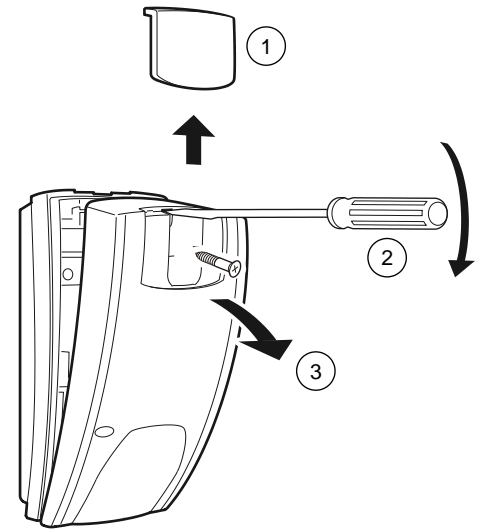

3

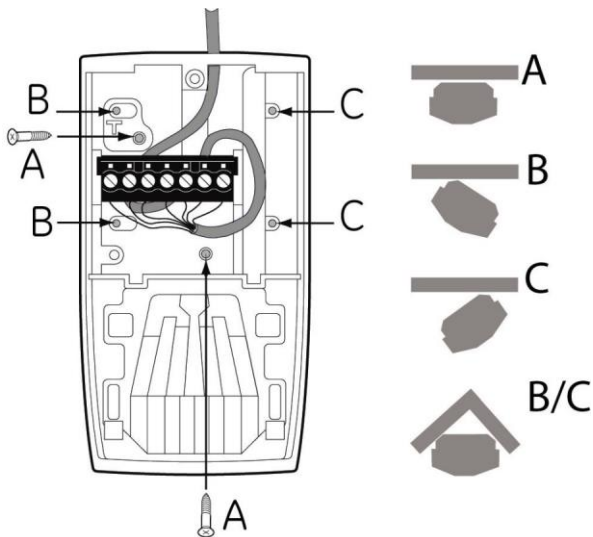

4

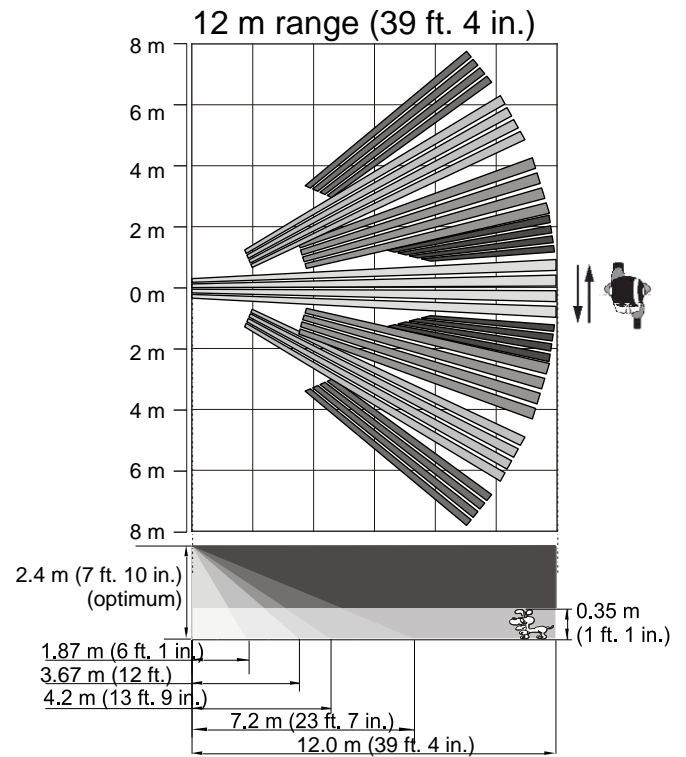

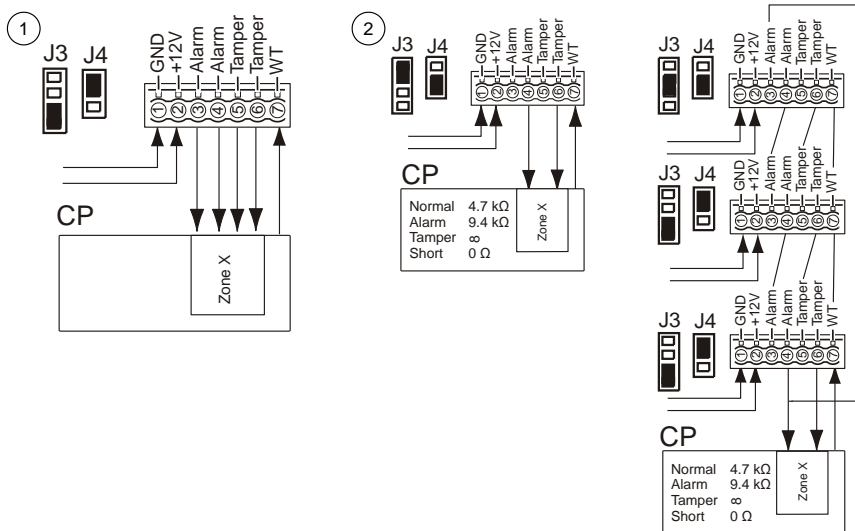
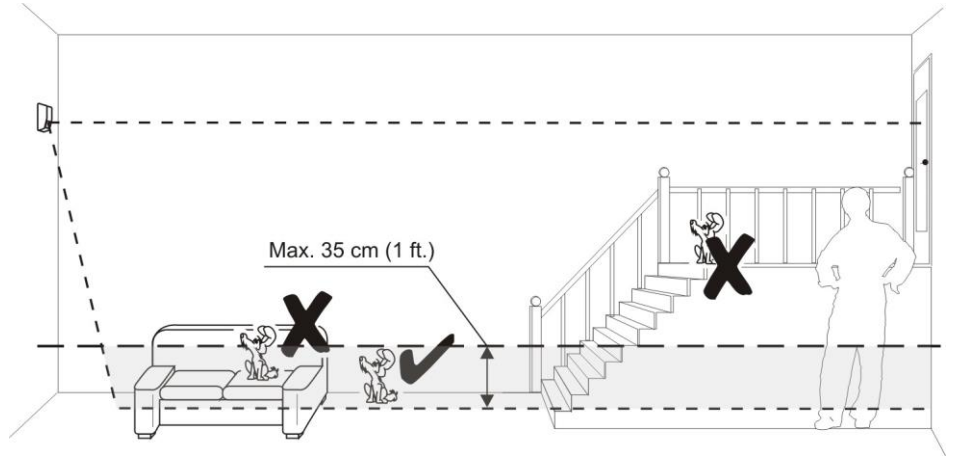
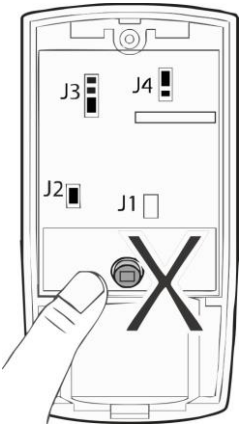
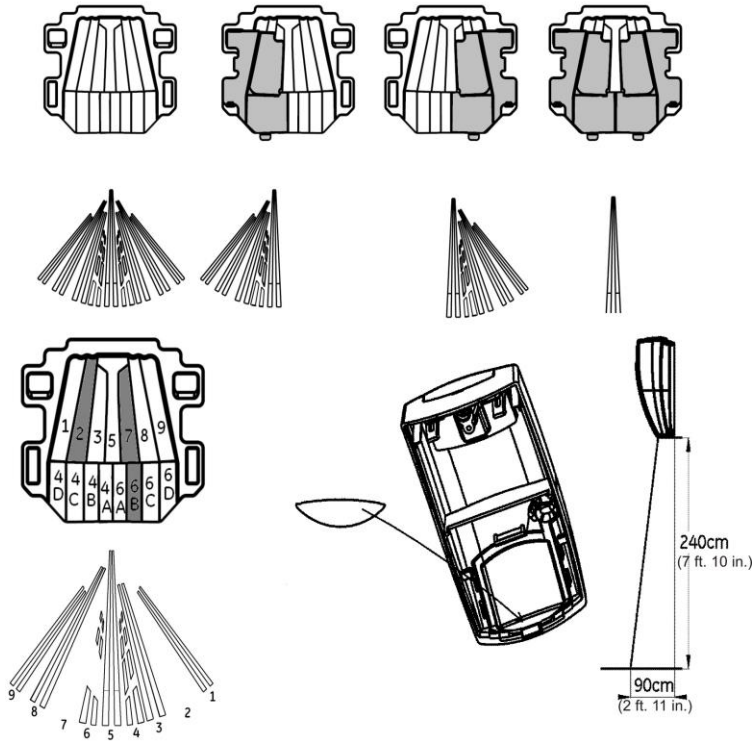

EN: Installation Sheet

Introduction

The VE1012PI is a PIR motion sensor with pet friendly optics.

Installation guidelines

The technology used in these detectors resists false alarm hazards. However, avoid potential causes of instability such as (see Figure 1):

- Direct sunlight on the detector
- Strong draughts onto the detector
- Heat sources within the detector field of view
- Animals above 35 cm (1 ft.) within the detector field of view (see Figure 7)
- Obscuring the detector field of view with large objects, such as furniture

Installing the detector

Figure 8

- (1) Standard connection CP Control panel
(factory default) WT Walk test
- (2) Dual loop connection

1. Lift off the custom insert and remove the screw (see Figure 2, item 1).
2. Using a screwdriver, carefully prise open the detector (see Figure 2, items 2 and 3).
3. Fix the base to the wall between 2.3 m and 3.0 m (7.6 and 9.8 ft.) from the floor. For flat mounting use a minimum of two screws (DIN 7998) in positions A. For corner-mounting use screws in positions B or C (Figure 3). To install a pry-off tamper, use position A or B.
4. Wire the detector (see Figures 3 and 8).
5. Select the desired jumper and DIP switch settings (see Figure 6). See "Jumper settings" below for more information.
6. Remove the blinders and add the stickers, if required (see Figure 5 for an example).
7. For ceiling-mount applications that require a 90° coverage, use the SB01 swivel-mount bracket.
8. Close the cover.
9. Insert the screw and place the custom insert.

For EN 50131 Grade 3 installations, do not use mounting position C.

Jumper settings

See Figure 6 for the jumper locations in the detector.

J1: Not used

J2: PIR enabling the LED

On: Enables the detector LED at all times (default).



Off: Puts the LED under control of the control panel and disables the detector LED at all times (no memory feature).

J3 and J4: Dual loop setting

This sets the alarm and tamper relays. It allows you to connect the detector to any control panel. Use jumpers 3 and 4. See Figure 8.

LED indication

 Continuously on  Normal blinking (1 Hz)

PIR	Red LED	Alarm relay	To reset
Start up		Closed	Automatically after 25 s
Low voltage		Open (Alarm)	Apply correct voltage
PIR intruder alarm		Open (Alarm)	Automatically after 3 s

Specifications

Detector	PIR
Signal processing	V2E
Range	12 m (39 ft. 4 in.)
Optical	9 curtains pet-friendly
Memory	No
Input power	9 to 15 VDC (12 V nominal)
Peak-to-peak ripple	2 V (at 12 VDC)
Detector start-up time	25 s
Normal current consumption	5.5 mA
Current consumption in alarm	1.2 mA
Maximum current consumption	11 mA
Mounting height	2.3 to 3.0 m (7.6 to 9.8 ft.)
Target speed range	30 cm/s to 3 m/s (1 ft./s to 10 ft./s)
Alarm (NC) / Tamper relay characteristic	80 mA, 30 VDC
Pry-off tamper	Optional
Alarm time	3 s
Operating temperature	-10 to +55°C (14 to 130°F)
Dimensions (H x W x D)	108 × 60 × 46 mm (4.25 × 2.36 × 1.81 in.)
Relative humidity	0 to 95% noncondensing
Weight	120 g (4.2 oz.)
IP/IK rating	IP30 IK02

Regulatory information

Manufacturer	PLACED ON THE MARKET BY: Carrier Fire & Security Americas Corporation Inc. 13995 Pasteur Blvd Palm Beach Gardens, FL 33418, USA AUTHORIZED EU REPRESENTATIVE: Carrier Fire & Security B.V. Kelvinstraat 7, 6003 DH Weert, Netherlands
--------------	---

Product warnings and disclaimers



THESE PRODUCTS ARE INTENDED FOR SALE TO AND INSTALLATION BY QUALIFIED PROFESSIONALS. CARRIER FIRE & SECURITY CANNOT PROVIDE ANY ASSURANCE THAT ANY PERSON OR ENTITY BUYING ITS PRODUCTS, INCLUDING ANY "AUTHORIZED DEALER" OR "AUTHORIZED RESELLER", IS PROPERLY TRAINED OR EXPERIENCED TO CORRECTLY INSTALL FIRE AND SECURITY RELATED PRODUCTS.

For more information on warranty disclaimers and product safety information, please check <https://firesecurityproducts.com/policy/product-warning/> or scan the QR code.

Certification



European Union directives

Carrier Fire & Security hereby declares that this device is in compliance with the applicable requirements and provisions of the Directive 2014/30/EU and/or 2014/35/EU. For more information see firesecurityproducts.com or www.aritech.com.

REACH

Product may contain substances that are also Candidate List substances in a concentration above 0.1% w/w, per the most recently published Candidate List found at ECHA Web site.

Safe use information can be found at <https://firesecurityproducts.com/en/content/intrusion-intro>

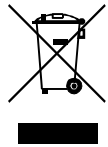

2012/19/EU (WEEE directive): Products marked with this symbol cannot be disposed of as unsorted municipal waste in the European Union. For proper recycling, return this product to your local supplier upon the purchase of equivalent new equipment, or dispose of it at designated collection points. For more information see: recyclethis.info

Product documentation



Please consult the following web link to retrieve the electronic version of the product documentation.

This link will guide you to the EMEA regional contact page. On this page you can request your login to the secured web portal where all manuals are stored.

<https://firesecurityproducts.com/en/contact>

Contact information

firesecurityproducts.com or www.aritech.com

DE: Installationsanweisungen

Einführung

Der VE1012PI besteht aus einem IR-Bewegungsmelder mit haustierfreundlicher Optik.

Installationsanleitungen

Die in diesen Meldern eingesetzte Technologie dient zur Vermeidung falscher Alarmmeldungen. Dennoch sollten Sie potenzielle Instabilitätsfaktoren vermeiden (Abb. 1), darunter:

- Direkte Sonneneinstrahlung auf den Melder

- Starke auf den Melder gerichtete Zugluft
- Hitzequellen innerhalb des Erfassungsbereichs
- Haustiere über 35 cm (1 ft.) innerhalb des Meldersichtfelds aus Abbildung 7
- Verdecken des Erfassungsbereichs des Melders durch große Objekte, z. B Möbel

Installation des Melders

Abbildung 8

- | | |
|---|--------------------------|
| (1) Standard Anschaltung (Werkseinstellung) | CP Einbruchmeldezentrale |
| (2) Dual-MG Anschaltung | WT Gehtest |

1. Nehmen Sie die kundenspezifische Abdeckkappe ab und entfernen Sie die Schraube (Abb. 2, Schritt 1).
2. Öffnen Sie den Melder vorsichtig mit einem Schraubendreher (Abb. 2, Schritte 2 und 3).
3. Befestigen Sie die Basis in einem Abstand von 2,3 m bis 3 m vom Boden an der Wand. Verwenden Sie bei der Wandmontage mindestens 2 Schrauben (DIN 7998) in den Positionen A. Verwenden Sie für eine Eckmontage Schrauben in den Positionen B oder C (Abb. 3). Bei Installation eines Abreißkontakts, verwenden Sie die Positionen A oder B.
4. Verkabeln Sie den Melder (Abb. 3 und 8).
5. Wählen Sie die gewünschten Steckbrücken- und DIP-Schaltereinstellungen aus (Abb. 6). Weitere Informationen finden Sie im Abschnitt „Steckbrückeneinstellungen“ unten.
6. Entfernen Sie die Spiegel-Abdeckungen und bringen Sie bei Bedarf die Aufkleber an (Abb. 5 enthält ein Beispiel).
7. Verwenden Sie für Deckenmontagen, bei der eine Überwachung von 90° erforderlich ist, den Befestigungssatz für Wand- und Deckenmontagen (SB01).
8. Schließen Sie die Abdeckung.
9. Setzen Sie die Schraube und die kundenspezifische Abdeckkappe wieder ein.

Bei EN50131 Grad 3 Installationen darf die Montageposition C nicht verwendet werden.

Steckbrückeneinstellungen

Siehe Abbildung 6 für die Steckbrückenpositionen im Melder.

J1: Nicht verwendet

J2: PIR aktiviert die LED

Ein: Die Melder-LED ist immer aktiviert (Werkseinstellung).



Aus: Die LED wird von der Einbruchmeldezentrale gesteuert und die Melder-LED ist immer deaktiviert (keine Speicherfunktion).

J3 und J4: Einstellung für Dual-Meldegruppe

Dient zur Einstellung des Alarm- und Sabotagerelais. Sie können damit den Melder an eine beliebige Einbruchmeldezentrale anschließen. Verwenden Sie die Steckbrücken 3 und 4 (Abb. 8).

LED-Anzeige

Ständig Ein Normales Blinken (1 Hz)

PIR	Rote LED	Alarmrelais	Zurücksetzen
Start		Geschlossen	Automatisch nach 25 Sek.
Unterspannung		Offen (Alarm)	Verwenden Sie die korrekte Spannung
PIR-Einbruchalarm		Offen (Alarm)	Automatisch nach 3 Sek.

Technische Daten

Melder	PIR
Signalauswertung	V2E
Reichweite	12 m
Optik	9 Vorhänge Haustierfreundlich
Speicher	Nein
Versorgungsspannung	9 bis 15 V Gleichspannung (12 V nominal)
Spitze/Spitze-Brummspannung	2 V (bei 12 V Gleichspannung)
Meldereinschaltzeit	25 Sek.
Normale Stromaufnahme	5.5 mA
Stromaufnahme bei Alarm	1.2 mA
Maximale Stromaufnahme	11 mA
Montagehöhe	Min. 2.3 m, max. 3.0 m
Erfassungsgeschwindigkeitsbereich	30 cm/Sek. bis 3 m/Sek.
Eigenschaften Alarm- (NC) / Sabotagerelais	80 mA, 30 VDC
Notschalter für Gehäuseöffnung	Optional
Alarmdauer	3 Sek.
Betriebstemperatur	-10 bis +55°C (14 bis 130°F)
Abmessungen (H x B x T)	108 x 60 x 46 mm
Relative Luftfeuchtigkeit	Max. 95%
Gewicht	120 g
IP/IK-Einstufung	IP30 IK02

Rechtliche Hinweise

Hersteller	INVERKEHRBRINGER: Carrier Fire & Security Americas Corporation Inc. 13995 Pasteur Blvd Palm Beach Gardens, FL 33418, USA BEVOLLMÄCHTIGTER EU REPRÄSENTANT: Carrier Fire & Security B.V. Kelvinstraat 7, 6003 DH Weert, Niederlande
------------	--

Produktwarnungen und Haftungsausschluss



DIESE PRODUKTE SIND FÜR DEN VERKAUF AN UND DIE INSTALLATION DURCH QUALIFIZIERTES PERSONAL VORGEGEHEN. CARRIER FIRE & SECURITY ÜBERNIMMT KEINERLEI GEWÄHRLEISTUNG DAFÜR, DASS NATÜRLICHE ODER JURISTISCHE PERSONEN, DIE UNSERE PRODUKTE ERWERBEN, SOWIE „AUTORISIERTE HÄNDLER“ ODER „AUTORISIERTE WIEDERVERKÄUFER“ ÜBER DIE ERFORDERLICHE QUALIFIKATION UND ERFAHRUNG VERFÜGEN, UM BRANDSCHUTZ- ODER SICHERHEITSTECHNISCHE PRODUKTE ORDNUNGSGEMÄSS ZU INSTALLIEREN.

Weitere Informationen zu Haftungsausschlüssen sowie zur Produktsicherheit finden Sie unter <https://firesecurityproducts.com/policy/product-warning/>, oder scannen Sie den QR-Code.

Zertifizierung



EU-Richtlinien

Carrier Fire & Security erklärt hiermit, dass dieses Gerät den geltenden Anforderungen und Bestimmungen der Richtlinie 2014/30/EU und/oder 2014/35/EU entspricht. Für weitere Informationen siehe firesecurityproducts.com oder www.aritech.com.

REACH

Das Produkt kann Stoffe enthalten, die auch unter Stoffe der Kandidatenliste in einer Konzentration von mehr als 0,1 % w/w gemäß der zuletzt veröffentlichten Kandidatenliste auf der ECHA-Website aufgeführt sind.

Informationen zur sicheren Verwendung finden Sie unter <https://firesecurityproducts.com/en/content/intrusion-intro>



2012/19/EU (WEEE): Produkte die mit diesem Symbol gekennzeichnet sind, dürfen nicht als unsortierter städtischer Abfall in der europäischen Union entsorgt werden. Für die korrekte Wiederverwertung bringen Sie dieses Produkt zu Ihrem lokalen Lieferanten nach dem Kauf der gleichwertigen neuen Ausrüstung zurück, oder entsorgen Sie das Produkt an den gekennzeichneten Sammelstellen. Weitere Informationen hierzu finden Sie auf der folgenden Website: recyclethis.info

Produkt-Dokumentation



Bitte konsultieren Sie den folgenden Web-Link, um die elektronische Version der Produktdokumentation abzurufen.

Dieser Link führt Sie zu der regionalen EMEA-Kontaktseite. Auf dieser Seite können Sie Ihr Login zum gesicherten Webportal anfordern, in dem alle Handbücher gespeichert sind.

<https://firesecurityproducts.com/en/contact>

Kontaktinformationen

firesecurityproducts.com oder www.aritech.com

ES: Instrucciones de instalación

Introducción

El VE1012PI es un detector de movimiento IR con ópticas antimascotas.

Instrucciones para la instalación

La tecnología utilizada en estos detectores resiste riesgos de falsas alarmas. Sin embargo, debe evitar posibles causas de inestabilidad, como por ejemplo (consulte la figura 1):

- Luz solar directa en el detector
- Fuertes corrientes de aire sobre el detector
- Fuentes de calor dentro del campo de visión del detector
- Animales por debajo de 35 cm no entran en el campo de visión del detector (figura 7)
- Oscurecer el campo de visión del detector con objetos de gran tamaño, como por ejemplo mobiliario

Instalación del detector

Figura 8

- | | |
|---|---------------------|
| (1) Conexión estándar (Valores por defecto) | CP Panel de control |
| (2) Conexión Doble resistencia | WT Prueba de paseo |
1. Levante la tapa de la carcasa retire el tornillo (consulte la figura 2, paso 1).
 2. Usando un destornillador, abra el detector con cuidado (consulte la figura 2, pasos 2 y 3).
 3. Fije la base a la pared a una altura de entre 2,3 m y 3 m del suelo. Para montaje plano utilice un mínimo de dos tornillos (DIN 7998) en las posiciones A. Para los montajes en esquinas los tornillos tienen que colocarse en las posiciones B o C (figura 3). Para instalar un tamper de pared, utilice las posiciones A o B.
 4. Conecte los cables del detector (consulte las figuras 3 y 8).
 5. Seleccione la configuración de puente e interruptor DIP que desee (consulte la figura 6). Consulte la sección "Configuración de puentes" más adelante para obtener más información.
 6. Retire las máscaras y pegue las etiquetas si es necesario (consulte la figura 5 como ejemplo).
 7. Para aplicaciones de montaje en el techo que precisen de una cobertura de 90° utilice el soporte de montaje giratorio SB01.
 8. Cierre la carcasa.
 9. Ponga el tornillo en su sitio y vuelva a colocar la tapa de la carcasa.

Para instalaciones EN 50131 grado 3, no utilice la posición C de montaje.

Configuración de puentes

Consulte la figura 6 para saber dónde están situados los puentes en el detector.

PJ1: No se utiliza

PJ2: PIR que activa el LED



Activado: Activa el LED del detector en todo momento (programación por defecto).



Desactivado: Pone el LED bajo control del panel de control y desactiva el LED del detector en todo momento (sin función de memoria).

PJ3 y PJ4: Configuración de bucle doble

Configura los relés de alarma y tamper. Le permite conectar el detector a cualquier panel de control. Utilice los puentes 3 y 4. Consulte la figura 8.

Indicación LED



 Encendido de forma continua  Parpadeo normal (1 Hz)

PIR	LED rojo	Relé de alarma	Restablecimiento
Inicio		Cerrado	Automáticamente después de 25 s
Tensión baja		Abierto (alarma)	Aplicar el voltaje adecuado
Alarma PIR de intruso		Abierto (alarma)	Automáticamente después de 3 s

Especificaciones técnicas

Detector	PIR
Procesamiento de la señal	V2E
Alcance	12 m
Óptico	9 cortinas antimascotas
Memoria	No
Alimentación de entrada	9 a 15 VCC (12 V nominal)
Onda de pico a pico	2 V (a 12 VCC)
Tiempo de arranque del detector	25 s
Consumo de corriente en estado normal	5.5 mA
Consumo de corriente en alarma	1.2 mA
Consumo máximo de corriente	11 mA
Altura de instalación	Mín. 2,3 m, máx. 3 m (mín. 7,55 pies, máx. 9,84 pies)
Rango de velocidades de destino	30 cm/s a 3 m/s (1 pie/s a 10 pies/s)
Característica del relé de alarma (NC) / tamper	80 mA, 30 VCC
Tamper de pared	Opcional
Tiempo de alarma	3 s
Temperatura de funcionamiento	-10 a +55°C (14 a 130°F)
Dimensiones (Al x An x Pro)	108 x 60 x 46 mm (4,25 x 2,36 x 1,81 pulgadas)
Humedad relativa	Máx. 95%
Peso	120 g (4,2 onzas)
Rango de IP/IK	IP30 IK02

Información normativa

Fabricante	COLOCADO EN EL MERCADO POR: Carrier Fire & Security Americas Corporation Inc. 13995 Pasteur Blvd Palm Beach Gardens, FL 33418, EE. UU. REPRESENTANTE AUTORIZADO DE LA UE: Carrier Fire & Security B.V. Kelvinstraat 7, 6003 DH Weert, Países Bajos
Advertencias del producto y descargos de responsabilidad	ESTOS PRODUCTOS ESTÁN DESTINADOS A LA VENTA A, E INSTALACIÓN POR, UN PROFESIONAL DE SEGURIDAD EXPERIMENTADO. CARRIER FIRE & SECURITY NO PUEDE GARANTIZAR QUE TODA PERSONA O ENTIDAD QUE COMPRE SUS PRODUCTOS, INCLUYENDO CUALQUIER "DISTRIBUIDOR O VENDEDOR AUTORIZADO", CUENTE CON LA FORMACIÓN O EXPERIENCIA PERTINENTE PARA INSTALAR CORRECTAMENTE PRODUCTOS RELACIONADOS CON LOS INCENDIOS Y LA SEGURIDAD. Para obtener más información sobre exclusiones de garantía e información de seguridad de productos, consulte https://firesecurityproducts.com/policy/product-warning/ o escanee el código QR.
Certificación	
Directivas de la Unión Europea	Carrier Fire & Security declara por este medio que este dispositivo cumple los requisitos y disposiciones aplicables de la Directiva 2014/30/EU y/o 2014/35/EU. Para mas información consulte firesecurityproducts.com ó www.aritech.com .
REACH	Los productos REACH pueden contener sustancias que están incluidas en la Lista de sustancias Candidatas en una concentración en peso superior al 0,1%, según la más reciente Lista de sustancias Candidatas publicada en la Web de ECHA. Puede encontrar información sobre su uso seguro en https://firesecurityproducts.com/en/content/intrusion-intro
	2012/19/EU (directiva WEEE): los productos marcados con este símbolo no se pueden desechar como residuos urbanos no clasificados en la Unión Europea. Para que se pueda realizar un reciclaje adecuado, devuelva este producto a su representante de ventas local al comprar un equipo nuevo similar o deséchelo en los puntos de recogida designados. Para obtener más información, consulte: recyclethis.info
Documentación de producto	Por favor, consulte el siguiente enlace Web para recuperar la versión electrónica de la documentación del producto. Este enlace le guiará a su página de contacto local de EMEA. En esta página puede solicitar su acceso al portal web seguro donde se almacenan todos los manuales. https://firesecurityproducts.com/en/contact

Información de contacto

firesecurityproducts.com o www.aritech.com

FR: Manuel d'installation

Introduction et compatibilité

Le VE1012PI est un détecteur de mouvements infrarouge avec une optique tolérant les animaux de compagnie.

Instructions d'installation

La technologie utilisée dans ces détecteurs est conçue pour résister aux risques de fausses alarmes. Toutefois, il est conseillé d'éviter les causes d'instabilité potentielles, telles que (voir fig. 1) :

- L'exposition du détecteur à la lumière directe du soleil
- Les courants d'air puissants sur le détecteur
- Les sources de chaleur dans le champ de vision du détecteur
- Les animaux au dessus de 35 cm (1 pied) dans la limite du champ du détecteur de la vue (figure 7)
- L'obstruction du champ de vision du détecteur par des objets volumineux, comme des meubles

Installation du détecteur

Figure 8

- | | |
|---------------------------------------|----------------------------------|
| (1) Connexion standard (défaut usine) | CP Centrale
WT Test de marche |
| (2) Connexion double boucle | |
1. Soulevez le couvercle et retirez la vis (voir fig. 2, étape 1).
 2. A l'aide d'un tournevis, ouvrez délicatement le détecteur en faisant levier (voir fig. 2, étapes 2 et 3).
 3. Fixez la base au mur à une hauteur comprise entre 2,3 m et 3 m du sol. Pour un montage à plat utiliser au minimum deux vis (DIN 7998) en position A. Pour le montage en coin, utilisez les vis en positions B ou C (fig. 3). Utiliser la position A ou B pour installer l'autoprotection, pour les modèles avec anti masque.
 4. Raccordez le détecteur (voir figures 3 et 8) en utilisant un câble de 3 à 5 paires, en fonction du type de raccordement, avec ou sans écran et constitué de conducteurs, souples ou rigides, d'un diamètre de 0.8mm.
 5. Sélectionnez le cavalier requis et la configuration des commutateurs DIP (voir fig. 6). Pour plus d'informations, consultez la section Réglage du détecteur.
 6. Retirez les masques et ajoutez les autocollants si nécessaire (voir fig. 5 pour exemple).
 7. Pour les applications de montage au plafond requérant une couverture de 90°, utilisez la patte de fixation à pivot SB01.
 8. Fermez le panneau de couverture.
 9. Insérez la vis et remettez le couvercle en place.

Réglage du cavalier

Reportez-vous à la figure 6 pour connaître les emplacements du cavalier dans le détecteur.

J1 : Non utilisé

J2 : Activation du témoin lumineux avec l'IRP

On (Activé) : Active le témoin lumineux du détecteur à tout moment (sortie d'usine)



Off (Désactivé) : Met le témoin lumineux sous le contrôle de la centrale et désactive le témoin lumineux du détecteur (pas de fonction de mémoire)

J3 et J4 : Configuration de la boucle double

La boucle double permet de régler les relais d'alarme et d'autoprotection. Elle permet de connecter le détecteur à tout type de centrale. Elle utilise les cavaliers 3 et 4. Voir fig. 8.

Explication des témoins

 Allumé en continu  Clignotement normal (1 Hz)

IRP	Témoin rouge	Relais d'alarme	Réinitialisation
Démarrage		Fermé	Automatiquement après 25 s
Basse tension		Ouvert (alarme)	Utiliser une tension correcte
Alarme intrusion IRP		Ouvert (alarme)	Automatiquement après 3 s

Spécifications techniques

Statut	IRP
Traitement du signal	V2E
Catégorie	12 m
Optique	9 rideaux compatibles animaux de compagnie
Mémoire	Non
Puissance d'entrée	9 à 15 V cc (12 V nominal)
Ondulation crête à crête	2 V (à 12 V cc)
Temps de démarrage du détecteur	25 s
Consommation électrique normale	5.5 mA
Consommation actuelle en mode Alarme	1.2 mA
Consommation électrique maximale	11 mA
Hauteur de montage	Min. 2,3 m, max. 3,0 m
Vitesse cible	De 30 cm/s à 3 m/s
Caractéristiques du relais d'alarme (NC) / d'autoprotection	80 mA, 30 V CC
Protection contre l'arrachement	Non
Temps d'alarme	3 s
Température de fonctionnement	de -10 à +55°C
Dimensions (H x L x P)	108 x 60 x 46 mm
Humidité relative	95 % max.
Poids	120 g
Classe IP/IK	IP30 IK02

Information réglementaire

Fabriquant	MISE SUR LE MARCHÉ PAR : Carrier Fire & Security Americas Corporation Inc. 13995 Pasteur Blvd Palm Beach Gardens, FL 33418, USA REPRÉSENTANT DE L'UNION EUROPÉENNE AUTORISÉ : Carrier Fire & Security B.V. Kelvinstraat 7, 6003 DH Weert, Pays-Bas
------------	---

Avertissements et avis de non-responsabilité



CES PRODUITS SONT DESTINÉS À DES PROFESSIONNELS EXPÉRIMENTÉS, QUI DOIVENT ÉGALEMENT SE CHARGER DE LEUR INSTALLATION. CARRIER FIRE & SECURITY NE PEUT GARANTIR QU'UNE PERSONNE OU ENTITÉ FAISANT L'ACQUISITION DE CEUX-CI, Y COMPRIS UN REVENDEUR AGRÉÉ, DISPOSE DE LA FORMATION OU DE L'EXPÉRIENCE REQUISE POUR PROCÉDER À CETTE MÊME INSTALLATION DE FAÇON APPROPRIÉE.

Pour obtenir des informations supplémentaires sur les garanties et la sécurité, rendez-vous à l'adresse

<https://firesecurityproducts.com/policy/product-warning/> ou scannez le code QR.

Certification



Directives européennes

Carrier Fire & Security déclare par la présente que cet appareil est conforme aux exigences et dispositions applicables de la directive 2014/30/EU et / ou 2014/35/EU. Pour plus d'informations, voir firesecurityproducts.com ou www.aritech.com.

REACH

Ce produit peut contenir des substances figurant également sur la Liste de substances candidates à une concentration supérieure à 0,1 % p/p, selon la Liste de substances candidates la plus récente publiée sur le site web de l'Agence européenne des produits chimiques (ECHA).

Vous trouverez des renseignements sur l'utilisation sécuritaire du produit à l'adresse <https://firesecurityproducts.com/en/content/intrusi-on-intro>



2012/19/EU (WEEE) : Les produits marqués de ce symbole peuvent pas être éliminés comme déchets municipaux non triés dans l'Union européenne. Pour le recyclage, retourner ce produit à votre fournisseur au moment de l'achat d'un nouvel équipement équivalent, ou à des points de collecte désignés. Pour plus d'informations, voir: recyclethis.info

Documentation produit



Veillez consulter le lien Web suivant pour récupérer la version électronique de la documentation du produit.

Ce lien vous guidera vers la page de contact régional EMEA. Sur cette page, vous pouvez demander votre connexion au portail Web sécurisé où tous les manuels sont stockés.

<https://firesecurityproducts.com/en/contact>

Pour nous contacter

firesecurityproducts.com ou www.aritech.com

IT: Istruzioni per l'installazione

Introduzione

L'VE1012PI è un rivelatore ad infrarossi passivi con l'ottica immune ai piccoli animali domestici.

Linee guida per l'installazione

La tecnologia utilizzata per questi rivelatori è a prova di falsi allarmi. È tuttavia necessario evitare potenziali cause di instabilità, quali (vedere la fig. 1):

- Esposizione del rivelatore alla luce solare diretta
- Forti correnti d'aria in prossimità del rivelatore
- Fonti di calore nel campo visivo del rivelatore
- Animali al di sopra dei 35 cm nel campo di copertura del rivelatore (fig. 7)
- Oscuramento del campo visivo del rivelatore con oggetti di grandi dimensioni (es. mobilio)

Installazione del rivelatore

Figura 8

- (1) Connessione standard CP Centrale
(2) Connessione a doppio bilanciamento WT Test di copertura
1. Sollevare la chiusura a incastro e rimuovere la vite (vedere fig. 2, punto 1).
 2. Aprire il rivelatore facendo leva con un cacciavite (fig. 2, punti 2 e 3).
 3. Fissare la base al muro ad un'altezza dal pavimento compresa tra 2,3 e 3 m. Per il fissaggio a parete utilizzare almeno due viti (DIN7998) nelle posizioni A. Per il montaggio angolare, utilizzare le viti nelle posizioni B o C (fig. 3). Per installare un contatto antirimozione, utilizzare la posizione A o B.
 4. Collegare il rivelatore (fig. 3 e 8).
 5. Selezionare le impostazioni desiderate dei ponticelli e dei commutatori DIP switch (vedere fig. 6). Per ulteriori informazioni, vedere la sezione "Impostazioni dei ponticelli" più sotto.
 6. Rimuovere la schermatura e applicare gli adesivi secondo necessità (per un esempio vedere la fig. 5).
 7. Per applicazioni con montaggio a soffitto che richiedano una copertura a 90°, utilizzare il supporto mobile SB01.
 8. Chiudere il coperchio.
 9. Inserire la vite e riposizionare al suo posto la chiusura a incastro.

Impostazioni dei ponticelli

Per le posizioni dei ponticelli nel rivelatore, vedere la figura 6.

J1: non utilizzato

J2: PIR che attiva il LED

Chiuso: attiva il LED del rivelatore (impostazione di fabbrica)

Aperto: mette il LED sotto il controllo della centrale (nessuna funzione memoria)

J3 e J4: impostazione circuito doppio bilanciamento

Imposta i relè di allarme e antimanomissione e consente di collegare il rivelatore a qualsiasi centrale. Utilizzare i ponticelli 3 e 4. Vedere fig. 8.

Indicatori LED



Acceso fisso



Lampeggiamento normale (1 Hz)

PIR	LED rosso	Relè di allarme	Reset
Avviamento		Chiuso	Automatico dopo 25 s
Bassa tensione		Aperto (allarme)	Applicazione della tensione corretta
Allarme anti intrusione PIR		Aperto (allarme)	Automatico dopo 3 s

Specifiche tecniche

Rivelatore	PIR
Elaborazione segnale	V2E
Portata	12 m
Caratteristiche ottiche	9 tende immune ai piccoli animali domestici
Memoria	No
Corrente d'ingresso	9 — 15 V _{DC} (12 V _{DC} nominale)
Ondulazione residua picco-picco	2 V (a 12 V _{DC})
Tempo di avvio rivelatore	25 s
Consumo di corrente normale	5,5 mA
Consumo di corrente in stato di allarme	1,2 mA
Consumo di corrente max.	11 mA
Altezza di montaggio	Min. 2,3 m, max. 3,0 m
Velocità di rilevamento	Da 30 cm/s a 3 m/s
Relè antimanomissione / allarme (NC) caratt.	80 mA, 30 V _{DC}
Protezione antirimozione	Opzionale (ST400)
Tempo di allarme	3 s
Temperatura di funzionamento	Da -10 a +55°C
Dimensioni (A x L x P)	108 x 60 x 46 mm
Umidità relativa	Max 95%
Peso	120 g
Grado di protezione IP/IK	IP30 IK02

Per la conformità alle norme CEI 79.2 è obbligatorio l'utilizzo della protezione antirimozione.

Certificazione e conformità

Costruttore	MESSO SUL MERCATO DA: Carrier Fire & Security Americas Corporation Inc. 13995 Pasteur Blvd Palm Beach Gardens, FL 33418, USA AUTORIZZATO RAPPRESENTANTE UE: Carrier Fire & Security B.V. Kelvinstraat 7, 6003 DH Weert, Netherlands
-------------	---

Avvertenze sul prodotto e dichiarazioni di non responsabilità



QUESTI PRODOTTI SONO DESTINATI ALLA VENDITA A, E DEVONO ESSERE MONTATI DA, UN ESPERTO QUALIFICATO. CARRIER FIRE & SECURITY NON PUÒ GARANTIRE CHE LE PERSONE O GLI ENTI CHE ACQUISTANO I SUOI PRODOTTI, COMPRESI I "RIVENDITORI AUTORIZZATI", DISPONGANO DELLA FORMAZIONE O ESPERIENZA ADEGUATE PER ESEGUIRE LA CORRETTA INSTALLAZIONE DI PRODOTTI PER LA SICUREZZA E PER LA PROTEZIONE ANTINCENDIO.

Per ulteriori informazioni sulle esclusioni di garanzia e sulla sicurezza dei prodotti, consultare il sito

<https://firesecurityproducts.com/policy/product-warning/> oppure eseguire la scansione del codice QR.

Certificazione



Direttive Unione Europea

Carrier Fire & Security dichiara che questo dispositivo è conforme ai requisiti applicabili e alle disposizioni della Direttiva 2014/30/UE e/o 2014/35/UE. Per ulteriori informazioni, vedere firesecurityproducts.com o www.aritech.com.

REACH

Il prodotto può contenere sostanze che sono anche sostanze appartenenti all'elenco di candidati per una concentrazione superiore allo 0,1% p / p, l'elenco dei candidati pubblicato più di recente è disponibile sul sito Web dell'ECHA.

Informazioni sull'uso sicuro sono disponibili all'indirizzo <https://firesecurityproducts.com/en/content/intrusi-on-intro>



2012/19/EU (Direttiva WEEE): I prodotti contrassegnati con questo simbolo, non possono essere smaltiti nei comuni contenitori per lo smaltimento rifiuti, nell' Unione Europea. Per il loro corretto smaltimento, potete restituirli al vostro fornitore locale a seguito dell'acquisto di un prodotto nuovo equivalente, oppure rivolgervi e consegnarli presso i centri di raccolta preposti. Per maggiori informazioni vedere: recyclethis.info

Documentazione Prodotto



Consultare il seguente collegamento Web per recuperare la versione elettronica della documentazione del prodotto.

Questo link ti guiderà alla pagina dei contatti regionali EMEA. In questa pagina è possibile richiedere l'accesso al portale Web protetto in cui sono memorizzati tutti i manuali.

<https://firesecurityproducts.com/en/contact>

Informazioni di contatto

firesecurityproducts.com o www.aritech.com

NL: Installatie-instructies

Inleiding

De VE1012PI bestaat uit een PIR bewegingssensor met huisdiervriendelijke spiegel optiek.

Richtlijnen voor de installatie

De technologie in deze detectors maakt het systeem minder gevoelig voor valse alarmen. Vermijd echter bepaalde situaties die instabiliteit kunnen veroorzaken, zoals (zie fig. 1):

- Rechtstreeks zonlicht op de detector
- Veel tocht op de detector
- Warmtebronnen binnen het detectieveld van de detector.
- Dieren boven 35 cm (1 ft) Binnen het detectieveld van de detector (fig. 7)
- Het kijkveld van de detector afschermen met grote objecten, zoals meubels

De detector installeren

Figuur 8

- | | |
|---|-------------------|
| (1) Standaard aansluiting (fabrieks instelling) | CP Controlepaneel |
| (2) Dubbellus aansluiting | WT Loopteststatus |
1. Til het afdekplaatje omhoog en verwijder de schroef (zie fig. 2, stap 1).
 2. Maak de detector voorzichtig open met een schroevendraaier (zie fig. 2, stappen 2 en 3).
 3. Monteer de achter box tegen de muur tussen 2,3 m en 3,0 m vanaf de vloer. Gebruik voor vlakke montage minimaal twee schroeven (DIN 7998), in positie A. Gebruik voor hoekmontage schroeven in de positie B of C (fig. 3). Bij installatie van de afneem sabotage beveiliging gebruik positie A of B.
 4. Breng de bedrading van de detector aan (zie fig. 3 en 8).
 5. Selecteer de gewenste instellingen voor de jumper en DIP-schakelaars (zie fig. 6). Zie het gedeelte De detector instellen voor meer informatie.
 6. Verwijder de spiegelsegment afschermingen kapes maskers en breng de stickers aan, indien nodig (zie fig. 5).
 7. Als u de detector aan het plafond wilt bevestigen voor een 90° dekking, moet u de SB01-beugel gebruiken.
 8. Plaats het front terug.
 9. Breng de schroef weer aan en zet het afdekplaatje terug.

Jumperinstellingen

Zie figuur 6 voor de locatie van de jumpers in de detector.

J1: Niet in gebruik

J2 : PIR voor inschakelen van de LED

Aan: Schakelt de LED permanent aan (fabrieksinstelling)

Uit: Plaatst de LED onder de controle van de centrale en schakelt de LED permanent uit (geen geheugenfunctie)



J3 en J4: Dubbele lusinstelling

Hiermee stelt u de alarm- en sabotagerelais in. U kunt de detector hiermee op elk controlepaneel aansluiten. Gebruik de jumpers 3 en 4. Zie fig. 8.

LED-indicatie

Continu aan Normaal knipperend (1 Hz)

PIR	Rode LED	Alarmrelais	Opnieuw instellen
Opstarten		Gesloten	Automatisch na 25 sec

PIR	Rode LED	Alarmrelais	Opnieuw instellen
Lage spanning		Open (Alarm)	Correcte spanning toepassen
PIR-inbraakalarm		Open (Alarm)	Automatisch na 3 sec

Technische specificaties

Detector	PIR
Signaalverwerking	V2E
Bereik	12 m
Optisch	9 gordijn velden huisdier-vriendelijke.
Geheugen	Nee
Aansluitspanning	9 VDC tot 15 VDC (12 V nominaal)
Max rimpelspanning piek-tot-piek	2 V (bij 12 VDC)
Opstarttijd detector	25 sec
Normaal stroomverbruik	5.5 mA
Stroomverbruik in alarmtoestand	1.2 mA
Maximaal stroomverbruik	11 mA
Montagehoogte	Min. 2,3 m. en max. 3,0 m
Bewegingsnelheid	30 cm/s tot 3 m/s
Alarm (NC) / Sabotagerelais kenmerk	80 mA, 30 VDC
Afneembeveiliging	Optioneel
Alarmtijd	3 sec
Omgevingstemperatuur	-10 tot +55°C (14 tot 130°F)
Afmetingen (H x B x D)	108 x 60 x 46 mm
Relatieve luchtvochtigheid	Max. 95%
Gewicht	120 g
IP/IK-klasse	IP30 IK02

Algemene Informatie

Fabrikant	OP DE MARKT GEBRACHT DOOR: Carrier Fire & Security Americas Corporation Inc. 13995 Pasteur Blvd Palm Beach Gardens, FL 33418, USA GEAUTORISEERDE EU VERTEGENWOORDIGER: Carrier Fire & Security B.V. Kelvinstraat 7, 6003 DH Weert, Nederland
-----------	---

Waarschuwingen en disclaimers met betrekking tot de producten



DEZE PRODUCTEN ZIJN BEDOELD VOOR VERKOOP AAN EN INSTALLATIE DOOR GEKwalificeerde BEROEPSKRACHTEN. CARRIER FIRE & SECURITY GEVEN GEEN GARANTIE DAT EEN PERSOON OF ENTITEIT DIE DIENS PRODUCTEN AANSCHAFT, WAARONDER "GEAUTORISEERDE DEALERS" OF "GEAUTORISEERDE WEDERVERKOPERS", OP DE JUISTE WIJZE ZIJN OPGELEID OF VOLDOENDE ERVARING HEBBEN OM PRODUCTEN MET BETREKKING TOT BRAND EN BEVEILIGING OP DE JUISTE WIJZE TE INSTALLEREN.

Zie voor meer informatie over garantiebepalingen en productveiligheid <https://firesecurityproducts.com/policy/product-warning/> of scan de QR-code.

Certificatie



Richtlijnen Europese Unie
Carrier Fire & Security verklaart hierbij dat dit apparaat voldoet aan de toepasselijke eisen en bepalingen van de Regelgeving 2014/30/EU en/of 2014/35/EU. Voor meer informatie zie firesecurityproducts.com of www.aritech.com.

REACH
Product kan stoffen bevatten die ook stoffen van de kandidatenlijst zijn in een concentratie van meer dan 0,1% w/w, volgens de meest recent gepubliceerde kandidatenlijst op ECHA-website. Informatie over veilig gebruik is te vinden op <https://firesecurityproducts.com/en/content/intrusion-intro>



2012/19/EU (WEEE richtlijn): Producten met deze label mogen niet verwijderd worden via de gemeentelijke huisvuilscheiding in de Europese Gemeenschap. Voor correcte vorm van kringloop, geef je de producten terug aan jou lokale leverancier tijdens het aankopen van een gelijkaardige nieuw toestel, of geef het af aan een gespecialiseerde verzamelpunt. Meer informatie vindt u op de volgende website: recyclethis.info

Product documentatie



Raadpleeg de volgende weblink om de digitale versie van de productdocumentatie te downloaden.

Deze link leidt u naar de regionale contactpagina van EMEA. Op deze pagina kunt u uw login aanvragen bij de beveiligde webportal waar alle handleidingen zijn opgeslagen.

<https://firesecurityproducts.com/en/contact>

Contact informatie

firesecurityproducts.com of www.aritech.com

PL: Instrukcja instalacji

Wprowadzenie

VE1012PI jest pasywną czujką podczerwieni z układem optycznym, odpornym na zwierzęta.

Instalacja - wskazówki

Technologia zastosowana w tych czujkach zabezpiecza je przed fałszywymi alarmami. Tym niemniej należy unikać potencjalnych przyczyn niestabilności, takich jak (patrz rys. 1):

- Światło słoneczne padające bezpośrednio na czujkę
- Silne strumienie powietrza skierowane na czujkę
- Źródła ciepła w polu widzenia czujki
- Zwierzęta, znajdujące się powyżej poziomu 35 cm nad podłogą w polu widzenia czujki (rys. 7)
- Przesłonięcie pola widzenia czujki przez duże przedmioty, takie jak meble

Instalacja czujki

Legenda dla rysunku 8

- | | |
|---------------------------------------|----------------------|
| (1) Połączenie standardowe (domyślne) | CP Centrala alarmowa |
| (2) Połączenie w pętli dualnej | WT Test |

1. Unieś maskownicę i wyjmij śrubę (rys. 2, krok 1).

- Otwórz czujkę, podważając ją ostrożnie wkrętakiem (rys. 2, krok 2 i 3).
- Umocuj podstawę do ściany na wysokości od 2,3 m do 3,0 m od podłogi. W przypadku montażu płaskiego użyj co najmniej dwóch śrub (DIN 7998) w pozycjach A. W przypadku montażu narożnego użyj śrub w pozycji B lub C (rys. 3). Jeżeli jest wymagane zainstalowanie czujnika oderwania od ściany, użyj pozycję A lub B.
- Podłącz czujkę (rys. 3 i 8).
- Wybierz żądane ustawienia zworek i przełączników DIP (rys. 6). Szczegółowe informacje można znaleźć w części "Ustawienia zworek" niżej.
- Zdejmij przesłony i w razie potrzeby dodaj naklejki (przykład: rys. 5).
- W przypadku montażu do sufitu, gdzie wymaga się obszaru pokrycia o kącie 90°, zastosuj wspornik obrotowy SB01.
- Zamknij pokrywę.
- Wsuń śrubę i załóż maskownicę.

Ustawienia zworek

Lokalizacja zworek czujki została przedstawiona na rysunku 6.

J1: Nieużywana

J2: Włączenie diody LED detektora podczerwieni

Włączona: Włącza diodę LED czujki we wszystkich sytuacjach (ustawienie fabryczne)



Wyłączona: Włącza sterowanie diodą LED z centrali alarmowej i wyłącza diodę LED czujki we wszystkich innych sytuacjach (brak funkcji pamięci)

J3 i J4: Ustawienie linii dualnej

Ustawia przekaźniki alarmu i sabotażu. Pozwala na podłączenie detektora do centrali. Użyj zworek 3 i 4. Patrz rys. 8.

Dioda LED

 Świeci w sposób ciągły  Miga normalnie (1 Hz)

PIR	Czerwona LED	Przełącznik alarmu	Zerowanie
Uruchomienie		Zwarty	Automatycznie po 25 s.
Niskie napięcie		Rozzwarty (alarm)	Zastosuj prawidłowe napięcie
Alarm intruza PIR		Rozzwarty (alarm)	Automatycznie po 3 s.

Parametry techniczne

Czujka	PIR
Przetwarzanie sygnału	V2E
Zakres	12 m
Optyka	9 kurtyn, odpornych na zwierzęta
Pamięć	Nie
Zasilanie	Napięcie stałe od 9 do 15 V (nominalnie 12 V)
Dopuszczalne tętnienia	2 V (przy napięciu stałym 12 V)
Czas uruchamiania czujki	25 s

Nominalny pobór prądu	5.5 mA
Pobór prądu w stanie alarmowym	1.2 mA
Maksymalny pobór prądu	11 mA
Wysokość montażu	Od 2.3 m do 3.0 m
Zakres prędkości celu	Od 30 cm/s do 3 m/s
Charakterystyka przekaźnika Alarm (NC) / Sabotaż	80 mA, 30 V (stałe)
Zabezpieczenie przed oderwaniem	Opcjonalne
Charakterystyka przekaźnika AM	80 mA przy 30 V (maks.), prąd stały
Czas alarmu	3 s
Temperatura działania:	od -10 do +55°C
Wymiary (S x W x G)	108 x 60 x 46 mm
Wilgotność względna	Maks. 95%
Waga:	120 g (4.2 uncji)
Klasa IP/IK	IP30 IK02

Informacje prawne

Producent	WPROWADZONE NA RYNEK PRZEZ: Carrier Fire & Security Americas Corporation Inc. 13995 Pasteur Blvd Palm Beach Gardens, FL 33418, USA AUTORYZOWANY PRZEDSTAWICIEL NA TERENIE UE: Carrier Fire & Security B.V. Kelvinstraat 7, 6003 DH Weert, Holandia
-----------	--

Ostrzeżenia i zastrzeżenia dotyczące produktu

TEN PRODUKT JEST PRZEZNACZONY DO SPRZEDAŻY I MONTAŻU PRZEZ WYKWALIFIKOWANYCH SPECJALISTÓW. CARRIER FIRE & SECURITY NIE UDZIELA ŻADNEJ GWARANCJI, ŻE JAKAKOLWIEK OSOBA LUB JAKIKOLWIEK PODMIOT NABYWAJĄCY JEJ PRODUKTY, W TYM „AUTORYZOWANI SPRZEDAWCY” ORAZ „AUTORYZOWANI DEALERZY”, SĄ PRAWIDŁOWO PRZESZKOLENI LUB DOŚWIADCZENI TAK, BY MOGLI PRAWIDŁOWO ZAMONTOWAĆ PRODUKTY ZABEZPIECZAJĄCE.



Więcej informacji o zastrzeżeniach dotyczących gwarancji oraz bezpieczeństwa produktów można przeczytać na stronie <https://firesecurityproducts.com/policy/product-warning/> lub po zeskanowaniu kodu QR.

Certyfikacja	
--------------	--

Dyrektywy Unii Europejskiej Carrier Fire & Security niniejszym deklaruje zgodność urządzenia z wymaganiami Dyrektywy 2014/30/EU i/lub 2014/35/EU. Więcej informacji na stronach firesecurityproducts.com albo www.aritech.com.

REACH Produkt może zawierać substancje, które znajdują się na liście kandydackiej, w stężeniu powyżej 0,1% wag., zgodnie z ostatnio opublikowaną listą kandydacką na stronie internetowej ECHA. Informacje na temat bezpiecznego użytkowania można znaleźć na stronie <https://firesecurityproducts.com/en/content/intrusi-on-intro>



2012/19/EU (dyrektywa WEEE): Na terenie Unii Europejskiej produktów oznaczonych tym znakiem nie wolno wyrzucać wraz z odpadami miejskimi. W celu zapewnienia prawidłowego recyklingu produkt należy oddać lokalnemu sprzedawcy lub przekazać do wyznaczonego punktu zbiórki. Aby uzyskać więcej informacji, patrz: recyclethis.info

Dokumentacja produktu

Zapoznaj się z poniższym linkiem, aby pobrać elektroniczne wersje dokumentacji produktu.



Ten link prowadzi do regionalnej strony kontaktowej w regionie EMEA. Na tej stronie możesz wnioskować o login do bezpiecznego portalu internetowego, na którym przechowywane są wszystkie instrukcje.

<https://firesecurityproducts.com/en/contact>

Informacje kontaktowe

firesecurityproducts.com lub www.aritech.com

PT: Instruções de instalação

Introdução

O VE1012PI é construído com base num sensor de movimento PIR, com óptica 'amiga' de pequenos animais.

Orientações de instalação

A tecnologia utilizada nestes detectores é resistente a riscos de falsos alarmes. No entanto, evite potenciais causas de instabilidade como, por exemplo (consulte a fig. 1):

- Luz solar directa no detector
- Correntes de ar fortes que incidam no detector
- Fontes de calor dentro do campo de visão do detector
- Animais acima de 35 cm, no campo de visão do detector (fig. 7)
- Que obscurecem o campo de visão do detector com objectos grandes, tais como mobília

Instalação do detector

Figura 8 itens

- (1) Loop Simples (de fábrica) CP Painel de controlo
(2) Loop Dupla WT Walk test

1. Levante o insert personalizado e remova o parafuso (consulte a fig. 2, passo 1).
2. Inserindo uma chave de parafusos, abra cuidadosamente o detector (consulte a fig. 2, passos 2 e 3).
3. Prenda a base à parede entre 2,3 m e 3,0 m do solo. Para montagem normal utilize dois parafusos (DIN7998) na posição A. Para montagem em canto, utilize os parafusos nas posições B ou C (fig. 3). Para instalação com tamper contra remoção utilize as posições A ou B.
4. Ligue o detector (consulte as figs. 3 e 8).
5. Seleccione o jumper desejado e as configurações DIP switch (consulte a fig. 6). Consulte a secção "Definições do jumper" abaixo para obter mais informações.
6. Retire as máscaras e adicione os autocolantes, se necessário (consulte a fig. 5 para obter um exemplo).

7. Para aplicações em tectos onde seja necessária uma cobertura de 90°, utilize o suporte de montagem rotativo SB01.
8. Feche a tampa.
9. Insira o parafuso e substitua o insert personalizado.

Definições do jumper

Consulte a figura 6 para saber quais as localizações do jumper no detector.

J1: Não utilizado

J2: PIR que activa o LED

Ligado: Activa o LED do detector em qualquer altura (de fábrica)

Desligado: Coloca o LED sob o controlo do painel de controlo e desactiva o LED do detector em qualquer altura (sem função de memória)

J3 e J4: Definição de loop dupla

Isto define o relé tamper e de alarme. Isto permite-lhe ligar o detector a qualquer painel de controlo. Utilize os jumpers 3 e 4. Consulte a fig. 8.

Indicação do LED



Ligado de forma contínua



Começa a piscar normalmente (1 Hz)

PIR	LED vermelho	Relé de alarme	Para repor
Arranque		Fechado	Automaticamente após 25 s
Baixa tensão		Aberto (Alarme)	Aplicar tensão correcta
Alarme contra intrusos PIR		Aberto (Alarme)	Automaticamente após 3 s

Especificações técnicas

Detector	PIR
Processamento de sinais	V2E
Intervalo	12 m
Óptico	9 cortinas 'pet-friendly'
Memória	Não
Entrada de alimentação	9 VDC a 15 VDC (12 V nominal)
Ripple pico a pico	2 V (a 12 VDC)
Tempo de início do detector	25 s
Consumo normal de corrente	5,5 mA
Consumo de corrente no alarme	1,2 mA
Consumo máx. de corrente	11 mA
Altura da instalação	Mín. de 2,3 m, máx. de 3,0 m
Velocidade ao "alvo"	30 cm/s a 3 m/s
Característica do alarme (NC) / relé do tamper	80 mA, 30 VDC
Tamper de remoção	Opcional
Característica de relé AM	80 mA a um máx. de 30 VDC.
Hora de alarme	3 s

Temperatura de funcionamento	-10 a +55 °C
Dimensões (A x L x P)	108 × 60 × 46 mm
Humidade relativa	Máx. de 95%
Peso	120 g
Classificação de IP/IK	IP30 IK02

Informação reguladora

Fabricante	COLOCADO NO MERCADO POR: Carrier Fire & Security Americas Corporation Inc. 13995 Pasteur Blvd Palm Beach Gardens, FL 33418, USA REPRESENTANTE EU AUTORIZADO: Carrier Fire & Security B.V. Kelvinstraat 7, 6003 DH Weert, Netherlands
------------	--

Avisos e isenções de responsabilidade dos produtos	ESTES PRODUTOS ESTÃO PREVISTOS PARA SEREM VENDIDOS E INSTALADOS POR PROFISSIONAIS QUALIFICADOS. A CARRIER FIRE & SECURITY NÃO PODE APRESENTAR QUALQUER GARANTIA DE QUE QUALQUER PESSOA OU ENTIDADE QUE COMPRE OS SEUS PRODUTOS, INCLUINDO QUALQUER "DISTRIBUIDOR AUTORIZADO" OU "REVENDEDOR AUTORIZADO", TEM FORMAÇÃO OU EXPERIÊNCIA ADEQUADA PARA INSTALAR CORRETAMENTE PRODUTOS RELACIONADOS COM A SEGURANÇA E A PROTEÇÃO CONTRA INCÊNDIOS.
--	---



Para mais informações sobre isenções de garantia e sobre a segurança dos produtos, consulte <https://firesecurityproducts.com/policy/product-warning/> ou faça a leitura do código QR.

Certificação	
--------------	--

Directivas da União Europeia	A Carrier Fire & Security declara que estes dispositivos se encontra em conformidade com os requisitos e disposições aplicáveis da Diretiva 2014/30/EU e/ou 2014/35/EU. Para mais informações consulte firesecurityproducts.com ou www.aritech.com .
------------------------------	--

REACH	O produto pode conter substâncias da Lista de Candidatos de concentração acima de 0.1% w/w, de acordo com a lista de Candidatos publicada recentemente no site ECHA. Informações de utilização segura podem ser encontradas em https://firesecurityproducts.com/en/content/intrusion-intro
-------	---



2012/19/EU (directiva WEEE, sobre Resíduos de Equipamentos Eléctricos e Electrónicos): Os produtos marcados com este símbolo não podem ser eliminados como lixo municipal não separado na União Europeia. Para uma reciclagem adequada, devolva este equipamento ao fornecedor local aquando da compra de um novo equipamento equivalente, ou coloque-o num ponto de recolha designado para o efeito. Para mais informações, consulte: recyclethis.info

Documentação de produto



Por favor consulte o link seguinte para obter a versão eletrónica da documentação do produto.

Este link irá direcioná-lo para a página regional da EMEA. Nesta página pode solicitar o acesso ao portal seguro, onde todos os manuais se encontram armazenados.

<https://firesecurityproducts.com/en/contact>

Informação de contacto

firesecurityproducts.com ou www.aritech.com

SV: Installationsmanual

Introduktion

VE1012PI är en IR-detektor som är husdjurimmun. Den har en patenterad spegel, pyro och signalbehandling teknik.

Riktlinjer för installation

Den teknik som används i dessa detektorer förebygger falsklarms risker.

Undvik dock att utsätta detektorn för potentiella orsaker till instabilitet som t.ex. (se bild 1):

- Direkt solljus på detektorn
- Kraftigt drag på detektorn
- Värmekällor i detektorns täckningsområde
- Djur över 35 cm i detektorns täckningsområde (se bild 7)
- Avskärmning av detektorns täckningsområde med stora föremål, såsom möbler, skyltar

Montering av detektorn

Figur 8

- | | |
|---|-------------------|
| (1) Brytande kontakt (fabriksinställning) | CP Centralapparat |
| (2) Dubbelbalansering | WT Gångtest |

1. Lyft av luckan och ta bort den bifogade skruven (se bild 2, Steg 1).
2. Bänd försiktigt med hjälp av en skruvmejsel, öppna detektorn (se bild 2, Steg 2 och 3).
3. Montera botten på väggen mellan 2,3 m och 3,0 m från golvet. För plan montering använd minst två skruvar (DIN 7998), minst en skruv i position A och en i läge B. För hörnmontering använd skruvar i positionerna B eller C (bild 3). För att installera bortbrytningskydd använd position A och B.
4. Koppla in detektorn (se bild 3 och 8).
5. Välj önskade byglar och DIP switchinställningar (se bild 6). Se avsnittet "Inställningar av detektorn" på sidan 15 för mer information.
6. Ta bort maskskydden och sätt dit klisterskydd på spegeln, om så krävs (se bild 5 för ett exempel).
7. Tillämpningar för takmontering som kräver en 90° täckning använd SB01 vridbart tak-och väggfäste.
8. Sätt på fronen.
9. Sätt i skruven och tryck fast luckan.

Inställningar av detektorn

Se figur 6 för byglarnas placering i detektorn.

J1: Används ej

J2: Aktivering av LED

På: Detektorns LED visar status vid aktivitet (Fabriksinställning).

Av: LED är släckt, kan aktiveras fjärr från centralapparat (ingen minnesfunktion).

J3 och J4: Utgångar för larm- och sabotagerelä

Använd bygel 3 och 4 för att välja brytande funktion eller använda inbyggda motstånd. Se figur 8.



Larm och sabotageutgångarna har en brytande funktion vid aktivering.



Detektorn använder inbyggda motstånd för larm- och slutmotstånd (4,7 kΩ var). Anslutning av larmslingan på skruv 4 och 6 för att få dubbelbalanserad slinga.

LED indikering

Fast LED Blinkande LED (1 Hz)

PIR	Röd LED	Larmrelä	Återställning
Uppstart		Sluten	Automatiskt efter 25 s
Låg spänning		Öppen (Larm)	Använd rätt styrspänning
PIR inbrottslarm		Öppen (Larm)	Automatiskt efter 3 s

Tekniska specifikationer

Detektor	PIR
Signalprocess	V2E
Täckningsområde	12 m
Optik	9 spegelridåer, husdjursimmuna
Minne	Nej
Spänningsmatning	9 — 15 VDC (12 V nominellt)
Peak-till-peak rippel	2 V (vid 12 VDC)
Detektorns uppstarttid	25 s
Min. strömförbrukning	1.2 mA
Normal strömförbrukning	5.5 mA
Strömförbrukning i larm	1.2 mA
Max. strömförbrukning	11 mA
Monteringshöjd	Min 2,3 m, max 3,0 m
Avkänning av rörelsehastighet	30 cm/s till 3 m/s
Larm (NC) / Sabotage relä	80 mA, 30 VDC
Bortbrytningsskydd	Tillval (ST400)
Larmtid	3 s
Dimensions (H x W x D)	108 × 60 × 46mm
Vikt	120 g
Temperatur	-10 to +55°C
Relativ fuktighet	Max. 95%
IP/IK klass	IP30 IK02

Miljöklass	II
Larmklass	2
Security grade	2

Produkten är underhållsfri.

Användarinstruktion

Informera användaren att inte skärma av detektorns bevakningsområde genom att placera föremål framför detektorn.

Information om regler och föreskrifter

Tillverkare	SLÄPPT PÅ MARKNADEN AV: Carrier Fire & Security Americas Corporation Inc. 13995 Pasteur Blvd Palm Beach Gardens, FL 33418, USA AUKTORISERAD EU-REPRESENTANT: Carrier Fire & Security B.V. Kelvinstraat 7, 6003 DH Weert, Netherlands/Holland
-------------	---

Produktvarningar och friskrivningar



DESSA PRODUKTER ÄR AVSEDDA FÖR FÖRSÄLJNING TILL OCH INSTALLATION AV BEHÖRIG PERSONAL. CARRIER FIRE & SECURITY KAN INTE GARANTERA ATT EN PERSON ELLER JURIDISK PERSON SOM KÖPER DESS PRODUKTER, INKLUSIVE "KVALIFICERAD FÖRSÄLJARE" ELLER "ÅTERFÖRSÄLJARE", ÄR ORDENTLIGT UTBILDAD ELLER HAR ERFARENHET AV ATT INSTALLERA BRAND- OCH SÄKERHETSRELATERADE PRODUKTER. För mer information om garantifriskrivningar och produktsäkerhet, se <https://firesecurityproducts.com/policy/product-warning/> eller skanna QR-koden.

Certifiering



SSF 1014-4

EU-direktiv

Carrier Fire & Security meddelar harmed att denna product överinstämmer med med tillämpliga krav och bestämmelser för Directive 2014/30/EU och/eller 2014/35/EU. För mer information: firesecurityproducts.com eller www.aritech.com.

REACH

Produkten kan innehålla ämnen som finns i Kandidatförteckningen i en koncentration av 0,1% w/w, per den senast listade kandidatförteckningen på ECHA:s webbplats.

Information om säker användning finns på <https://firesecurityproducts.com/en/content/intrusion-intro>



2012/19/EU (WEEE): Produkter märkta med denna symbol får inte kastas i allmänna sophanteringssystem inom den europeiska unionen. För korrekt återvinning av utrustningen skall den returneras din lokala återförsäljare vid köp av liknande ny utrustning eller lämnas till en därför avsedd deponering. För mer information, se: recyclethis.info

Produkt-
dokumentation



Använd följande webblänk för att hämta den elektroniska versionen av produktdokumentationen.

Den här länken leder dig till EMEAs regionala kontaktsida. På den här sidan kan du begära din inloggning till den säkra webbportalen där alla manualer är lagrade.

<https://firesecurityproducts.com/en/contact>

Kontaktuppgifter

firesecurityproducts.com eller www.aritech.com

Declaration of Conformity



The VE1012 -series is suitable for use in alarm systems designed to comply with PD6662 at security grade 2 and environmental class II.

The VE1012AM-series is suitable for use in alarm systems designed to comply with PD6662 at security grade 3 and environmental class II.

They conform to the relevant parts of the following standards:

EN 50131-1+A1+A2	Alarm systems-Intrusion systems Part 1: System requirements
EN 50131-2-2	Alarm systems. Intrusion systems. Intrusion detectors. Combined Passive Infrared detectors
BSIA Form 171 Issue 2 May 2005	Guideline for the use of the PD6662:2004 scheme for the implementation of prEN50131:2004
BSIA Form No 185	RECOMMENDATIONS TO MANUFACTURERS for the interpretation of detector standards:
DD TS 50131-2-2:2008	Requirements for passive infrared detectors

The VE1012PI has been tested and certified to EN 50131-2-2, for security grade 2, environmental class 2, by the Dutch testing and certification body Telefication B.V.

BE	DE	FR	IT
VE1012 VE1012PI VE1012AM N°: C-001-1504 	VE1012-D VdS Nr: G110516 Klasse: B 	VE1012PI : NFA2P grade 2 n°2621100014  UF146, Classe d'environnement II Certifié suivant les référentiels : EN50131-2-2, RTC50131-2-2, NF324 H58 CNPP Cert www.cnpp.com AFNOR Certification www.afnor.org	VE1012 N°: CA12.01092 Livello: 2 VE1012AM N°: CA12.01091 Livello: 3 