

Roger Access Control System

RCP Master 4 Web

Instrukcja obsługi

Wersja software: 4.0.2 lub nowsza

Wersja dokumentu: Rev. B

1. OPIS

RCP Master 4 Web jest aplikacją sieciową, która umożliwia dodawanie zdarzeń i przeglądanie Historii pracy pracownika za pomocą przeglądarki internetowej. W takim scenariuszu pracy niezbędne jest oprogramowanie RCP Master 4 w wersji desktopowej w celu skonfigurowania systemu w zakresie logiki funkcjonalnej tj. Rejestratorów, Użytkowników, Uprawnień, Operatorów, itd. ale nie jest konieczne do codziennego użytkownika RCP Master 4 Web. Aplikacja RCP Master 4 Web posiada:

- Podgląd wypracowanego czasu pracy w danym dniu
- Możliwość rejestracji zdarzeń Wejścia, Wyjścia itp.
- Wgląd w Historię pracy pracownika
- Możliwość rejestracji pracy zdalnej
- Możliwość złożenia wniosku o urlop lub inną absencję
- Podgląd stanu wykorzystania urlopów
- Możliwość wyświetlenia bieżącego statusu obecności (obecni, nieobecni, na wyjściu służbowym)
- Graficzną wizualizację obecności pracowników (Lista obecności)

2. PRZYGOTOWANIE SYSTEMU RCP MASTER 4 DO PRACY Z RCP MASTER 4 WEB

RCP Master 4 Web funkcjonuje w ramach uruchomionego i skonfigurowanego systemu RCP Master 4.

RCP Master 4 może pracować w dowolnym z trzech scenariuszy pracy, tj. współpracując z RACS4 (PR Master 4.5), współpracując z RACS5 (VISO) lub autonomicznie.

W zależności od wybranego scenariusza pracy RCP Master 4 przygotowanie systemu przebiega inaczej.

Konfiguracja systemu RACS5 do współpracy z RCP Master 4 Web

- Skonfiguruj i uruchom system RACS 5 w zakresie bazy danych, Serwera komunikacji, urządzeń kontroli dostępu oraz logiki funkcjonalnej czyli Przejść, Uprawnień, Użytkowników, Grup użytkowników, itd. W scenariuszu współpracy RCP Master 4 z RACS5 musi być zastosowana baza danych MS SQL Server. Wymagane czynności zostały opisane w notach aplikacyjnych dostępnych na stronie www.roger.pl:
 - AN006 Szybki start systemu RACS 5
 - AN017 Praca z bazą danych MS SQL Server
- Skonfiguruj aplikację RCP Master 4 w zakresie utworzenia bazy danych oraz przypisania pracownikom Kalendarzy. Pierwsza konfiguracja systemu została opisana w nocie aplikacyjnej dostępnej na stronie www.roger.pl:
 - AN012 Pierwsze uruchomienie RCP Master 3
- W trakcie instalacji programu RogerSVC na komputerze uwzględnij Serwer komunikacji. W przykładzie pokazanym na rys. 1 serwer RACS 5 i stacja administratora funkcjonują na tym samym komputerze. Możliwy jest również scenariusz w którym stacja administratora operatora systemu z oprogramowaniem VISO ST/EX, serwer z programem RogerSVC (usługi Windows) oraz baza danych funkcjonują każde na osobnej maszynie podłączonej do sieci.
- W trakcie instalacji programu RCPServices na komputerze uwzględnij Serwer aplikacji RCP Master 4 Web oraz Serwis licencji. W przykładzie pokazanym na rys. 1 serwer RCP Master 4 Web i stacja administratora funkcjonują na tym samym komputerze. Możliwy jest również scenariusz w którym stacja administratora operatora systemu z oprogramowaniem RCP Master 4, serwer z programem RCPServices (usługi Windows) oraz baza danych funkcjonują każde na osobnej maszynie podłączonej do sieci.
- Dodaj operatorów programu RCP Master 4 definiując ich loginy oraz hasła jak też Role określającego do jakich opcji będą mieli oni dostęp w programie RCP Master 4 i w konsekwencji również RCP Master 4 Web. Operatorów definiuje się w programie RCP Master 4 wybierając w menu górnym polecenie *Administracja*→*Operatorzy*. Każdy z Operatorów powinien mieć określone Uprawnienia do grup oraz przypisaną rolę. Jeżeli danemu Operatorowi nie przypiszemy uprawnień do żadnej Grupy to w konsekwencji będzie on miał dostęp wyłącznie do swoich danych.

- W razie potrzeby na serwerze RACS 5 z programem RCPServices uruchom Zaporę systemu Windows z zabezpieczeniami zaawansowanymi i dodaj nową zezwalającą regułę przychodzącą dla protokołu TCP i portu Serwera RCP Master 4 Web (domyślnie 8081)

Poniżej przykładowy schemat systemu rejestracji czasu pracy wykorzystujący system RACS5.

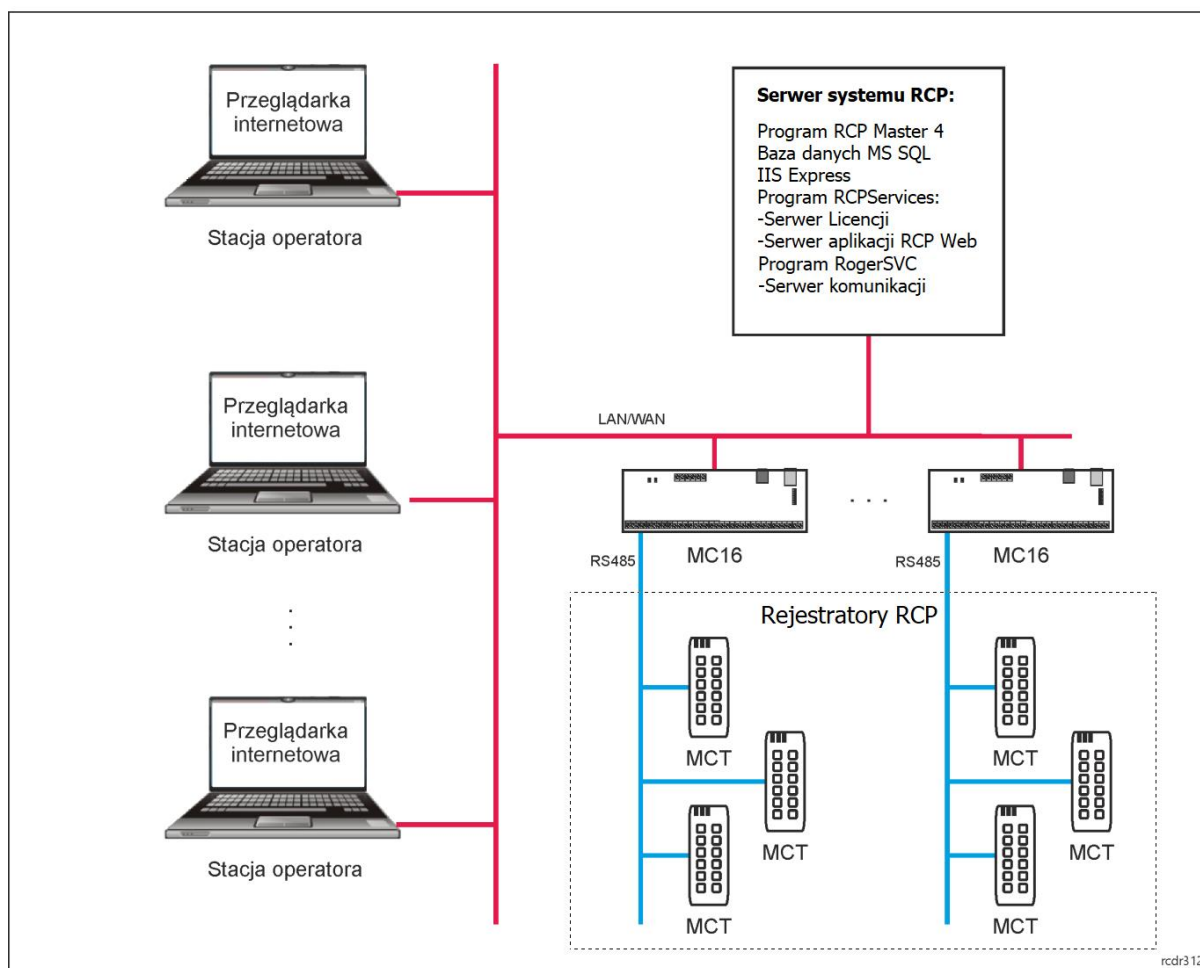

Rys.

1 Przykładowy ogólny schemat połączeń systemu RCP z wykorzystaniem RACS5

Konfiguracja systemu RACS4 do współpracy z RCP Master 4 Web

- Skonfiguruj i uruchom system RACS4 w zakresie bazy danych, urządzeń kontroli dostępu oraz logiki funkcjonalnej czyli Przejść, Uprawnień, Użytkowników, Grup użytkowników, itd.
- W scenariuszu współpracy RCP Master 4 z RACS4 może być zastosowana baza danych MS SQL Server lub MS SQL Compact 4.0. Proces instalacji serwera SQL został opisany w notce aplikacyjnej dostępnej na stronie www.roger.pl:
 - AN017 Praca z bazą danych MS SQL Server
- Skonfiguruj aplikację RCP Master 4 w zakresie utworzenia bazy danych, importu danych z RACS4 oraz przypisania pracownikom Kalendarzy. Pierwsza konfiguracja systemu została opisana w notce aplikacyjnej dostępnej na stronie www.roger.pl:
 - AN012 Pierwsze uruchomienie RCP Master 3
- W trakcie instalacji programu RCPServices na komputerze uwzględnij Serwer aplikacji RCP Master 4 Web oraz Serwis licencji. W przykładzie pokazanym na rys. 2 serwer RCP Master 4 Web i stacja administratora funkcjonują na tym samym komputerze. Możliwy jest również scenariusz w którym stacja administratora operatora systemu z oprogramowaniem RCP Master 4, serwer z programem RCPServices (usługi Windows) oraz baza danych funkcjonują każde na osobnej maszynie podłączonej do sieci.

- Dodaj operatorów programu RCP Master 4 definiując ich loginy oraz hasła jak też Role określającego do jakich opcji będą mieli oni dostęp w programie RCP Master 4 i w konsekwencji również RCP Master 4 Web. Operatorów definiuje się w programie RCP Master 4 wybierając w menu górnym polecenie *Administracja* → *Operatorzy*. Każdy z Operatorów powinien mieć określone Uprawnienia do grup oraz przypisaną rolę. Jeżeli danemu Operatorowi nie przypiszemy uprawnienia do żadnej Grupy to w konsekwencji będzie on miał dostęp wyłącznie do swoich danych.
- W razie potrzeby na serwerze RCP z programem RCPServices uruchom Zaporę systemu Windows z zabezpieczeniami zaawansowanymi i dodaj nową zezwalającą regułę przychodzącą dla protokołu TCP i portu Serwera RCP Master 4 Web (domyślnie 8081)

Poniżej przykładowy schemat systemu rejestracji czasu pracy wykorzystujący system RACS4.

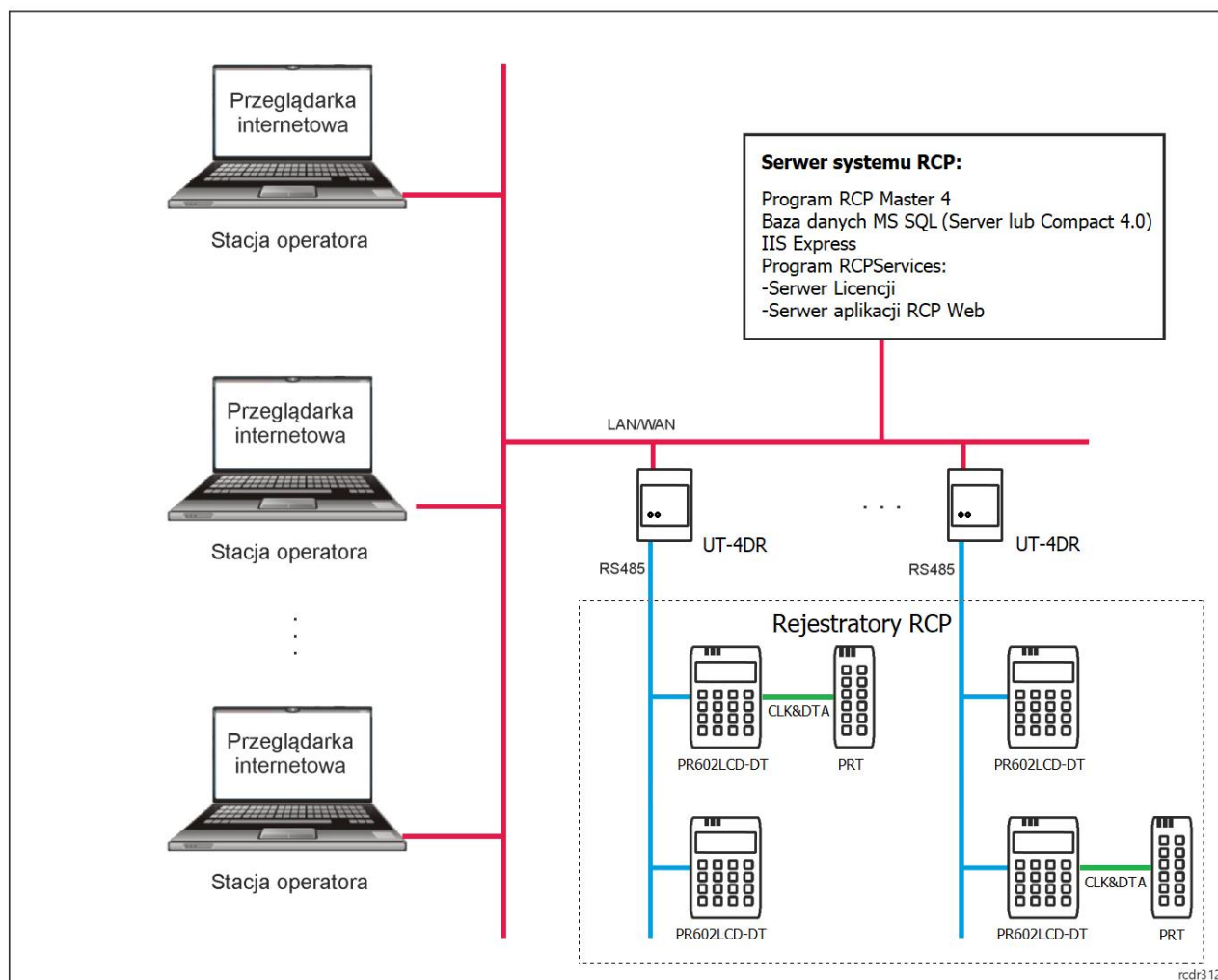

Rys. 2 Przykładowy ogólny schemat połączeń systemu RCP w scenariuszu pracy z wykorzystaniem RACS4 lub scenariuszu autonomicznym.

Konfiguracja systemu autonomicznego RCP Master 4 do współpracy z RCP Master 4 Web

- W scenariuszu autonomicznym RCP Master 4 może być zastosowana baza danych MS SQL Server lub MS SQL Compact 4.0. Proces instalacji serwera SQL został opisany w notce aplikacyjnej dostępnej na stronie www.roger.pl:
- AN017 Praca z bazą danych MS SQL Server

- Skonfiguruj aplikację RCP Master 4 w zakresie utworzenia bazy danych, skonfigurowania rejestratorów RCP oraz przypisania pracownikom Kalendarzy. Pierwsza konfiguracja systemu została opisana w nocie aplikacyjnej dostępnej na stronie www.roger.pl:

➤ AN012 Pierwsze uruchomienie RCP Master 3

- W trakcie instalacji programu RCPServices na komputerze uwzględnij Serwer aplikacji RCP Master 4 Web oraz Serwis licencji. W przykładzie pokazanym na rys. 2 serwer RCP Master 4 Web i stacja administratora funkcjonują na tym samym komputerze. Możliwy jest również scenariusz w którym stacja administratora operatora systemu z oprogramowaniem RCP Master 4, serwer z programem RCPServices (usługi Windows) oraz baza danych funkcjonują każde na osobnej maszynie podłączonej do sieci.

- Dodaj operatorów programu RCP Master 4 definiując ich loginy oraz hasła jak też Role określającego do jakich opcji będą mieli oni dostęp w programie RCP Master 4 i w konsekwencji również RCP Master 4 Web. Operatorów definiuje się w programie RCP Master 4 wybierając w menu górnym polecenie *Administracja* → *Operatorzy*. Każdy z Operatorów powinien mieć określone Uprawnienia do grup oraz przypisaną rolę. Jeżeli danemu Operatorowi nie przypiszemy uprawnień do żadnej Grupy to w konsekwencji będzie on miał dostęp wyłącznie do swoich danych.

- W razie potrzeby na serwerze RCP z programem RCPServices uruchom Zaporę systemu Windows z zabezpieczeniami zaawansowanymi i dodaj nową zezwalającą regułę przychodzącą dla protokołu TCP i portu Serwera RCP Master 4 Web (domyślnie 8081)

Przykładowy schemat systemu rejestracji czasu pracy wykorzystujący system autonomiczny RCP Master 4 został zaprezentowany na rys.2.

3. URUCHOMIENIE ŚRODOWISKA RCP MASTER 4 WEB

Metoda 1 - Konfiguracja serwera aplikacji RCP Master 4 Web z poziomu RCPServices

- Zainstaluj na serwerze oprogramowanie Internet Information Services (IIS) 10 Express ze strony firmy Microsoft:

- <https://www.microsoft.com/pl-pl/download/details.aspx?id=48264>

- Uruchom RCPServices i kliknij jego ikonę  w zasobniku Windows. Wybierz kafelek *Serwer aplikacji RCP Master 4 Web* i następnie zdefiniuj adres IP oraz port pod którym będzie funkcjonował serwer w sieci (np. 192.168.0.95 i 8081). Te ustawienia będą stosowane na stacjach operatorów do połączenia się z aplikacją RCP Master 4 Web przez przeglądarkę internetową.

- Dodatkowo w kafelku *Serwer aplikacji RCP Master 4 Web* zdefiniuj adres IP oraz port pod którym będzie funkcjonował Serwer licencji (np. 192.168.0.95 i 8050 jeżeli licencja jest uruchomiona na tej samej stacji roboczej).

Uwaga: W przypadku próby uruchomienia Serwera RCP Master 4 Web za pomocą programu RCPServices poprzez zdalny pulpit mogą wystąpić problemy z uprawnieniami operatora Windows. W takim przypadku uruchom program *Roger.Rcp.WebAppService.exe* ręcznie z uprawnieniami administratora w folderze RCPServices (domyślna ścieżka C:\Program Files (x86)\Roger\RCPServices).

Uwaga: W przypadku restartu serwera RACS 5 oraz RCPM4, Serwis aplikacji RCP Master 4 Web może wystartować wcześniej niż IIS. Nie będzie on wtedy działał dopóki nie zrestartuje się go ręcznie w programie RCPServices. Aby trwale rozwiązać ten problem można w systemie Windows przejść do *Zarządzania komputerem*, wybrać *Usługi i aplikacje*, następnie *Usługi* i we właściwościach *RCPMasterWebAppService* ustawić *Typ uruchomienia* na *Automatycznie (opóźnione uruchamianie)*.

Uwaga: W trakcie uruchamiania aplikacji RCP Master 4 WEB dla baz plikowych *.sdf może pojawić się komunikat o treści: *Nie można odnaleźć żądanej dostawcy danych programu .Net Framework. Możliwe, że nie został zainstalowany.* W takiej sytuacji należy zainstalować *Microsoft® SQL Server® Compact 4.0*

SP1 - Community Technology Preview 1 (CTP1) z następującego linku: <https://www.microsoft.com/en-us/download/details.aspx?id=29037> Po instalacji należy zrestartować usługę Serwera aplikacji RCP Master 4 Web.

Uwaga: Licencja na RCP Master 4 Web jest licencją czasową i do poprawnego funkcjonowania wymaga dostępu do serwerów NTP.

- Po uruchomieniu Serwera RCP Master 4 Web uruchomiony zostanie IIS Express, którego ikona będzie widoczna w zasobniku systemu Windows.

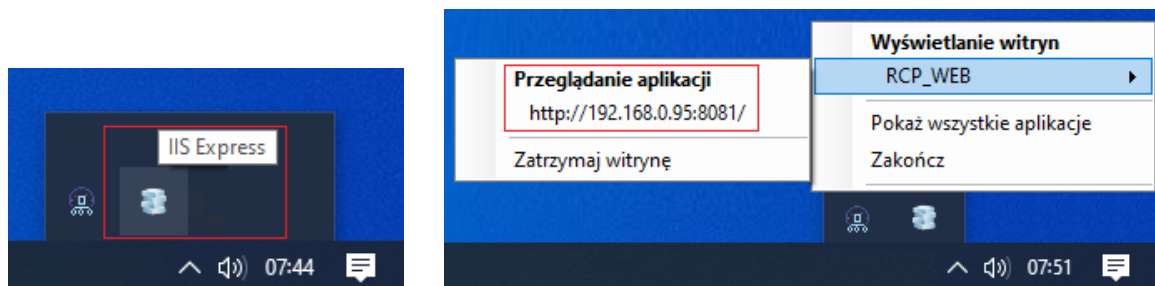

Rys. 3 Oprogramowanie IIS

- Po kliknięciu pola *Przeglądanie aplikacji* uruchomi się przeglądarka internetowa z oknem umożliwiającym zalogowanie się do systemu RACS 5 lokalnie z poziomu serwera.
- Aby zalogować się do aplikacji RCP Master 4 Web na stacji operatorskiej uruchom przeglądarkę internetową i wpisz adres IP oraz port Serwera RCP Master 4 Web. W podanym przykładzie byłby to adres 192.168.0.95:8081. Pierwsze uruchomienie może zająć nawet do 1 minuty.
- W wyświetlonym oknie podaj login i hasło wcześniej utworzonego operatora w programie RCP Master 4.

Uwagi dodatkowe

Jeżeli po zainstalowaniu IIS Express i uruchomieniu Serwisu aplikacji RCP Master 4 Web nie pojawia się ikona IIS Express w zasobniku Windows to może to oznaczać, że uprawnienia użytkownika serwera do uruchomienia IIS Express w ramach określonej części obszaru nazw URL protokołu HTTP są za niskie. Należy wtedy z poziomu konsoli cmd, uruchomionej z uprawnieniami administratora, wykonać komendę dodania rezerwacji adresu URL dla grupy użytkowników (lub użytkownika):

```
netsh http add urlacl url=http://AdresStrony:Port/ user=Wszyscy
```

np. netsh http add urlacl url=http://192.168.0.95:8081/ user=Wszyscy

Dla angielskiej wersji systemu Windows element „user=Wszyscy” należy zastąpić „user=everyone”, np. netsh http add urlacl url=http://192.168.0.95:8081/ user=everyone

Do ewentualnego usunięcia rezerwacji adresu URL można wykorzystać komendę:

```
netsh http delete urlacl url=http://AdresStrony:Port/
```

np. netsh http delete urlacl url=http://192.168.0.95:8081/

Metoda 2: Konfiguracja i zarządzanie usługą IIS z poziomu systemu Windows 10

Aktywacja funkcji systemu Windows

Środowisko IIS dostępne jest w systemach operacyjnych Windows. W celu jego aktywacji w Panelu sterowania Windows wybierz polecenie *Programy i funkcje* i następnie *Włącz lub wyłącz funkcje systemu Windows*. W otwartym oknie zaznacz opcje jak na rys.4. Może istnieć konieczność aktualizacji niektórych składników w oparciu o funkcjonalności Windows Update. Wymagania te należy zaakceptować (pobierane i instalowane są automatycznie przez system Windows).

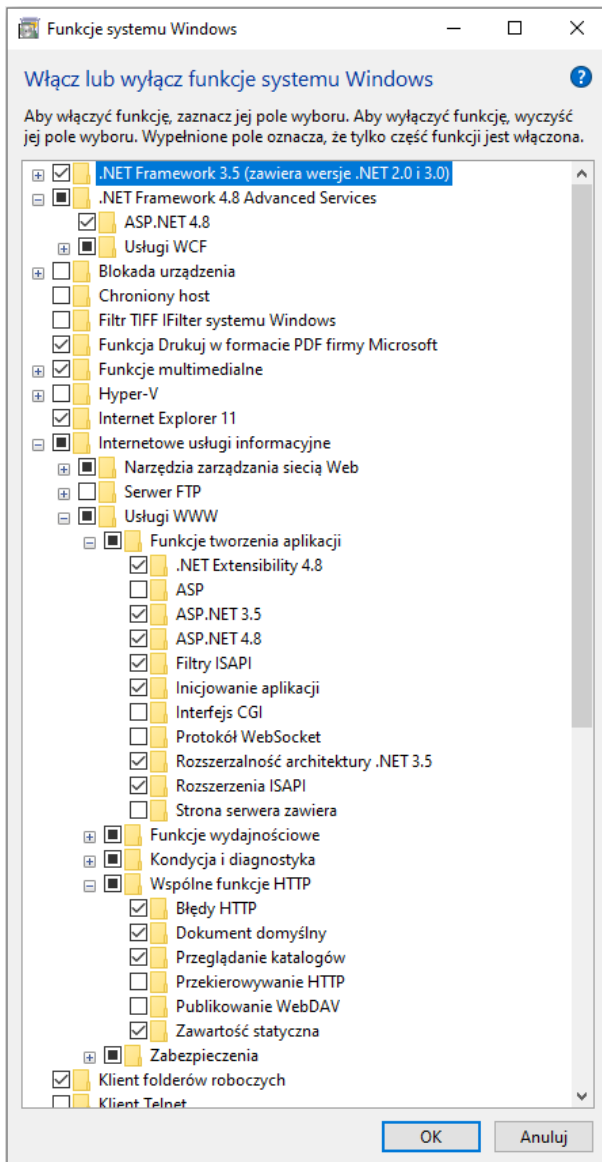

Rys. 4 Minimalny zestaw funkcji Windows 10 do obsługi IIS

W celu dokończenia konfiguracji środowiska serwera IIS należy zarejestrować technologie ASP.NET. W zależności od wersji systemu Windows można zastosować poniższe komendy:

Dla systemów 32bit:

```
%windir%\Microsoft.NET\Framework\v4.0.30319\aspnet_regiis.exe -ir
```

Dla systemów 64bit:

```
%windir%\Microsoft.NET\Framework64\v4.0.30319\aspnet_regiis.exe -ir
```

Po zainstalowaniu środowiska, dalsza konfiguracja jest możliwa po uruchomieniu *Zarządzania komputerem*, wybraniu opcji *Usługi i aplikacje* i następnie *Menedżera internetowych usług informacyjnych (IIS)*.

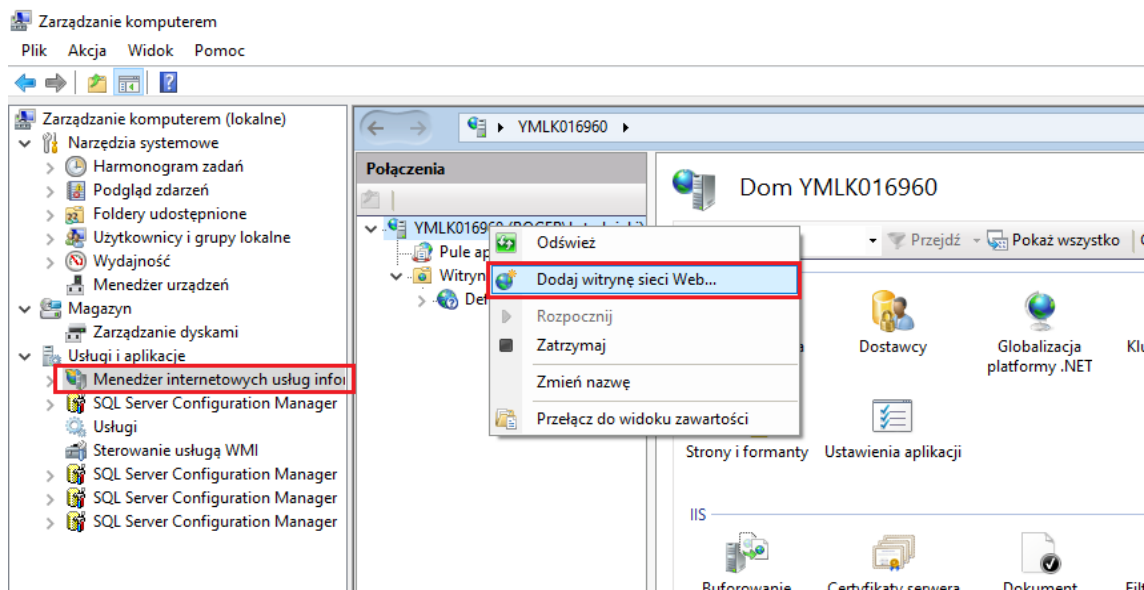

Rys. 5 Widok Menedżera internetowych usług informacyjnych (IIS)

Dodanie witryny sieci Web

Podczas dodawania witryny sieci Web należy uzupełnić parametry zgodnie z posiadaną konfiguracją. Przykładowa konfiguracja:

- *Nazwa witryny: RCP WEB*
- *Ścieżka fizyczna: C:\Program Files (x86)\ROGER\RCPServices\RCP_WEB*
- *Port: 8081*

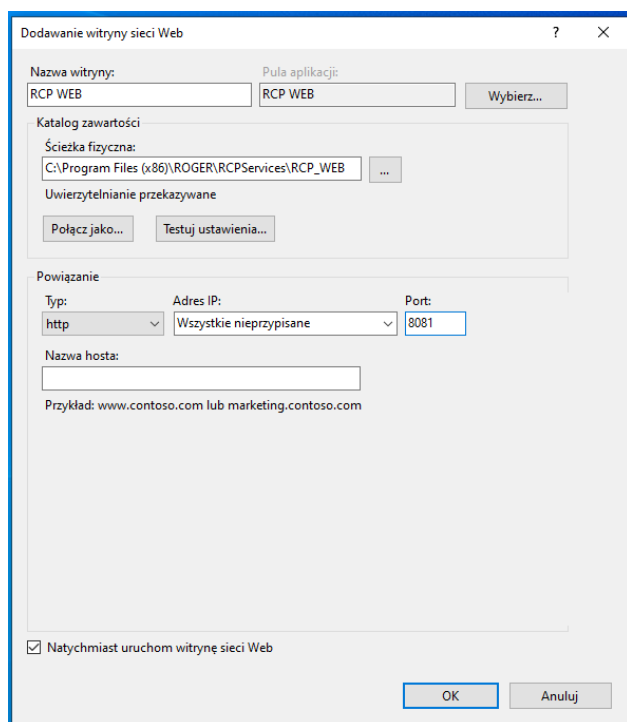

Rys. 6 Okno dodawania witryny RCP WEB

Konfiguracja puli aplikacji

Po utworzeniu witryny RCP Master 4 Web aplikacja tworzona jest automatycznie. W celu dostosowania jej do wymagań RCP Master 4 Web należy wprowadzić następujące parametry:

- *Wersja środowiska .NET CLR: v.4.0*

- Tryb uruchamiania: *AlwaysRunning*
- Włącz aplikacje 32-bitowe: *True*
- Tożsamość: *ApplicationPoolIdentity*

Pozostałe wartości nie wymagają zmian i mogą przyjmować wartości domyślne. W przypadku parametru *Tożsamość* można zmienić ustawienia na *Konto niestandardowe*. Przy takiej konfiguracji należy się upewnić, że wybrany operator ma wystarczające uprawnienia do zarządzania usługą IIS oraz dostęp do katalogu C:\Program Files (x86)\ROGER\RCPservices\RCP_WEB.

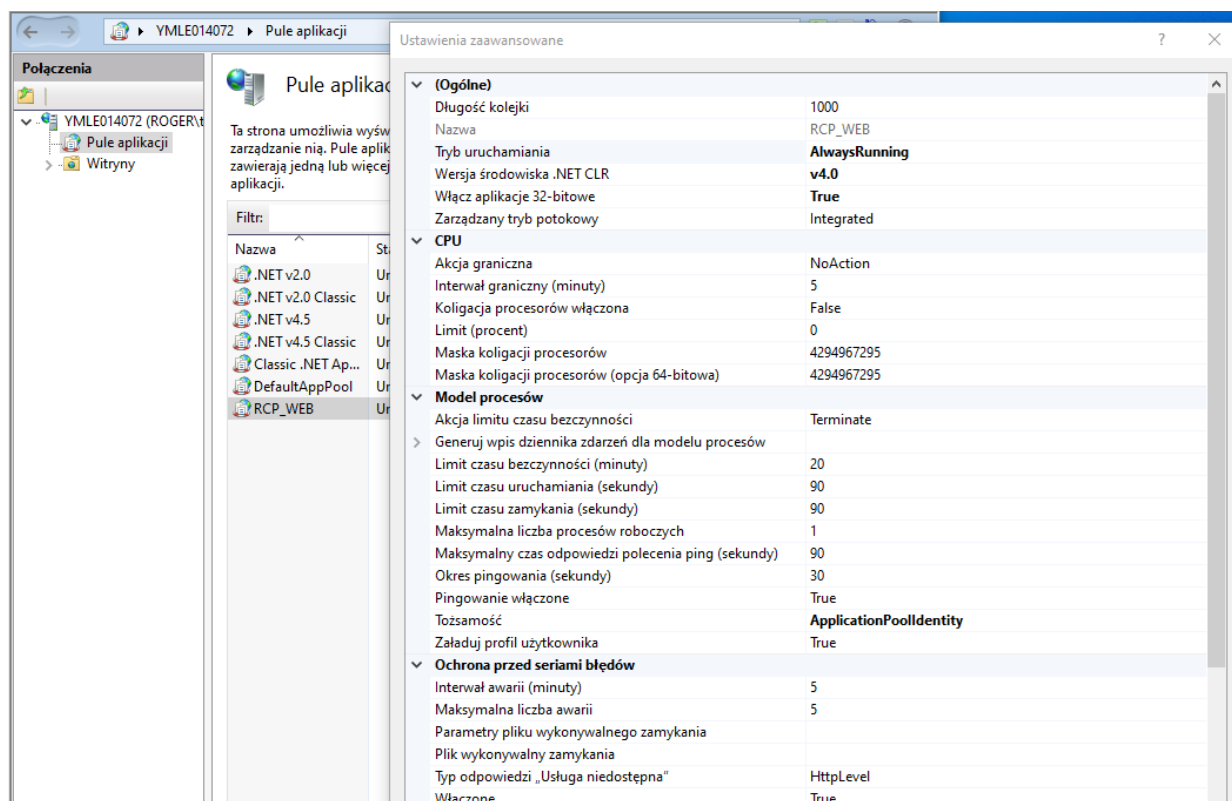

Rys. 7 Ustawienia zaawansowane aplikacji RCP Web

Komunikacja zabezpieczona (HTTPS)

Komunikacja pomiędzy Serwerem RCP Master 4 Web a przeglądarką jest realizowana za pomocą typowego protokołu HTTP. Możliwe jest jednak zabezpieczenie tej komunikacji poprzez jej szyfrowanie zgodnie z protokołem HTTPS. W tym celu konieczne jest zastosowanie odpowiednich certyfikatów. Jedną z możliwych metod polega na zdefiniowaniu certyfikatu serwera IIS jak poniżej gdzie po dwukrotnym kliknięciu ikony *Certyfikaty serwera* możliwe jest zdefiniowanie certyfikatu z podpisem własnym.

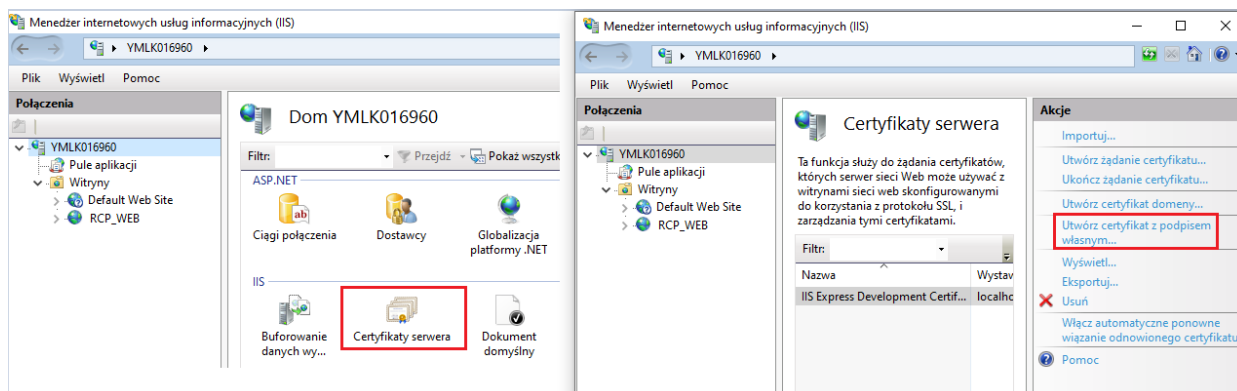

Rys. 8 Certyfikat serwera IIS z podpisem własnym

4. URUCHOMIENIE I OBSŁUGA APLIKACJI RCP MASTER 4 WEB

Bez względu na sposób uruchomienia IIS, aplikacja RCP Master 4 Web dostępna jest dla wszystkich komputerów będących w sieci serwera aplikacji RCP Master 4 Web i jej uruchomienie jest realizowane z poziomu przeglądarki internetowej. Aby uzyskać dostęp do aplikacji w przeglądarce należy wpisać adres strony RCP Master 4 Web oraz port (np. 192.168.10.8:8081). Logowanie do RCP Master 4 Web wymaga podania loginu i hasła operatora zdefiniowanego w programie RCP Master 4. Po poprawnym zalogowaniu nastąpi automatyczne przekierowanie do zakładki Konto.

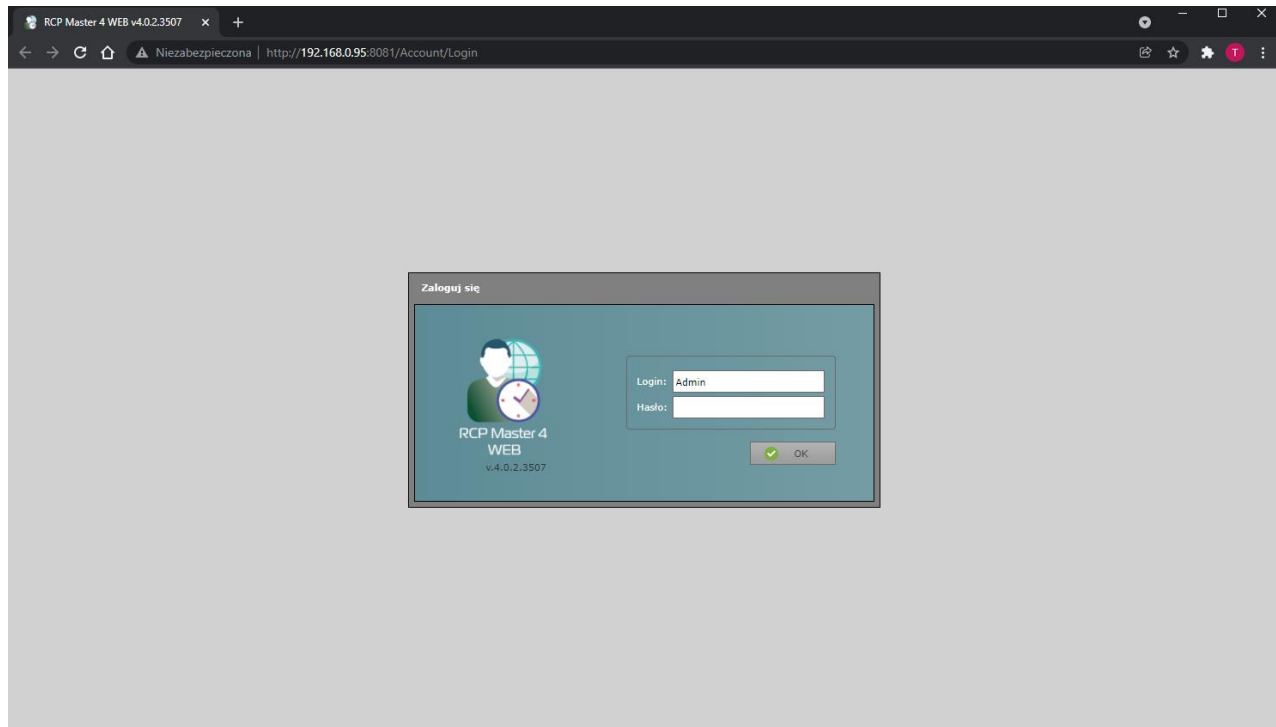

Rys. 9 Okno logowania aplikacji RCP Master 4 Web

Uwaga: Jeżeli aplikacja RCP Master 4 Web jest uruchamiana na tym samym komputerze co Serwer aplikacji RCP Master 4 Web to użytkownik Windows musi mieć prawa do zapisu w folderze o domyślnej ścieżce: C:\Program Files (x86)\ROGER\RCPServices\RCP_WEB\RCP_WEB

W tym celu należy wejść we Właściwości folderu RCP_WEB następnie wybrać Zabezpieczenia → Zaawansowane i Dodać nowy wpis uprawnień dla danego podmiotu.

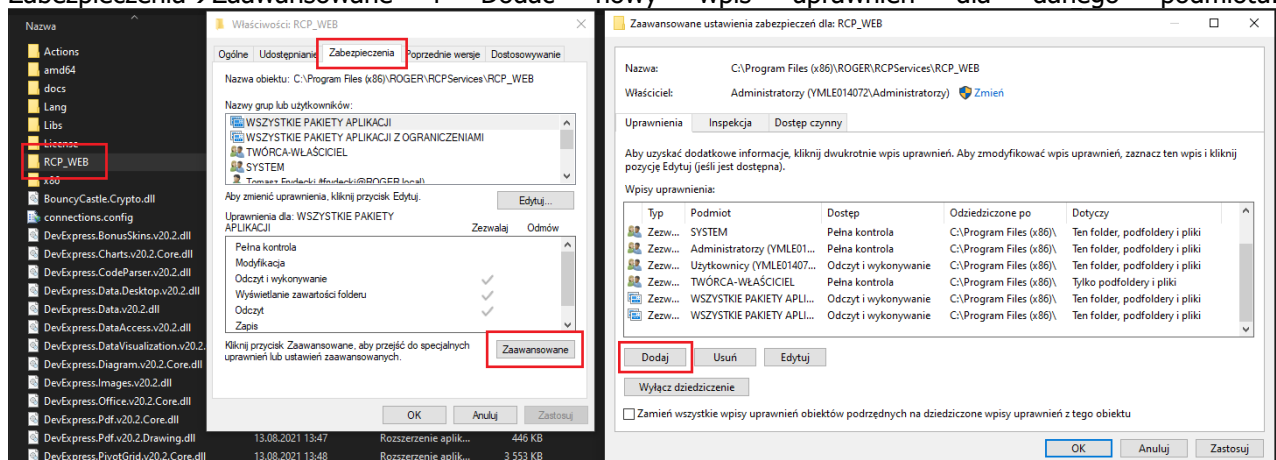

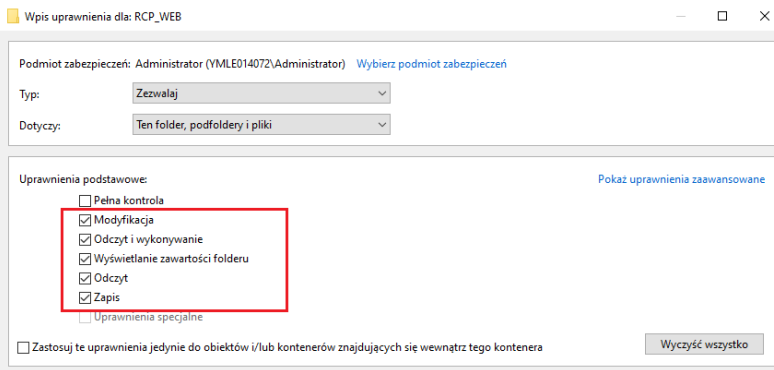

Rys. 10 Nadanie uprawnień do folderu RCP_WEB

Uwaga: Jeżeli w momencie nawiązywania połączenia wyświetla się błąd 'HTTP Error 503. The service is unavailable' to w systemie Windows wybierz *Start*, następnie *Uruchom* i wpisz poniższą komendę:
`"%systemroot%\system32\inetsrv\AppCmd.exe" set config -section:system.webServer/globalModules/[name='SPNativeRequestModule'].preCondition:integratedMode,bitness64`

Uwaga: Jeżeli aplikacja RCP Master 4 Web jest uruchamiana dla bazy Demo to użytkownik Windows musi mieć prawa do zapisu w folderze gdzie przechowywana jest baza Demo. Domyślna ścieżka bazy Demo to: C:\Program Files (x86)\ROGER\RCPMaster4\App_data

Konto

Zakładka konto udostępnia podstawowe informacje dotyczące zalogowanego Operatora. Znajdujący się w centralnej części ekranu diagram kołowy informuje o zaliczonym czasie pracy w danym dniu. Kolorem zielonym jest oznaczany czas przepracowany, kolorem białym czas który pozostał do wypracowania. Czas wypracowany ponad normę danego dnia oznaczany jest kolorem niebieskim. Wewnątrz diagramu znajduje się informacja o aktualnej dacie i godzinie.

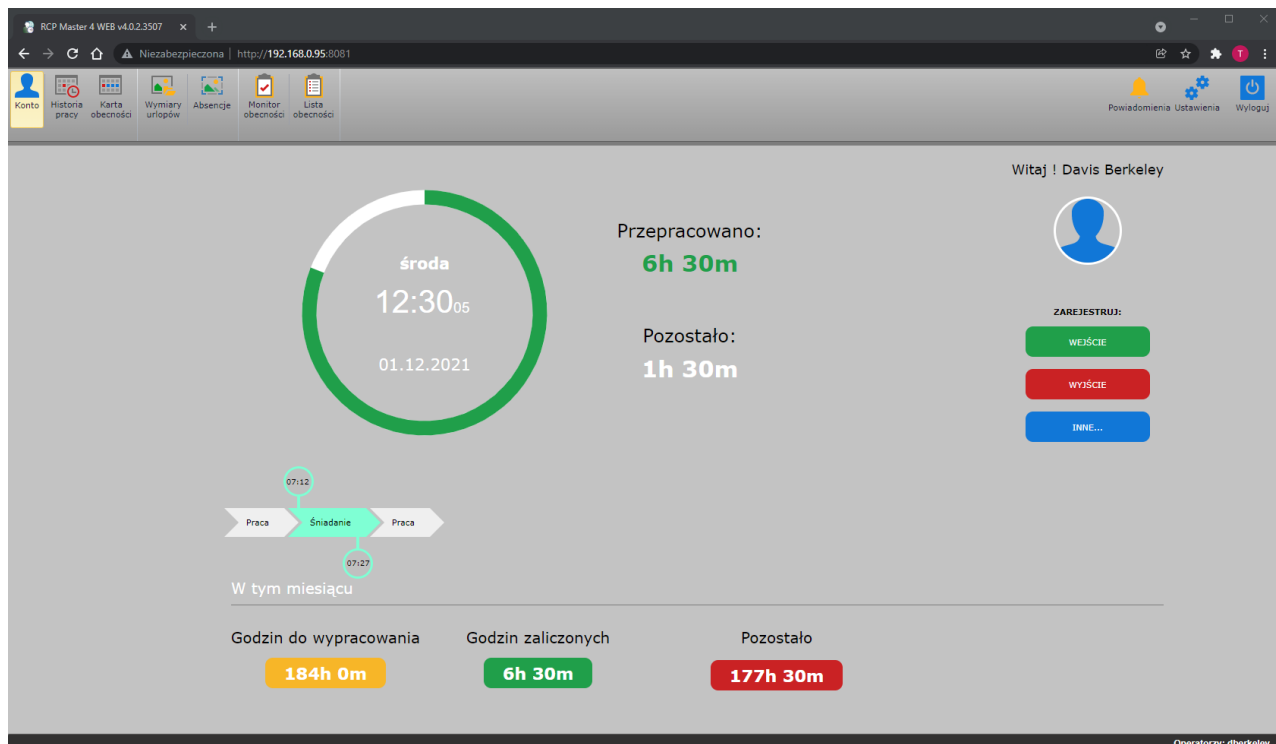

Rys. 11 Konto - okno główne aplikacji RCP Master 4 Web

Pod diagramem znajduje się graf informujący o wszystkich Typach obecności, które wystąpiły w danym dniu pracy. Przesunięcie kursora na dany typ obecności powoduje wyświetlenie informacji o godzinie rozpoczęcia i zakończenia danego typu obecności.

W prawej części zakładki Konto znajduje się komunikat powitalny oraz trzy przyciski umożliwiające rejestrację zdarzeń. Przycisk Wejście służy domyślnie do zarejestrowania zdarzenia rozpoczynającego naliczanie czasu pracy. Przycisk Wyjście służy domyślnie do zarejestrowania zdarzenia kończącego naliczanie czasu pracy. Przycisk Inne służy do rejestracji innych typów obecności takich jak Wyjście służbowe, Przerwa, itp. W zależności od nadanych uprawnień Operatora zarejestrowane zdarzenie może wymagać dodatkowego zaakceptowania przez innego Operatora o wyższych uprawnieniach. Zdarzenie, które wymaga akceptacji nie jest brane pod uwagę w wyliczeniach i na grafie jest prezentowane jako wyszarzane pole (rys.12). Akceptacja może być wykonana w RCP Master 4, np. w Rejestrze zdarzeń lub w RCP Master 4 Web w Historii pracy. Zaakceptowanie zdarzenia brane są pod uwagę do wyliczeń i akceptacja skutkuje zmianą koloru pola typu obecności na grafie.



Rys. 12 Zdarzenie wymagające akceptacji

Historia pracy

Historia pracy prezentuje szczegółowo wyliczony czas pracy. Za pomocą parametrów Kiedy i Kto można odpowiednio modyfikować obserwowany zakres czasu i przeglądaną Osobę. Wyliczenia są wykonane tylko po wcześniejszym przypisaniu Kalendarza pracy do danej osoby. Przypisanie kalendarza odbywa się wyłącznie w aplikacji RCP Master 4. W zależności od nadanych uprawnień Operatora dostępne są opcje Dodaj, Edytuj, Usuń, Akceptuj lub Odrzuć dane zdarzenie.

W dolnej części okna znajduje się informacja o łącznych sumach czasów w podanym okresie oraz Podsumowanie wyliczonych czasów.

Data	Kolor	Nazwa typu obecności	Zdarzenie RCP	Rejestrator	Komentarz	Czas łączny	Czas zaliczony	Dodany
02.02.2021	🟡	Dzień stały 07:00-15:00 [02-02 05:00 - 02-02 19:00]				Suma:	08:00	07:55
07:05	🟡	Spóźnienie					00:05	
07:05	🟡	Praca	Wejście	Wejście Biuro			08:00	07:55
15:05	🟡	Poza pracą	Wyjście	Wyjście Biuro			00:00	00:00
03.02.2021	🟡	Dzień stały 07:00-15:00 [02-03 05:00 - 02-03 19:00]				Suma:	08:07	08:00
06:55	🟡	Praca	Wejście	Wejście Biuro			08:07	08:00
15:02	🟡	Poza pracą	Wyjście	Wyjście Biuro			00:00	00:00
04.02.2021	🟡	Dzień stały 07:00-15:00 [02-04 05:00 - 02-04 19:00]				Suma:	08:45	08:00
07:00	🟡	Praca	Wejście	Wejście Biuro			08:45	08:00
15:45	🟡	Poza pracą	Wyjście	Wyjście Biuro			00:00	00:00
05.02.2021	🟡	Dzień stały 07:00-15:00 [02-05 05:00 - 02-05 19:00]				Suma:	07:50	07:50
07:00	🟡	Praca	Wejście	Wejście Biuro			07:50	07:50
14:50	🟡	Poza pracą	Wyjście	Wyjście Biuro			00:00	00:00

Kolor	Kod	Typ obecności	Czas łączny	Czas zaliczony	Niedziele i święta	Godziny nocne
🟡	PR	Praca	134:38	131:26	00:00	00:00
🟡	PNP	Przerwa na papierosa	00:10	00:10	00:00	00:00
🟡	PP	Poza pracą	03:00	00:00	00:00	00:00
🟡	SN	Śniadanie	00:45	00:45	00:00	00:00
🟡	WS	Wyjście służbowe	05:21	05:21	00:00	00:00
🟡	DE	Delegacja	03:40	03:40	00:00	00:00
🟡	PO	Przerwa obiadowa	00:40	00:00	00:00	00:00
🟡	ZP	Wyjście prywatne	01:30	00:00	00:00	00:00

Podsumowanie		
Godzin do wypracowania:	160:00	Godzin zaliczonych:
Bilans:	-18:38	Spóźnienia:
Wyjścia wczesniejsze:	01:46	Niedziele i święta:
Godziny nocne:	00:00	Nadgodziny:

Operatorzy: hgerstner

Rys. 13 Widok okna Historia pracy

Karta obecności

Karta obecności prezentuje graficznie obecności pojedynczego pracownika w zadanym okresie czasu. Domyślnie wszystkie dni, w których pracownik był obecny w pracy zaznaczone są kolorem zielonym a nieobecności kolorem czerwonym. Fakt stwierdzenia obecności wymaga zarejestrowania minimum 1 zdarzenia w danym dniu, np. Wejścia lub Wyjścia. Kolorem białym są oznaczone dni, w które pracownik był nieobecny i nie miał obowiązku obecności. Inne kolory występują jeżeli na dany dzień jest przypisana nieobecność całodniowa, np. Urlop wypoczynkowy. Jeżeli w danym dniu występują dwa kolory może oznaczać to, że w danym dniu występowała obecność oraz została nałożona nieobecność godzinowa, np. 3 godziny Delegacji. (rys.14)

Za pomocą parametrów Kiedy i Kto można odpowiednio modyfikować obserwowany zakres czasu i przeglądaną Osobę. Opcja Pokaż czas zaliczony pokazuje ile w danym dniu zostało zaliczonego czasu pracy. Opcja Pokaż wejście-wyjście prezentuje odpowiednio pierwsze zdarzenie Wejścia i ostatnie zdarzenie Wyjścia w danym dniu pracy. Jeżeli w polu dnia wyświetla się wykrzyknik ⚠ to oznacza, że w danym dniu wystąpiło Spóźnienie, Wyjście wcześniejsze lub Niewypracowanie normy dnia.

The screenshot displays the 'Lista obecności' (Attendance List) for the month of February 2021. The interface includes a navigation bar with icons for 'Konto', 'Historia pracy', 'Karta obecności', 'Wymiary urlopów', 'Absencje', 'Monitor obecności', and 'Lista obecności'. The main area shows a calendar grid with columns for days of the week and rows for dates. Each date cell contains a time range and a color-coded status: green for presence, red for absence, and blue for delegation. A summary box at the bottom right provides the following data:

Podsumowanie	
Godzin do wypracowania:	160:00
Godzin zaliczonych:	157:22
Bilans:	-02:38

The operator is identified as 'hgerstner'.

Rys. 14 Okno Lista obecności

Wymiary urlopów

Zakładka wymiary urlopów przedstawia aktualny stan wszystkich typów urlopów pracownika. Wymiary definiowane są wyłącznie z poziomu aplikacji RCP Master 4. Do wyliczeń brane są wszystkie urlopy, które są nałożone w Historii pracy danego pracownika. Dotyczy to urlopów, które wystąpiły już w konkretnym roku jak i zaplanowanych urlopów. Do wyliczeń nie są brane urlopy, które nie zostały jeszcze zaakceptowane lub zostały odrzucone.

Za pomocą parametrów Kiedy i Kto można odpowiednio modyfikować obserwowany zakres czasu i przeglądaną Osobę. Całkowity wymiar urlopu w roku wyliczany jest jako suma pozostałego urlopu z lat poprzednich oraz wymiaru z roku obecnie przeglądanej. Pozostały urlop wyliczany jest jako różnica całkowitego wymiaru urlopu przeglądanej roku i wszystkich wykorzystanych urlopów dziennych oraz godzinowych.

Kolor	Kod	Nazwa urlopu	Lata poprzednie		Wymiar urlopu w roku obecnym		Wykorzystane urlopy dzienne		Wykorzystane urlopy godzinowe		Pozostały urlop	
			Niewykorzyst. z pop. lat [dni]	Niewykorzyst. z pop. lat [h]	Ilość wymiaru w roku [dni]	Ilość godzin w roku [h]	Wykorzystano [dni]	Wykorzystano [h]	Wykorzystano godzin [h]	Przekształcono godzin w dni [dni]	Pozostało [dni]	Pozostało [h]
■	UW	Urlop wypoczynkowy	2	16:00	26	208:00	3	24:00	00:00	0	25	200:00
■	UWZ	Urlop na żądanie	0	00:00	4	32:00	0	00:00	00:00	0	4	32:00
■	UO	Urlop okolicznościowy	0	00:00	0	00:00	0	00:00	00:00	0	0	00:00

Rys. 15 Okno Wymiary urlopów

Absencje

Zakładka Absencje umożliwia przeglądanie wszystkich absencji oraz składanie nowych wniosków.

Za pomocą parametrów Kiedy i Kto można odpowiednio modyfikować obserwowany zakres czasu i przeglądanej Osobę. Jeżeli na dany dzień została przypisana absencja to automatycznie wyświetlana jest jej nazwa oraz zmienia się tło danego dnia na kolor przypisany do konkretnej absencji.

Zgłoś absencję		Odśwież											
		poniedziałek	wtorek	środa	czwartek	piątek	sobota	niedziela					
1 lut	2 lut	3 lut	4 lut	5 lut	6 lut	7 lut	8 lut	9 lut	10 lut	11 lut	12 lut	13 lut	14 lut
15 lut	16 lut	17 lut	18 lut	19 lut	20 lut	21 lut	22 lut	23 lut	24 lut	25 lut	26 lut	27 lut	28 lut

Rys. 16 Okno Absencje

Dodanie nowego wniosku odbywa się poprzez wygranie przycisku Zgłoś absencję. W zależności od zapotrzebowania wnioski mogą być zgłaszane jako dzienne lub godzinowe. Wnioski dzienne z definicji nakładane są na cały dzień pracy danego dnia i ich wymiar zależy od definicji dnia kalendarza przypisanej w Kalendarzu pracownika. Składając wniosek godzinowy należy określić konkretny dzień wystąpienia oraz godzinę rozpoczęcia i zakończenia zaplanowanej absencji (rys.17).

Rys. 17 Zgłoszenie nowego wniosku o absencję

Nowo zgłoszony wniosek pojawia się w zakładce Absencje jako wyszarzone pole i zawsze wymaga akceptacji (rys.16). Akceptacja odbywa się wyłącznie z poziomu aplikacji RCP Master 4

(Konfiguracja → Wnioski Urlopowe) przez Operatora o odpowiednich uprawnieniach. Jeżeli wniosek zostanie zaakceptowany to automatycznie jest brany pod uwagę w wyliczeniach i zmienia się kolor tła w dniu absencji. Wnioski odrzucone są usuwane z widoku Absencje.

W przypadku planowania dłuższych absencji, np. dwutygodniowy Urlop wypoczynkowy należy zaznaczyć opcję Uwzględniaj tylko dni robocze. Spowoduje to nałożenie wniosku tylko na dni robocze (obowiązkowe), np. zaznaczenie 2 tygodni (14 dni) spowoduje nałożenie wniosku tylko na dni od poniedziałku do piątku (10 dni).

Monitor obecności

Monitor obecności pozwala sprawdzić aktualny status obecności wybranych pracowników. Opcja Kiedy ustala ile czasu wstecz jest poddawane analizie, domyślnie jest to 8 godzin. Czas może być modyfikowany maksymalnie do 24h. Przeliczenie może być wykonane dla konkretnych Pracowników lub Grup w zależności od ustawienia pola Kto. W wyliczeniu brane jest pod uwagę tylko ostatnie zarejestrowane zdarzenie pracownika.

W podsumowaniu kolorem białym przedstawiona jest ogólna liczba osób poddana analizie. Kolor zielony oznacza osoby, które są obecne czyli ich ostatnio zarejestrowany tryb RCP to Wejście lub inny typ nie będący Wyjściem. Kolor czerwony przedstawia osoby nieobecne czyli osoby, których ostatnim zdarzeniem jest Wyjście lub nie zarejestrowały się w ogóle. Kolor niebieski oznacza osoby będące aktualnie na Wyjściu służbowym.

LP	Imię	Nazwisko	Grupa	Status	Data	Godzina	Tryb RCP	Rejestrator
1	Muhammad	Arab	[8] Dyrekcja	OBECNY	2021-12-01	08:42	[0] Wejście	Wejście Biuro
2	Allen	Arent	[5] Brygada III	OBECNY	2021-12-01	08:42	[0] Wejście	Wejście Biuro
3	Anastasio	Arispe	[3] Brygada I	OBECNY	2021-12-01	08:42	[0] Wejście	Wejście Biuro
4	Davis	Berkeley	[8] Dyrekcja	OBECNY	2021-12-01	08:42	[0] Wejście	Wejście Biuro
5	Eliseo	Bonds	[9] Dział konstrukcyjny	WYJŚCIE SŁUŻBOWE	2021-12-01	08:42	[17] Wyjście służbowe	Wejście Biuro
6	Thorvald	Buckner	[3] Brygada I	OBECNY	2021-12-01	08:42	[0] Wejście	Wejście Biuro
7	Rudi	Chambless	[4] Brygada II	OBECNY	2021-12-01	08:42	[0] Wejście	Wejście Biuro
8	Lucinde	Chevère	[4] Brygada II	OBECNY	2021-12-01	08:42	[0] Wejście	Wejście Biuro
9	Adrienne	Childres	[11] Sprzedaż	OBECNY	2021-12-01	08:42	[0] Wejście	Wejście Biuro
10	Elnora	Cogdill	[7] Brygada V	OBECNY	2021-12-01	08:42	[0] Wejście	Wejście Biuro
11	Demeiza	Corpus	[9] Dział konstrukcyjny	OBECNY	2021-12-01	08:42	[0] Wejście	Wejście Biuro
12	Anna	Dixon	[11] Sprzedaż	OBECNY	2021-12-01	08:42	[0] Wejście	Wejście Biuro
13	Susan	Fernando	[10] Magazyn	OBECNY	2021-12-01	08:42	[0] Wejście	Wejście Biuro
14	Herbert	Gerstner	[2] Administracja	OBECNY	2021-12-01	08:42	[0] Wejście	Wejście Biuro
15	Allison	Huffman	[11] Sprzedaż	OBECNY	2021-12-01	08:42	[0] Wejście	Wejście Biuro
16	Branden	Hckay	[2] Administracja	NIEOBECNY				
17	Cathryn	Middle	[10] Magazyn	OBECNY	2021-12-01	08:42	[0] Wejście	Wejście Biuro
18	Toby	Morgan	[6] Brygada IV	OBECNY	2021-12-01	08:42	[0] Wejście	Wejście Biuro
19	Herman	Poul	[7] Brygada V	NIEOBECNY				
20	Stephan	Rubin	[5] Brygada III	OBECNY	2021-12-01	08:42	[0] Wejście	Wejście Biuro
21	Imelda	Saenz	[5] Brygada III	NIEOBECNY				
22	Ken	Schulman	[9] Dział konstrukcyjny	OBECNY	2021-12-01	08:42	[0] Wejście	Wejście Biuro
23	Clark	Winland	[9] Dział konstrukcyjny	OBECNY	2021-12-01	08:42	[0] Wejście	Wejście Biuro

Rys. 18 Widok Monitora obecności

Lista obecności

Lista obecności prezentuje graficznie obecności wielu pracowników w zadanym okresie czasu. Domyślnie wszystkie dni, w których pracownicy byli obecni w pracy zaznaczone są kolorem zielonym a nieobecności kolorem czerwonym. Fakt stwierdzenia obecności wymaga zarejestrowania minimum 1 zdarzenia w danym dniu, np. Wejścia lub Wyjścia. Kolorem białym są oznaczone dni, w które pracownik był nieobecny i nie miał obowiązku obecności. Inne kolory występują jeżeli na dany dzień jest przypisana nieobecność całodniowa, np. Urlop wypoczynkowy. Jeżeli w danym dniu występują dwa kolory może oznaczać to, że w danym dniu występowała obecność oraz została nałożona nieobecność godzinowa (rys.19)

Za pomocą parametrów Kiedy i Kto można odpowiednio modyfikować obserwowany zakres czasu i przeglądane Osoby.

Rys. 19 Zakładka Lista obecności

Lista dostępnych Opcji:

Pokaż absencje: Włączona opcja wyświetla nałożone absencjeienne oraz godzinowe.

Pokaż nazwy absencji: Włączona opcja wyświetla pełne nazwy absencji. Wyłączona opcja powoduje wyświetlanie samych kodów absencji.

Pokaż podsumowanie: Włączona opcja wyświetla dodatkowe kolumny Obecni, Nieobecni i Suma zliczające odpowiednie wartości w dniach.

Pokaż wejście-wyjście: Włączona opcja wyświetla pierwsze zarejestrowane zdarzenie Wejścia i ostatnie zdarzenie Wyjścia w konkretnym dniu.

Pokaż czas zaliczony: Włączona opcja wyświetla zaliczony czas pracy w konkretnym dniu.

Przełącz widok: Skorzystanie z opcji pozwala na zamianę widoku Pracownicy w kolumnach, daty w wierszach na widok Pracownicy w wierszach, daty w kolumnach.

Pokaż spóźnienia: Włączona opcja wyświetla odnotowane Spóźnienia w danym dniu oraz wstawia ostrzeżenie  S.

Pokaż wyjścia wcześniejsze: Włączona opcja wyświetla odnotowane Wyjście wcześniejsze w danym dniu oraz wstawia ostrzeżenie  WW.

Pokaż niewypracowanie normy dnia: Włączona opcja wyświetla odnotowane Niewypracowanie normy dnia w danym dniu oraz wstawia ostrzeżenie  NG.

Powiadomienia

W zakładce Powiadomienia pojawiają się wiadomości dotyczące zgłoszonych zdarzeń lub absencji wymagających akceptacji. W momencie zgłoszenia przez pracownika zdarzenia\absencji do akceptacji pojawia się automatycznie nowe powiadomienie. Powiadomienie pojawia się pracownikowi zgłaszającemu oraz każdemu innemu Operatorowi, który posiada dostęp do danego pracownika. Po akceptacji/odrzuconiu zdarzenia lub absencji przez przełożonego pojawia się nowe Powiadomienie. Powiadomienia mogą przyjmować status „Oczekuje na akceptację”, „Zaakceptowany” i „Odrzucony”. Nowe powiadomienia są automatycznie przedstawiane przy ikonie Powiadomień w postaci migającej odpowiedniej liczby.

Status	Data	Grupa	Pracownik	Rodzaj	Informacja
	01.12.2021 12:57:09	[5] Brygada III	Rubin Stephan		Zderzenie Węście oczekuje na akceptację
	01.12.2021 12:55:30	[5] Brygada III	Arent Allen		Wniosek Urlop wypoczynkowy został zaakceptowany
	01.12.2021 12:55:26	[3] Brygada I	Buckner Thorvald		Wniosek Urlop okolicznościowy został zaakceptowany
	01.12.2021 12:54:56	[5] Brygada III	Arent Allen		Wniosek Urlop wypoczynkowy oczekuje na akceptację
	01.12.2021 12:54:41	[3] Brygada I	Buckner Thorvald		Wniosek Urlop okolicznościowy oczekuje na akceptację
	01.12.2021 12:54:25	[9] Dział konstrukcyjny	Winland Clark		Wniosek Urlop na ządanie oczekuje na akceptację
	01.12.2021 12:37:28	[2] Administracja	Gerzner Herbert		Wniosek Urlop wypoczynkowy oczekuje na akceptację

Szczegóły wniosku urlopowego

Kto: [100]: Winland Clark

Grupa: [9] Dział konstrukcyjny

Typ absencji: Urlop na ządanie

Rodzaj: Absencja dzienna

Rozpoczęcie: 20.12.2021

Zakończenie: 21.12.2021

Status: Oczekujący na akceptację

Komentarz:

Rys. 20 Zakładka Powiadomienia

Ustawienia

Zakładka Ustawienia pozwala na zmianę kilku opcji dotyczących RCP Master 4 Web.

Login: Pozwala na zmianę aktualnego loginu Operatora, który jest wykorzystywany przy logowaniu do aplikacji RCP Master 4 Web. Nie ma możliwości zmiany loginu dla Operatora Admin.

Automatyczne wylogowanie [min]: Parametr pozwala na określenie czasu z zakresu 5-30 minut po którym nastąpi automatyczne wylogowanie Operatora jeśli w zadanym czasie nie podejmuje żadnej akcji w RCP Master 4 Web.

Zmiana hasła: Pozwala na zmianę aktualnego hasła Operatora. Wymagane jest wpisanie starego hasła oraz dwukrotne wpisanie nowego hasła. Nowe hasło musi się składać minimum z 6 znaków, przy czym nie mogą być to wyłącznie cyfry.

Aktualna baza danych: Pole informuje gdzie przechowywana jest baza danych, która przedstawia dane w RCP Master 4 Web.

Ustawienia

Login: Admin

Automatyczne wylogowanie [min]: Wyłączone

OK

Zmiana hasła

Aktualne hasło:

Nowe hasło:

Potwierdź nowe hasło:

OK

Aktualna baza danych

Baza danych: C:\Program Files (x86)\ROGER\RCPMaster4\App_data\DemoPL.sdf

Rys. 21 Ustawienia RCP Master 4 Web

Kontakt:
Roger sp. z o.o. sp.k.
82-400 Sztum
Gościszewo 59
Tel.: +48 55 272 0132
Faks: +48 55 272 0133
Pomoc tech.: +48 55 267 0126
Pomoc tech. (GSM): +48 664 294 087
E-mail: pomoc.techniczna@roger.pl
Web: www.roger.pl