

Adapter do mocowania słupowego TVP-WM-PM — instrukcja instalacji

Wymiary

Wymiary 194 x 126 x 46 mm (7,64 x 5,06 x 1,81 in.)

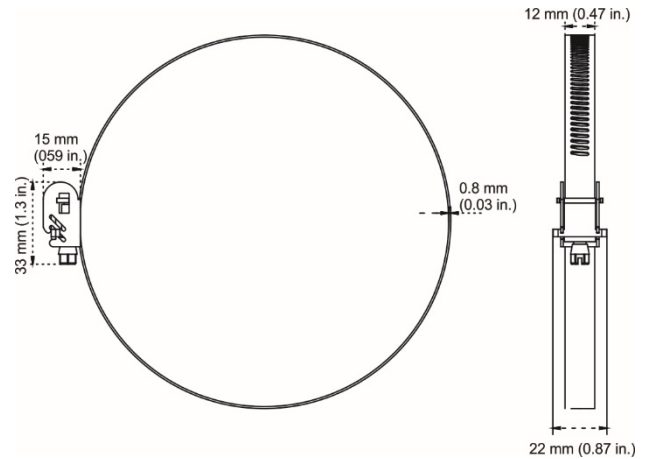
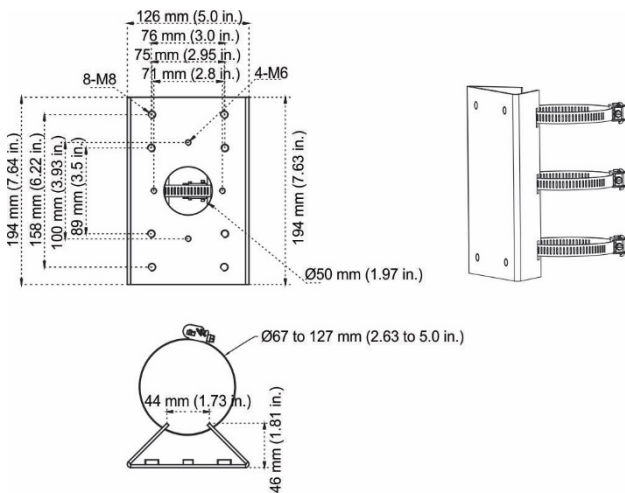

Masa: 1178 g (2,6 lb)

Akcesoria

Wkręt A: SC-HSFM8x25-SUS, 4 sztuki z płaską podkładką. (Do instalacji mocowania ściennego TVP-WMB do adaptera do montażu słupowego TVP-WM-PM).

Obsługiwane wsporniki

Adapter do mocowania słupowego może być używany z następującymi mocowaniami ściennymi:

Wsporniki mocowania ściennego	TVP-WMB, GEA-102
-------------------------------	------------------

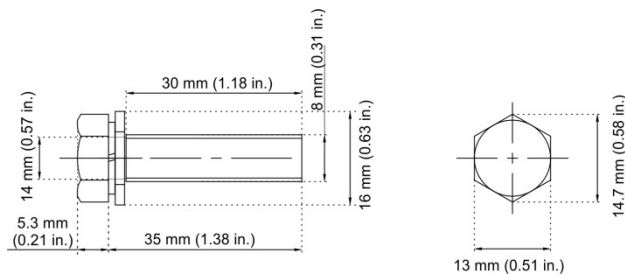

Zaciski węzowe: 3 sztuki (do instalacji adaptera do mocowania słupowego TVP-WM-PM do słupa)

Instalacja

Szczegółowe informacje znajdują się w instrukcji instalacji kamery PTZ. Wymagane są poniższe środki ostrożności.

- Upewnij się, że słup jest na tyle wytrzymały, aby utrzymać obiekt o ośmiokrotnie większej wadze niż kamera PTZ, wspornik mocowania ściennego oraz adapter do mocowania słupowego.

Aby zainstalować mocowanie ścienne PTZ do adaptera do mocowania słupowego (TVP-WM-PM):

- Używając czterech wkrętów A, przymocuj wspornik mocowania ściennego PTZ do wspornika mocowania słupowego PTZ.

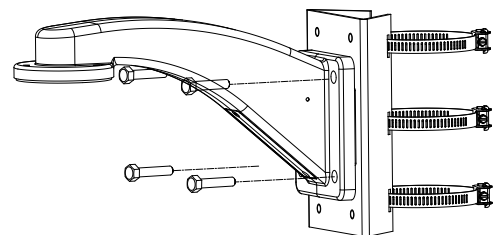

- Używając trzech zacisków węzowych, przymocuj adapter mocowania słupowego PTZ do słupa.

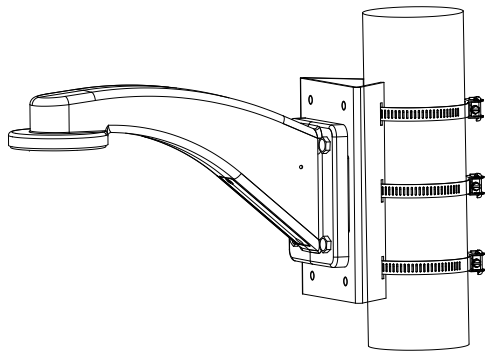

3. Szczegóły dotyczące wyboru odpowiedniej ściągacza oraz wskazówki dotyczące montażu podano w instrukcjach instalacji wspornika mocowania ściennego. Trzymając kamerę PTZ, przymocuj ściągacz bezpieczeństwa do ściągacza kamery PTZ.

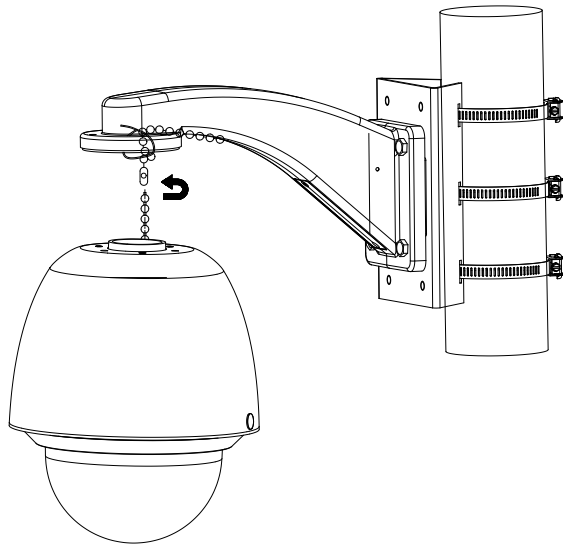
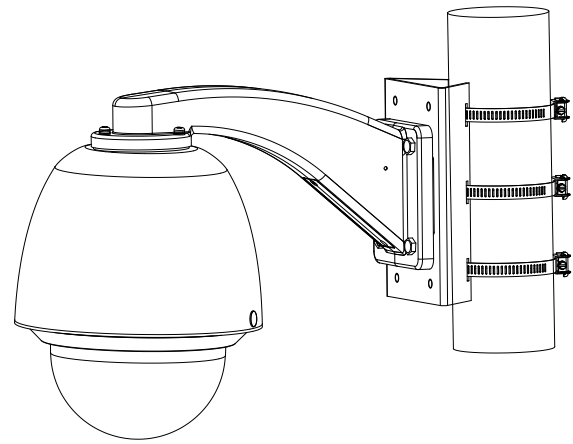

4. Poprowadź kable interkonektowe PTZ przez mocowanie ścienne TVP-WMB. Panel dostępu znajduje się na podstawie mocowania ściennego. Ułatwi to podłączenie kabli interkonektowych do systemu wideo.
5. Wskazówki dotyczące montażu podano w instrukcjach instalacji wspornika mocowania ściennego.

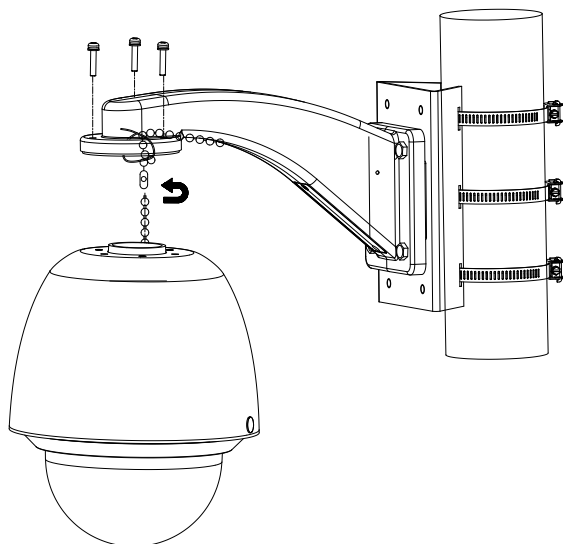

Informacje prawne

Copyright

© 2022 Carrier. Wszelkie prawa zastrzeżone. As informações contidas neste manual estão sujeitas a alterações sem aviso prévio.

Niniejszy dokument nie może być kopiowany w całości ani w części, ani powielany w inny sposób bez uprzedniej pisemnej zgody Carrier, z wyjątkiem przypadków, gdy jest to wyraźnie dozwolone przez amerykańskie i międzynarodowe prawo autorskie

Znaki towarowe i patenty

Znaki towarowe użyte w niniejszym dokumencie mogą być znakami towarowymi lub zastrzeżonymi znakami towarowymi ich producentów lub ich sprzedawców.

Certyfikaty



Producent

PRODUKT WPROWADZONY DO OBROTU PRZEZ:
Carrier Fire & Security Americas Corporation, Inc.
13995 Pasteur Blvd, Palm Beach Gardens, FL
33418, USA
UPOWAŻNIONY PRZEDSTAWICIEL UE:
Carrier Fire & Security B.V.
Kelvinstraat 7, 6003 DH Weert, Holandia

Informacje kontaktowe

EMEA: <https://firesecurityproducts.com>
Australia / Nowa Zelandia:
<https://firesecurityproducts.com.au/>

Dokumentacja produktu

Faça a leitura do código QR para fazer o download da versão eletrônica da documentação do produto. Os manuais estão disponíveis em vários idiomas.

