

EV1012 Series PIR Detector Installation Sheet

EN DA DE ES FI FR IT NL NO PL PT SV

1

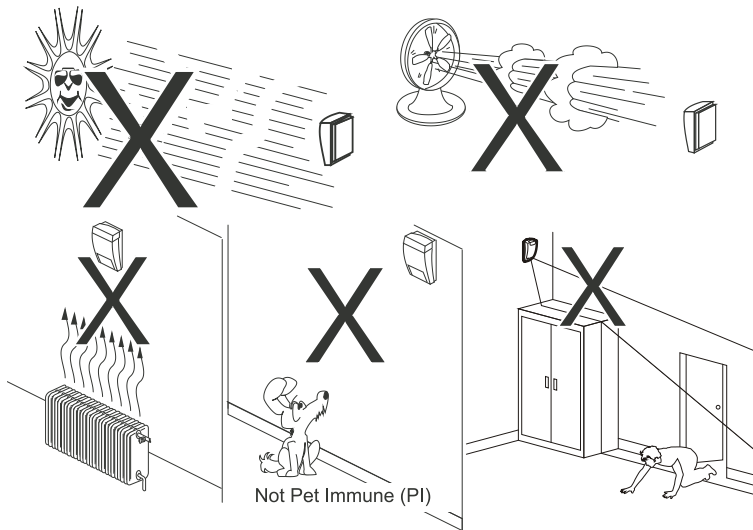

2

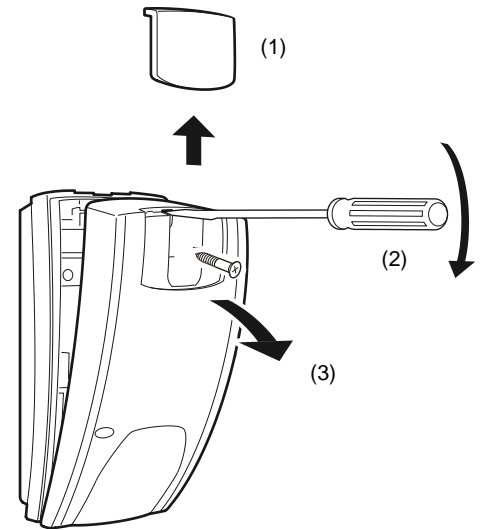

3

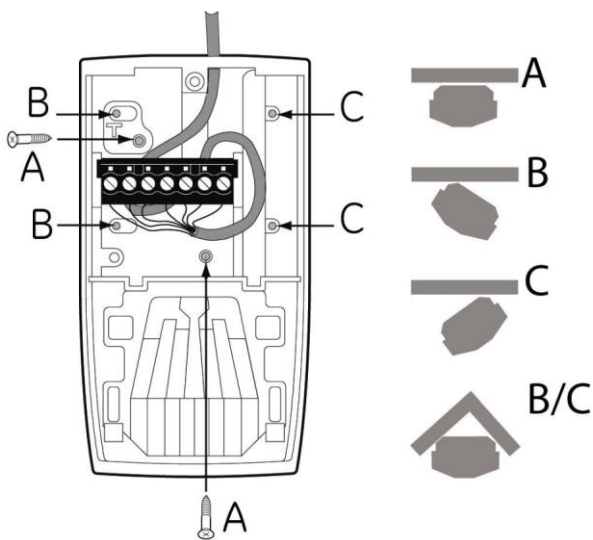

4

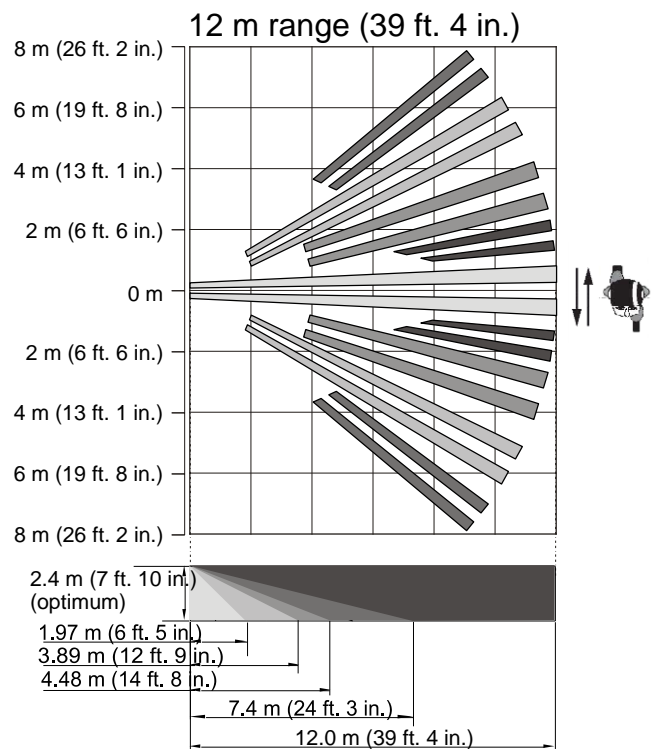

5

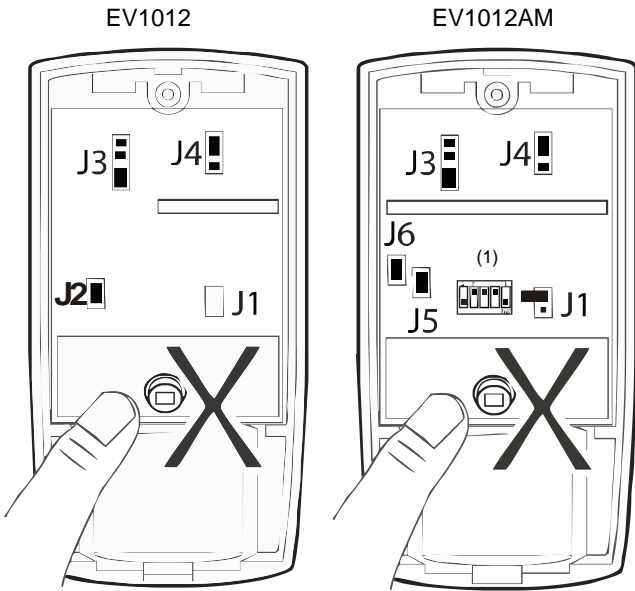

6

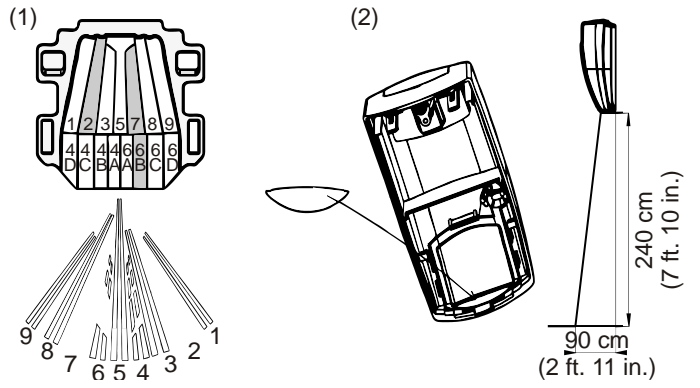

7

(1) EV1012

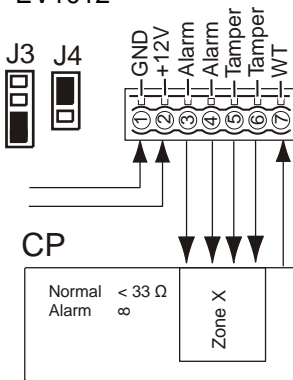

EV1012AM

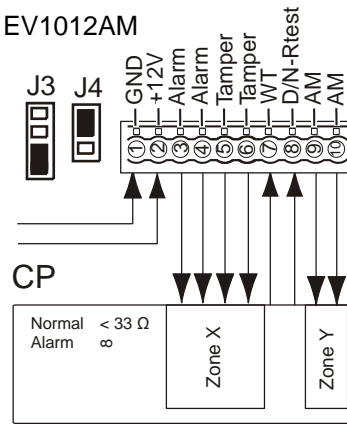

(2) EV1012

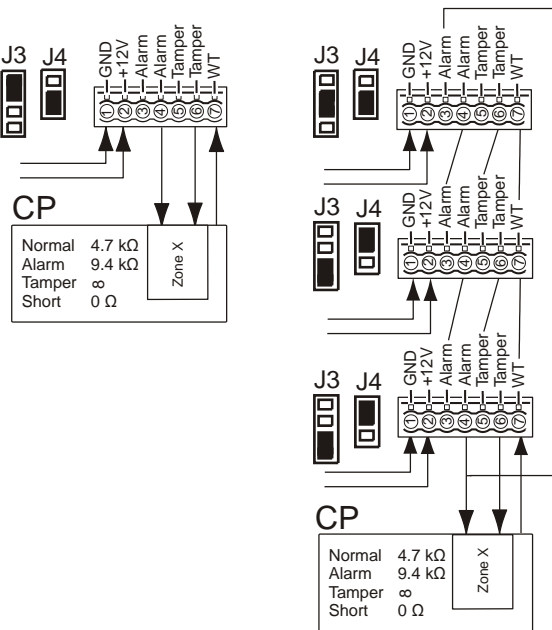

EV1012AM

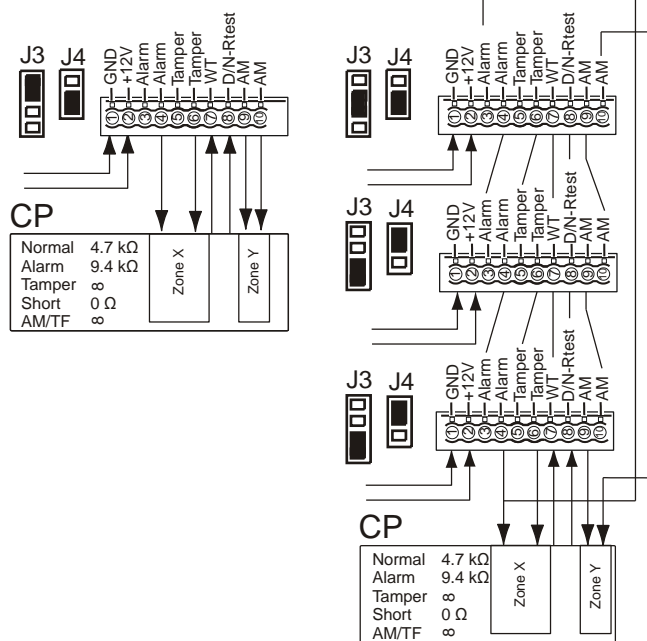

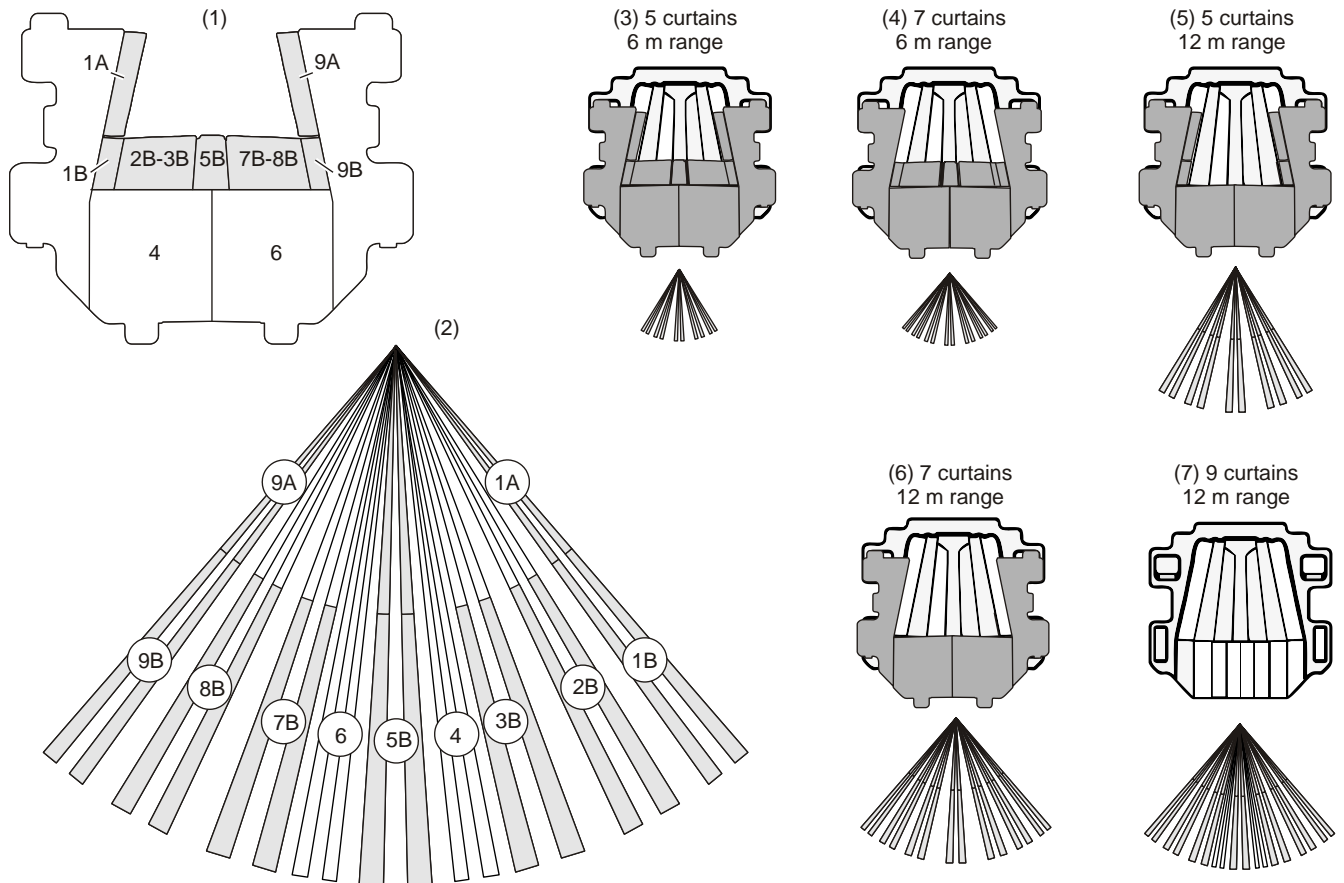

EN: Installation Sheet

Introduction

The EV1000 series includes models EV1012 and EV1012AM. These detectors have a patented mirror, pyro, and signal processing technology.

Note: EV1012AM has not been evaluated by UL/cUL.

Installation guidelines

The technology used in these detectors resists false alarm hazards. However, avoid potential causes of instability such as (see Figure 1):

- Direct sunlight on the detector
- Strong draughts onto the detector
- Heat sources within the detector field of view
- Large animals within the detector field of view
- Obscuring the detector field of view with large objects, such as furniture
- Objects within 50 cm (20 in.) of the anti-masking (AM) detector
- Installing two detectors facing each other and less than 50 cm (20 in.) apart

Installing the detector

Figure 7 legend

- (1) Standard connection (factory default)
 (2) Dual loop connection
 CP Control panel

- WT Walk test
 AM Antimasking
 D/N Day/night
 Rtest Remote test

To install the detector:

1. Lift off the custom insert and remove the screw (see Figure 2, item 1).
2. Using a screwdriver, carefully prise open the detector (see Figure 2, items 2 and 3).
3. Fix the base to the wall between 1.8 m and 3.0 m (5.9 and 9.8 ft.) from the floor. For flat mounting use a minimum of two screws (DIN 7998) in positions A. For corner-mounting use screws in positions B or C (Figure 3). To install a pry-off tamper, use position A or B.

Note: Using the pry-off tamper has not been evaluated by UL/cUL.

4. Wire the detector (see Figures 3 and 7).

UL/cUL installations: All wiring must be made according to National Electrical Code, NFPA70, and CSA C22.1, Canadian Electrical Code Part I, Safety Standards for electrical Installations.

5. Select the desired jumper and DIP switch settings (see Figure 5). See "Jumper settings" on page 4 for more information.
6. Remove the blinders and add the stickers, if required. See "Configuring the coverage pattern" on page 5 for more details.

7. For ceiling-mount applications that require a 90° coverage, use the SB01 swivel-mount bracket.

Note: Using the swivel-mount bracket has not been evaluated by UL/cUL. Ceiling mount application has not been evaluated by UL/cUL.

8. Close the cover.
9. Insert the screw and place the custom insert.

For EN 50131 Grade 3 installations, do not use mounting position C (only applicable for AM detectors).

Jumper settings

See Figure 5 for the jumper locations in the detector.

J1: Mode jumper (only available on EV1012AM models)

Note: Bi-curtain jumper functionality is available in EV1012AM with firmware version 1.21 or later.

On: Bi-curtain mode. In this mode an extra level of processing is applied to provide enhanced stability in the presence of false alarm hazards. Bi-curtain is used to reduce the possibility of false alarms. It looks for signal verification and requires the intruder to be seen in two curtains.

This mode is not suitable for single curtain applications.

Off: Standard mode (default). This mode is suitable for most of the wide angle and single curtain applications. The mode must be used in EN 50131 compliant installations.

J2: PIR enabling the LED

On: Enables the detector LED at all times (default).

Off: Puts the LED under control of the WT (walktest) input. If the WT input is connected to GND (terminal 1), the red LED goes on for 3 seconds when a PIR intruder alarm is detected.

If the WT input is connected to +12 V (terminal 2) or floating, the red LED is disabled.

J3 and J4: Dual loop setting

This sets the alarm and tamper relays. It allows you to connect the detector to any control panel. Use jumpers 3 and 4. See Figure 7.

J5: D/N mode (Day/Night) or Rtest (remote test) setting

Use this jumper to set terminal 8 to either D/N or Rtest. UTC Fire & Security recommends that you use D/N to manage the AM/TF activation when required. Use Rtest to test the detector from the control panel. The detector will activate the Alarm relay if the test result is positive, and the AM relay if the test result is negative.

On: Terminal 8 = D/N (default).

Off: Terminal 8 = Remote test.

J6: Polarity setting of the control voltage (CV)

On (factory default):

- The detector is in Day mode (system disarmed) when the D/N input is connected to GND (terminal 1)
- The detector is in Night mode (system armed) when the D/N input is connected to +12 V (terminal 2)
- The detector is in Walk Test Off mode (LEDs are disabled) when the WT input is connected to GND (terminal 1)

- The detector is on Walk Test On mode (LEDs are enabled) when the WT input is connected to +12 V (terminal 2)

Off:

- The detector is in Day mode (system disarmed) when the D/N input is connected to +12 V (screw terminal 2).
- The detector is in Night mode (system armed) when the D/N input is connected to GND (terminal 1).
- The detector is in Walk Test Off mode (LEDs are disabled) when the WT input is connected to +12 V (terminal 2).
- The detector is on Walk Test On mode (LEDs are enabled) when the WT input is connected to GND (terminal 1).

D/N and WT functionality

The D/N input:

- Controls the LED functionality together with the WT input.
- Resets the alarm memory
- Controls the AM relay functionality during the NIGHT mode together with SW1.

The WT input controls the LED functionality together with the D/N input.

When the detector is in the Day mode and Walk Test On mode, the LEDs of the detector can be activated. See “LED indication” on page 5 for more information.

During the Night mode the LEDs are always switched off.

If a PIR intruder alarm is detected in the Night mode and the detector switches back to Day mode, the red LED starts flashing to indicate an alarm in memory.

The alarm memory is reset by switching the detector to Night mode.

DIP switch setting

SW 1: When to signal AM (anti-masking) or TF (technical fault) output

On: Signals AM or TF only when the system is in Day mode (default). Note that SW 5 must be in the OFF position for this functionality to be enabled.

Off: Always signals AM or TF during Day and Night mode.

SW 2: AM sensitivity

On: Advanced AM sensitivity. The detector signals the AM area masking.

Off: Standard AM sensitivity. The detector signals the AM area approaching (factory default).

SW 3: Resetting the AM/TF output

On: Resets the AM or TF status 40 seconds after a PIR alarm.

Off: Resets the AM or TF status after a PIR alarm when the system is in Day and Walk Test status. The yellow LED will blink quickly. When the system is in Night status, the yellow LED will turn off and the system is reset (default).

Notes

- For the advanced setting (SW 2 is On) the source of AM alarm needs to be removed before AM reset is allowed.

- If the AM alarm cannot be reset with an auto reset or authorized reset, disconnect the power supply and reconnect again.
- A walk test should be performed to ensure the device settings are appropriate for its application.

SW 4: Signaling AM or TF output

On: Signals AM on both the AM and Alarm relays. Signals TF on the AM relay only (EN 50131).

Off: Signals AM and TF on the AM relay (default).

SW 5: Setting LEDs

On: Enables both LEDs on the detector at all times (default).

Off: Puts both LEDs under the control of the Walk Test and Day/Night input. This activates the memory feature of the detector.

AM calibration

During start-up the AM circuitry calibrates itself to its environment. It is important to make sure that there are no changes made to the environment within 1 m distance of the detector within 60 s after powering up, otherwise the detector may be vulnerable to false AM alarms and these alarms may be impossible to reset.

Configuring the coverage pattern

- Remove blinders (Figure 8, item 1) if necessary. The modified pattern is shown in Figure 8, items 3 to 7.

Note: If both blinders are installed, the detector range is limited to 6 m (default).
- Modify the pattern by breaking out blinder parts (shown as gray in Figure 8, item 1). The corresponding curtain fragments are shown in Figure 8, item 2.

- Put the appropriate mirror stickers if necessary. See Figure 6, item 1 for details.

Caution: Removing stickers can damage the mirror surface.

- When near objects directly under the detector, fit the mask to the inside of the window (default). This disables the part of the curtains looking down at the object, whose closeness might destabilize the detector. See Figure 6, item 2.

LED indication

PIR	Red LED	Alarm relay	To reset
Start up		Closed	Automatically after 25 s
Low voltage		Open (Alarm)	Apply correct voltage
PIR intruder alarm		Open (Alarm)	Automatically after 3 s

PIR/AM	Red LED	Yellow LED	Alarm relay	AM relay	To reset
Start up			Closed	Closed	Automatically after 60 s
Low voltage			Open (Alarm)	Open (Alarm)	Apply correct voltage

PIR/AM	Red LED	Yellow LED	Alarm relay	AM relay	To reset
PIR intruder alarm			Open (Alarm)		Automatically after 3 s
Latched PIR (Memory)					Switch to Night mode
AM alarm			Open* (Alarm)	Open (Alarm)	See DIP switch 3
After AM reset					Switch to Night mode
Technical fault				Open (Alarm)	Do a successful walk test

* Depends on the setting of the DIP switch SW4.

Continuously on Normal blinking (1 Hz) Fast (4 Hz)

Specifications

	EV1012	EV1012AM
Detector	PIR	PIR + AM
Signal processing	DSP	
Range	12 m	
Optical	9 high-density mirror curtains	
Memory	No	Yes
Input power For UL/cUL installations	9 to 15 V $\overline{=}$ (12 V nominal) 10 to 15 V $\overline{=}$ (12 V nominal)	
Peak-to-peak ripple	2 V (at 12 V $\overline{=}$)	
Detector start-up time	25 s	60 s
Normal current consumption For UL/cUL installations	4.4 mA 0.0528 W	10 mA —
Current consumption in alarm	1.2 mA	3.8 mA
Maximum current consumption	11 mA	24 mA
Mounting height	1.8 m to 3.0 m (5.90 ft. to 9.84 ft.)	
Target speed range	30 cm/s to 3 m/s (1 ft./s to 10 ft./s)	20 cm/s to 3 m/s (8 in./s to 10 ft./s)
Alarm (NC) / Tamper relay characteristic	80 mA 30 V $\overline{=}$, resistive	80 mA 30 V $\overline{=}$
Pry-off tamper (not evaluated by UL/cUL)	N/A	Onboard (yes)
AM relay characteristic	—	80 mA at 30 V $\overline{=}$ max.
Alarm time	3 s	
Operating temperature For UL/cUL installations	-10 to +55°C (14 to 130°F) 0 to 49°C (32 to 120°F)	
Dimensions (H x W x D)	108 x 60 x 46 mm (4.25 x 2.36 x 1.81 in.)	
Relative humidity	95% max. noncondensing (UL/cUL installations)	
Weight	120 g (4.2 oz.)	128 g (4.5 oz.)
IP/IK rating	IP30 IK02	

Regulatory information

Manufacturer	UTC Fire & Security Americas Corporation, Inc. 3211 Progress Drive, Lincolnton, NC, 28092, USA Authorized EU manufacturing representative: UTC Fire & Security B.V. Kelvinstraat 7, 6003 DH Weert, Netherlands
--------------	--

Product warnings and disclaimers



THESE PRODUCTS ARE INTENDED FOR SALE TO AND INSTALLATION BY QUALIFIED PROFESSIONALS. UTC FIRE & SECURITY CANNOT PROVIDE ANY ASSURANCE THAT ANY PERSON OR ENTITY BUYING ITS PRODUCTS, INCLUDING ANY "AUTHORIZED DEALER" OR "AUTHORIZED RESELLER", IS PROPERLY TRAINED OR EXPERIENCED TO CORRECTLY INSTALL FIRE AND SECURITY RELATED PRODUCTS.

For more information on warranty disclaimers and product safety information, please check <https://firesecurityproducts.com/policy/product-warning/> or scan the QR code.

Certification



UL/cUL

The product must be connected to a listed burglar system compatible control unit or power supply unit, which provides a minimum 4 hours of standby power and has a voltage output between 10 and 15 VDC.

All wiring must be made according to National Electrical Code, NFPA70, and CSA C22.1, Canadian Electrical Code Part I, Safety Standards for Electrical Installations.

Perform walk test at least one per year.

Use only a listed power-limited supply.

EV1012AM has not been evaluated by UL/cUL.

FCC

Note: This equipment has been tested and found to comply with the limits for a Class B digital device, pursuant to part 15 of the FCC Rules. These limits are designed to provide reasonable protection against harmful interference in a residential installation.

This equipment generates, uses and can radiate radio frequency energy and, if not installed and used in accordance with the instructions, may cause harmful interference to radio communications. However, there is no guarantee that interference will not occur in a particular installation. If this equipment does cause harmful interference to radio or television reception, which can be determined by turning the equipment off and on, the user is encouraged to try to correct the interference by one or more of the following measures:

- Reorient or relocate the receiving antenna
- Increase the separation between the equipment and receiver
- Connect the equipment into an outlet on a circuit different from that to which the receiver is connected
- Consult the dealer or an experienced radio/TV technician for help

This device complies with part 15 of the FCC Rules. Operation is subject to the following two conditions: (1) This device may not cause harmful interference, and (2) this device must accept any interference received, including interference that may cause undesired operation.

IC

This Class B digital apparatus complies with Canadian ICES-003.

European Union directives

UTC Fire & Security hereby declares that this device is in compliance with the applicable requirements and provisions of the Directive 2014/30/EU and/or 2014/35/EU. For more information see www.utcfireandsecurity.com or www.interlogix.com.



2012/19/EU (WEEE directive): Products marked with this symbol cannot be disposed of as unsorted municipal waste in the European Union. For proper recycling, return this product to your local supplier upon the purchase of equivalent new equipment, or dispose of it at designated collection points. For more information see: www.utcfsecurityproducts.eu/recycle/

Contact information

www.utcfireandsecurity.com or www.interlogix.com

For customer support, see www.utcfsecurityproducts.eu

DA: Installationsark

Introduktion

EV1000-serien omfatter modellerne EV1012 og EV1012AM. Disse detektorer har patenteret spejl, pyro og signalbehandlingsteknologi.

Installationsvejledning

Den anvendte teknologi i disse detektorer er modstandsdygtig over for falske alarmer. Undgå imidlertid mulige årsager til ustabilitet (se Figur 1), f.eks.:

- Direkte sollys på detektoren
- Kraftig træk på detektoren.
- Varmekilder inden for detektorens synsfelt
- Store dyr inden for detektorens synsfelt
- Blokering af detektorens synsfelt med store genstande som f.eks. møbler
- Genstand under 50 cm fra anti-maskeringsdetektor (AM)
- Installation af to detektorer mod hinanden og mindre end 50 cm fra hinanden

Installation af detektoren

Figur 7

(1)	Standardtilslutning (fabriksstandard)
(2)	Dobbelt sløjfe-tilslutning
CP	Central
WT	Gangtest
AM	Antimaskning
D/N	Dag/nat
Rtest	Fjernbetj test

Sådan installeres detektoren:

1. Tag dækpladen af og fjern skruen (se Figur 2, pkt. 1).
2. Åbn forsigtigt detektoren med en skruetrækker (Figur 2, pkt. 2 og 3).
3. Gør soklen fast til væggen mellem 1,8 m og 3,0 m fra gulvet. Til fladmontering anvendes mindst to skruer (DIN 7998) i position A. Til hjørnemontering anvendes skruer i position B eller C (Figur 3). Til at installere vægsabotagekontakt anvendes position A eller B.
4. Tilslut detektoren (se figur 3 og 7).
5. Vælg de ønskede jumper- og DIP-switch-indstillinger (se figur 5). Se "Jumper-indstillinger" på side 7, hvis du ønsker yderligere oplysninger.

6. Fjern afdækningspladerne foran spejlet og indsæt afdækningslabel, hvis dette kræves. Se "Indstilling af dækningsmønster" på side 8 for flere detaljer.
7. Til loftsmontage med 90 graders anvendelse benyttes SB01-svingmonteringskonsol.
8. Luk frontlågen.
9. Isæt skruen og anbring dækpladen.

Til EN 50131 Grade 3-installationer må monteringsposition C ikke anvendes.

Jumper-indstillinger

Se jumperens placeringer i detektoren i figur 5.

J1: Signalbehandling (kun tilgængelig for EV1012AM serierne)

Note: Jumper for Bi-curtain indstilling er muligt i EV1012AM med firmware version 1.21 eller nyere.

Til: (Bi-Curtain) I denne indstilling vil en yderligere signalbehandling give en forøget stabilitet i tilfælde af falske alarmer ved vanskelige installationsmiljøer. Denne indstilling bruges til reduktion af falske alarmer. Signalverifikation for alarm kræver at en person passerer to gardiner.

Denne indstilling bør ikke benyttes ved korridorafdækning (kun 1 gardin).

Fra: Standard indstilling (Fabriksindstilling). Dette valg er for alle normale installations-miljøer og ved korridorafdækning med et enkelt gardin. Indstillingen skal bruges i EN 50131 krævede installationer.

J2: PIR-aktivering af LED

Til: Aktiverer altid detektorens LED (standard).

Fra: Indstiller LED til at være styret af WT-input (gangtest). Hvis WT-input tilsluttes GND (terminal 1), tændes den røde LED i 3 sekunder, når der registreres en PIR indbrudsalarm.

Hvis WT-input tilsluttes +12 V (terminal 2) eller flydende, så slås den røde LED fra.

J3 og J4: Dobbelt lækkeindstilling

Bruges til indstilling af alarm- og sabotagerelæ. Den giver dig mulighed for at tilslutte detektoren til et kontrolpanel. Brug jumpers 3 og 4. Se Figur 7.

J5: D/N-tilstand (dag/nat) eller Rtest (fjerntest) setting

Brug denne jumper til at indstille terminal 8 til enten D/N eller Rtest. UTC Fire & Security anbefaler, at du bruger D/N til at styre AM/TF-aktivering efter behov. Brug fjerntest (RT) til at afprøve detektoren fra kontrolpanelet. Detektoren aktiverer alarmrelæet, hvis testresultatet er positivt og AM-relæet, hvis testresultatet er negativt.

Til: Terminal 8 = D/N (standard).

Fra: Terminal 8 = Fjerntest.

J6: Polaritetsindstilling af kontrolspænding (CV)

Til (fabriksstandard):

- Detektoren er i dagtilstand (system frakoblet), når D/N-input tilsluttes GND (terminal 1)

- Detektoren er i nattilstand (system tilkoblet), når D/N-input tilsluttes +12 V (terminal 2)
- Detektoren er i tilstanden gangtest fra (LED er deaktiveret), når WT-input tilsluttes GND (terminal 1)
- Detektoren er i tilstanden gangtest til (LED er aktiveret), når WT-input tilsluttes +12 V (terminal 2)

Fra:

- Detektoren er i dagtilstand (system frakoblet), når D/N-input tilsluttes +12 V (skrue-terminal 2)
- Detektoren er i nattilstand (system tilkoblet), når D/N-input tilsluttes GND (terminal 1)
- Detektoren er i tilstanden gangtest fra (LED er deaktiveret), når WT-input tilsluttes +12 V (terminal 2)
- Detektoren er i tilstanden gangtest til (LED er aktiveret), når WT-input tilsluttes GND (terminal 1)

D/N- og WT-funktionalitet

D/N-input:

- Styre LED-funktionen sammen med WT-input.
- Nulstiller alarmhukommelsen
- Styre AM-relæfunktionen i tilstand NAT sammen med SW1.

WT-input styrer LED-funktionen sammen med D/N-input.

Når detektoren er i dagtilstand og gangtest er til, kan detektorens LED aktiveres. Se "LED-angivelse" på side 8, hvis du ønsker yderligere oplysninger.

I nattilstand er LED altid slået fra.

Hvis der registreres en PIR-indbrudsalarm og detektoren skifter tilbage til dagtilstand, begynder den røde LED at blinke for at angive en alarm i hukommelsen.

Alarmhukommelsen nulstilles ved at skifte detektoren til nat-tilstand.

Indstilling for DIP-switch

SW 1: Når signal AM (antimaskning) eller TF (teknisk fejl) udsendes

Til: Viser kun AM eller TF, når systemet er i dagtilstand (standard).

Fra: Viser altid AM eller TF i nat- eller dagtilstand.

SW 2: AM-følsomhed

Til: Avanceret AM-følsomhed. Detektor signalerer AM-område afskærmning.

Fra: Standard AM-følsomhed. Detektor signalerer AM-område har ændret værdi (fabriksindstilling).

SW 3: Nulstiller AM/TF-output

Til: Nulstiller AM- eller TF-status 40 sekunder efter PIR-alarm.

Fra: Nulstiller AM- eller TF-status efter en PIR-alarm, når systemet er i dag- og gangteststatus. Det gule LED blinker hurtigt. Når systemet er i natstatus, slukkes det gule LED og systemet nulstilles (standard).

Noter

- For den avancerede indstilling (SW 2 er Til) skal kilden til AM-alarmen fjernes, før AM-afstillingen tillades.

- Hvis AM-alarmen ikke kan afstilles med en automatisk eller autoriseret afstilling, afbrydes strømforsyningen og tilsluttes igen.
- Gangtest udføres for at sikre, at detektorens indstillinger er korrekte til formålet.

SW 4: AM- eller TF-signal udsendes

Til: Viser AM på både AM- og alarmrelæet. Viser TF kun på AM-relæet (EN 50131).

Fra: Viser AM og TF på AM-relæet (fabriksstandard).

SW 5: Indstilling af LED

Til: Aktiverer altid begge indikatorer på detektoren.

Fra: Indstiller begge LED-indikatorer til at være styret af gangtest og dag/nat. Det aktiverer hukommelsesfunktionen i detektoren.

AM-kalibrering

Ved start kalibrerer AM-kredsløbet sig selv i forhold til miljøet. Det er vigtigt at sikre, at der ikke er ændringer i miljøet 1 m i nærheden af detektoren indtil 60 sekunder efter start, ellers kan detektoren være følsom for falske AM-alarmer og måske kan disse alarmer ikke afstilles.

Indstilling af dækningsmønster

- Fjern afdækningspladerne (Figur 8, punkt 1) hvis dette kræves. Det modificerede mønster er vist på figur 8, punkt 3 til 7.

Bemærk: Hvis begge afdækningsplader er monteret, vil detektorens rækkevidde være begrænset til 6 meter (fabriksindstilling).

- Ændring af detektorens dækningsmønster gøres, ved at fjerne afdækningspladerne (vist som grå markering på figur 8, punkt 1). De tilsvarende gardinmønstre er vist på figur 8, punkt 2.
 - Indsæt nu de aktuelle afdækningslabels, hvis dette ønskes. Se figur 6, punkt 1 for yderligere detaljer.
- Husk:** Ved fjernelse af afdækningslabels kan spejlets overflade ødelægges.
- Når emner (reoler o.a) som er placeret direkte under detektoren, placeres afdækningspladen inde i detektoren (fabriksindstilling). Dette afskærmer den del af spejlet som kigger direkte ned under detektoren. Emner der er i direkte nærhed under detektoren, kan medføre utilsigtede alarmer. Se figur 6, punkt 2.

LED-angivelse

PIR	Rød LED	Alarmrelæ	Til nulstilling
Start		Lukket	Automatisk efter 25 sek.
Lav spænding		Åben (alarm)	Anvend korrekt spænding
PIR-indbrudsalarm		Åben (alarm)	Automatisk efter 3 sek.

PIR/AM	Rød LED	Gul LED	Alarmrelæ	AM-relæ	Til nulstilling
Start			Lukket	Lukket	Automatisk efter 60 sek.
Lav spænding			Åben (alarm)	Åben (alarm)	Anvend korrekt spænding
PIR-indbrudsalarm			Åben (alarm)		Automatisk efter 3 sek.
Fastholdt PIR (hukommelse)					Skift til nattetilstand
AM-alarm			Åben* (alarm)	Åben (alarm)	Se DIP-switch 3
Efter AM-nulstilling					Skift til nattetilstand
Teknisk fejl				Åben (alarm)	Udfør gangtest uden fejl

* Afhænger af indstilling af DIP-switch SW4.

Løbende til Normal blink (1 Hz) Hurtig (4 Hz)

Specifikationer

	EV1012	EV1012AM
Detektor	PIR	PIR + AM
Signalbehandling	DSP	
Rækkevidde	12 m	
Optisk	9 spejlgardiner med høj densitet	
Hukommelse	Nej	Ja
Input-strøm	9 til 15 VDC (12 V nominelt)	
Peak-to-peak ripple	2 V (ved 12 V $\overline{=}$)	
Detektoropstarttid	25 sek.	60 sek.
Normalt strømforbrug	4,4 mA	10 mA
Strømforbrug ved alarm	1,2 mA	3,8 mA
Maks. strømforbrug	11 mA	24 mA
Monteringshøjde	1,8 m til 3,0 m	
Indstilling af detekteringshastighed	30 cm/s til 3 m/s	20 cm/s til 3 m/s
Alarm (NC) / sabotagerelæegenskab	80 mA 30 V $\overline{=}$, resistiv	80 mA 30 V $\overline{=}$
Vægsabotagekontakten	Valgfri	Tilsluttet (ja)
AM-relæegenskaber	—	80 mA ved 30 V $\overline{=}$ maks.
Alarmtid	3 sek.	
Driftstemperatur	-10 to +55°C	
Mål (H x B x D)	108 x 60 x 46 mm	
Relativ luftfugtighed	maks. 95% ikke-kondenserende	
Vægt	120 g	128 g
IP-/IK-klasse	IP30 IK02	

Lovgivningsmæssig information

Producent
UTC Fire & Security Americas Corporation, Inc.
3211 Progress Drive, Lincolnton, NC, 28092, USA
Virksomhedens autoriserede repræsentant i EU:
UTC Fire & Security B.V.
Kelvinstraat 7, 6003 DH Weert, Netherlands

Advarsler og fraskrivelse vedrørende produktet



DISSE PRODUKTER ER BEREGNET TIL SALG TIL OG INSTALLATION AF KVALIFICEREDE FAGFOLK. UTC FIRE & SECURITY KAN IKKE GIVE NOGEN GARANTI FOR, AT EN PERSON ELLER ENHED, DER KØBER VORES PRODUKTER, INKLUSIVE EN "AUTORISERET FORHANDLER", ER BEHØRIGT UDDANNET ELLER ERFAREN TIL KORREKT INSTALLATION AF BRAND- OG SIKKERHEDSRELATEREDE PRODUKTER.

Flere oplysninger om garanti og fraskrivelse samt oplysninger om produktsikkerhed kan findes ved at gå til <https://firesecurityproducts.com/policy/product-warning/> eller scanne QR-koden.

Certificering



EU-direktiver

UTC Fire & Security erklærer hermed, at denne enhed er i overensstemmelse med gældende krav og bestemmelser i direktivet 2014/30/EU og/eller 2014/35/EU. For yderligere informationer se www.utcfireandsecurity.com eller www.interlogix.com.



2012/19/EU (WEEE): Bortskaffelse af elektrisk og elektronisk udstyr har til formål at minimere den indvirkning, som affald af elektrisk og elektronisk udstyr har på miljøet og mennesker. I henhold til direktivet må elektrisk udstyr, der er mærket med dette symbol, ikke bortskaffes sammen med almindeligt husholdningsaffald i Europa. Europæiske brugere af elektrisk udstyr skal aflevere kasserede produkter til genbrug. Yderligere oplysninger findes på webstedet www.utcfsssecurityproducts.eu/recycle/

Kontaktinformation

www.utcfireandsecurity.com eller www.interlogix.com

For kundesupport se www.utcfsssecurityproducts.dk

DE: Installationsdatenblatt

Einführung

Die EV1000-Serie umfasst die Modelle EV1012 und EV1012AM. Diese Melder verfügen über einen patentierten Spiegel sowie Pyro- und Signalverarbeitungstechnologie.

Installationsanleitung

Die Technologie in diesen Meldern dient zur Vermeidung falscher Alarmmeldungen. Dennoch sollten Sie potenzielle Instabilitätsfaktoren vermeiden (siehe Abb. 1), darunter:

- Direkte Sonneneinstrahlung auf den Melder
- Starke Zugluft am Melder
- Hitzequellen innerhalb des Erfassungsbereichs des Melders
- Große Tiere innerhalb des Erfassungsbereichs des Melders
- Verdecken des Erfassungsbereichs des Melders durch große Objekte, wie z. B. Möbel
- Objekte innerhalb von 50 cm des Melders mit Abdecküberwachung (AM)

- Montage zweier gegenüberliegender Melder in einem Abstand von weniger als 50 cm

Installation des Melders

Abbildung 7

(1)	Standardverbindung (Werkseinstellung)
(2)	Dual-MG-Anschaltung
CP	Einbruchmeldezentrale
WT	Gehtest
AM	Abdecküberwachung
D/N	Tag/Nacht
Rtest	Ferntest

Montage des Bewegungsmelders:

1. Nehmen Sie den kundenspezifischen Einsatz ab und entfernen Sie die Schraube (siehe Abb. 2, Element 1).
2. Öffnen Sie den Melder vorsichtig mit einem Schraubendreher (siehe Abb. 2, Element 2 und 3).
3. Befestigen Sie den Sockel in einem Abstand von 1,80 m bis 3 m vom Boden an der Wand. Verwenden Sie für eine flache Montage mindestens zwei Schrauben (DIN 7998) in den Positionen A. Verwenden Sie für eine Eckmontage Schrauben in den Positionen B oder C (Abb. 3). Verwenden Sie zum Einbau eines Abreißkontakts Position A oder B.
4. Verdrahten Sie den Melder (siehe Abb. 3 und 7).
5. Wählen Sie die gewünschten Steckbrücken- und DIP-Schalter-Einstellungen aus (siehe Abb. 5). Weitere Informationen finden Sie in Abschnitt „Steckbrücken-Einstellungen“ unten.
6. Entfernen Sie die Abdeckungen und bringen Sie die Aufkleber falls erforderlich an. Siehe auch „Konfiguration des Erfassungsbereichs“ unten für weitere Details.
7. Verwenden Sie für Deckenmontagen, bei denen eine Überwachung von 90° erforderlich ist, den Befestigungssatz für Wand- und Deckenmontagen (SB01).
8. Schließen Sie die Abdeckung.
9. Setzen Sie die Schraube und den kundenspezifischen Einsatz ein.

Verwenden Sie für Installationen gemäß EN 50131 Sicherheitsstufe 3 nicht Montageposition C.

Steckbrücken-Einstellungen

Siehe Abb. 5 für die Anordnung der Steckbrücken im Melder.

J1: Betriebsart-Steckbrücke (nur verfügbar in EV1012AM Modellen)

Hinweis: Die Bi-Curtain Steckbrücken-Funktionalität ist in den Gerätetypen EV1012AM ab der der Firmwareversion 1.21 oder später verfügbar.

An: BI-Curtain Modus. In diesem Modus wird ein zusätzlicher Prozess in der Signalauswertung für eine erhöhte Stabilität bei Vorhandensein von Falschalarmquellen verwendet. Bi-Curtain wird verwendet, um die Möglichkeit von Falschalarmen zu reduzieren. Hierbei ist eine Signalverifikation erforderlich, bei der eine Person von zwei Erfassungsvorhängen erkannt werden muss.

Diese Betriebsart eignet sich nicht für Einzelvorhang-Anwendungen.

Aus: Standard Modus (Werkseinstellung), anwendbar für nahezu alle Weitwinkel und Einzelvorhang-Anwendungen. Dieser Modus muss in EN 50131 konformen Installationen verwendet werden.

J2: PIR aktiviert die LED

Ein: Die Melder-LED ist immer aktiviert (Standardeinstellung).

Aus: Die LED wird durch den WT-Eingang (Gehtest) gesteuert. Wenn der WT-Eingang mit GND (Anschlussklemme 1) verbunden ist, leuchtet die rote LED 3 Sekunden lang, wenn ein PIR-Einbruchalarm erkannt wird.

Wenn der WT-Eingang mit +12 V (Anschlussklemme 2) verbunden oder potenzialfrei ist, ist die rote LED deaktiviert.

J3 und J4: Einstellung für Dual-Meldegruppe

Dient zur Einstellung des Alarm- und Sabotagerelais. Sie können damit den Melder an eine beliebige Einbruchmeldezentrale anschließen. Verwenden Sie die Steckbrücken 3 und 4. Siehe Abb. 7.

J5: Einstellung für D/N-Betrieb (Scharf/Unscharf) oder Rtest (Ferntest)

Verwenden Sie diese Steckbrücke, um Anschlussklemme 8 entweder auf D/N oder Rtest einzustellen. UTC Fire & Security empfiehlt für die erforderliche Verwaltung der AM/TF-Aktivierung die Einstellung D/N. Verwenden Sie Rtest, um den Melder von der Einbruchmeldezentrale aus zu testen. Der Melder aktiviert das Alarmrelais, wenn das Testergebnis positiv ist. Bei einem negativen Testergebnis wird das Abdeckungs(AM)-Relais aktiviert.

Ein: Anschlussklemme 8 = D/N (Standardeinstellung)

Aus: Anschlussklemme 8 = Ferntest

J6: Polaritätseinstellung der Steuerspannung (CV)

Ein (Werkseinstellung):

- Der Melder befindet sich im Tagbetrieb (System unscharf), wenn der D/N-Eingang mit GND (Anschlussklemme 1) verbunden ist.
- Der Melder befindet sich im Nachtbetrieb (System scharf), wenn der D/N-Eingang mit +12 V (Anschlussklemme 2) verbunden ist.
- Der Melder befindet sich im Betrieb „Gehtest aus“ (LEDs sind deaktiviert), wenn der WT-Eingang mit GND (Anschlussklemme 1) verbunden ist.
- Der Melder befindet sich im Betrieb „Gehtest an“ (LEDs sind aktiviert), wenn der WT-Eingang mit +12 V (Anschlussklemme 2) verbunden ist.

Aus:

- Der Melder befindet sich im Tagbetrieb (System unscharf), wenn der D/N-Eingang mit +12 V (Anschlussklemme 2) verbunden ist.
- Der Melder befindet sich im Nachtbetrieb (System scharf), wenn der D/N-Eingang mit GND (Anschlussklemme 1) verbunden ist.
- Der Melder befindet sich im Betrieb „Gehtest aus“ (LEDs sind deaktiviert), wenn der WT-Eingang mit +12 V (Anschlussklemme 2) verbunden ist.

- Der Melder befindet sich im Betrieb „Gehtest an“ (LEDs sind aktiviert), wenn der WT-Eingang mit GND (Anschlussklemme 1) verbunden ist.

D/N- und WT-Funktion

Der D/N-Eingang:

- steuert zusammen mit dem WT-Eingang den LED-Betrieb.
- setzt den Alarmspeicher zurück.
- steuert zusammen mit SW1 die AM-Relaisfunktion während des Nachtbetriebs.

Der WT-Eingang steuert zusammen mit dem D/N-Eingang den LED-Betrieb.

Wenn sich der Melder im Tagbetrieb und Betrieb „Gehtest an“ befindet, können die LEDs des Melders aktiviert werden. Weitere Informationen finden Sie in Abschnitt „LED-Anzeige“ unten.

Während des Nachtbetriebs sind die LEDs stets ausgeschaltet.

Wenn während des Nachtbetriebs ein PIR-Einbruchalarm erkannt wird und der Melder wieder in den Tagbetrieb umschaltet, beginnt die rote LED zu blinken, um auf den Alarm im Speicher hinzuweisen.

Der Alarmspeicher wird durch Schalten des Melders in den Nachtbetrieb zurückgesetzt.

DIP-Schaltereinstellung

SW 1: Wann Abdeckungs(AM)- oder Technischer Fehler(TF)-Ausgabe signalisiert werden sollten

Ein: Signalisiert AM oder TF nur, wenn sich das System im Tagbetrieb (unscharf; Standardeinstellung) befindet.

Aus: Signalisiert AM oder TF immer im Tag- und Nachtbetrieb.

SW 2: AM-Empfindlichkeit

Ein: Erweiterte AM-Empfindlichkeit. Der Melder signalisiert eine Annäherung und die Maskierung des Meldefensters.

Aus: Standard-AM-Empfindlichkeit. Der Melder signalisiert eine Maskierung des Meldefensters (Werkseinstellung).

SW 3: Zurücksetzen des AM/TF-Ausgangs

Ein: Setzt den AM- oder TF-Status 40 Sekunden nach einem PIR-Alarm zurück.

Aus: Setzt den AM- oder TF-Status nach einem PIR-Alarm zurück, wenn das System in den Tagbetrieb und Gehtest-Modus geschaltet wurde. Die gelbe LED blinkt dann schnell. Wenn sich das System im Nachtbetrieb (scharf) befindet, erlischt die gelbe LED und das System wird zurückgesetzt (Standardeinstellung).

Hinweise

- Für die erweiterte Einstellung (SW 2 ist eingeschaltet (Ein)) muss die Ursache des AM-Alarms beseitigt werden, bevor der AM-Reset durchgeführt werden kann.
- Wenn der AM-Alarm nicht mit einem automatischen oder einem autorisierten Reset zurückgesetzt werden kann, trennen Sie die Versorgungsspannung und schließen das Gerät anschließend wieder an.

- Ein Gehtest sollte durchgeführt werden, um zu gewährleisten, dass das Gerät ordnungsgemäß eingerichtet wurde.

SW 4: Signalisiert AM- oder TF-Ausgang

Ein: Signalisiert AM (Abdecküberwachung) auf dem AM- und auf dem Alarmrelais. Signalisiert TF (Technischer Fehler) nur auf dem AM-Relais (EN 50131).

Aus: Signalisiert AM und TF auf dem AM-Relais (Standardeinstellung).

SW 5: Einstellen der LEDs

Ein: Aktiviert beide LEDs am Melder dauerhaft (Standardeinstellung).

Aus: Beide LEDs werden durch den Eingang für Gehtest (WT) und Tag/Nacht (D/N) gesteuert. Dies aktiviert die Speicherfunktion des Melders.

AM-Kalibrierung

Während des Startvorgangs kalibriert sich der AM-Schaltkreis auf seine Umgebung. Dabei müssen Sie gewährleisten, dass sich die Umgebung in einem Abstand von 1 m vom Melder innerhalb von 60 s nach dem Startvorgang nicht verändert. Andernfalls können falsche AM-Alarmmeldungen ausgelöst werden, die nicht zurückgesetzt werden können.

Konfiguration des Erfassungsbereichs

- Entfernen Sie die Abdeckungen (Abb. 8, Punkt 1) falls erforderlich. Der geänderte Erfassungsbereich ist in Abbildung 8, Punkt 3 bis 7 dargestellt.

Hinweis: Falls beide Abdeckungen eingesetzt sind, ist die Reichweite des Melders auf 6 m begrenzt (Werkseinstellung).

- Verändern Sie den Erfassungsbereich, indem Sie Teile der Abdeckung herausbrechen (graue Darstellung in Abbildung 8, Punkt 1). Die entsprechenden Vorhangfragmente sind in Abbildung 8, Punkt 2 dargestellt..
- Setzen Sie die passenden Spiegelabdeckungen falls erforderlich ein. Siehe Abbildung 6, Punkt 1 für Details..

Vorsicht: Das Entfernen der Aufkleber kann die Spiegeloberfläche beschädigen.

- Falls sich in der Nähe Objekte direkt unterhalb des Melders befinden, setzen Sie die Abdeckmaske in die Innenseite des Melderfensters ein (Werkseinstellung). Hierdurch werden Teile des Vorhangs die nach unten auf das Objekt gerichtet sind ausgeblendet, dessen Nähe möglicherweise den Melder destabilisieren könnte. Siehe Abbildung 6, Punkt 2.

LED-Anzeige

PIR	Rote LED	Alarm-relais	Zurück-setzen
Start		Geschlossen	Automatisch nach 25 s
Niederspannung		Offen (Alarm)	Verwenden Sie die korrekte Spannung

PIR	Rote LED	Alarm-relais	Zurück-setzen
PIR-Einbruchalarm		Offen (Alarm)	Automatisch nach 3 s

PIR/AM	Rote LED	Gelbe LED	Alarmrelais	AM-Relais	Zurück-setzen
Start			Geschlossen	Geschlossen	Automatisch nach 60 s
Niederspannung			Offen (Alarm)	Offen (Alarm)	Verwenden Sie die korrekte Spannung
PIR-Einbruchalarm			Offen (Alarm)		Automatisch nach 3 s
PIR-Speicher					Schalten Sie in den Nachtbetrieb um
AM-Alarm			Offen* (Alarm)	Offen (Alarm)	Siehe DIP-Schalter 3
Nach Zurücksetzen von AM					Schalten Sie in den Nachtbetrieb um
Technischer Fehler				Offen (Alarm)	Führen Sie einen erfolgreichen Gehtest durch

* Hängt von der Einstellung des DIP-Schalters SW4 ab.

- Ständig an
- Normales Blinken (1 Hz)
- Schnelles Blinken (4 Hz)

Technische Daten

	EV1012	EV1012AM
Melder	PIR	PIR + AM
Signalverarbeitung	DSP	
Reichweite	12 m	
Optisch	9 Spiegelvorhänge mit hoher Dichte	
Speicher	Nein	Ja
Versorgungsspannung	9 bis 15 V Gleichspannung (12 V nominal)	
Spitze/Spitze-Brummspannung	2 V (bei 12 V _{nom})	
Meldereinschaltzeit	25 s	60 s
Normale Stromaufnahme	4,4 mA	10 mA
Stromaufnahme bei Alarm	1,2 mA	3,8 mA
Maximale Stromaufnahme	11 mA	24 mA
Montagehöhe	1,8 m bis 3,0 m	
Erfassungsgeschwindigkeitsbereich	30 cm/s bis 3 m/s	20 cm/s bis 3 m/s
Eigenschaften Alarmrelais (NC) / Sabotagerelais	80 mA 30 V _{nom} , resistiv	80 mA 30 V _{nom}
Abreißkontakt	Optional	Integriert (ja)
Eigenschaften AM-Relais	—	80 mA bei 30 V _{nom} max.
Alarmdauer	3 s	
Betriebstemperatur	-10 bis +55°C	
Abmessungen (H x B x T)	108 x 60 x 46 mm	
Relative Luftfeuchtigkeit	95% max., nicht kondensierend	

	EV1012	EV1012AM
Gewicht	120 g	128 g
IP/IK-Einstufung	IP30 IK02	

Zertifizierung und Einhaltung

Hersteller	UTC Fire & Security Americas Corporation, Inc. 3211 Progress Drive, Lincolnton, NC, 28092, USA Autorisierter EU-Herstellersrepräsentant: UTC Fire & Security B.V. Kelvinstraat 7, 6003 DH Weert, Niederlande
------------	--

Produktwarnungen und Haftungsausschluss	<p>DIESE PRODUKTE SIND FÜR DEN VERKAUF AN UND DIE INSTALLATION DURCH QUALIFIZIERTES PERSONAL VORGESEHEN. UTC FIRE & SECURITY ÜBERNIMMT KEINERLEI GEWÄHRLEISTUNG DAFÜR, DASS NATÜRLICHE ODER JURISTISCHE PERSONEN, DIE UNSERE PRODUKTE ERWERBEN, SOWIE „AUTORISIERTE HÄNDLER“ ODER „AUTORISIERTE WIEDERVERKÄUFER“ ÜBER DIE ERFORDERLICHE QUALIFIKATION UND ERFAHRUNG VERFÜGEN, UM BRANDSCHUTZ- ODER SICHERHEITSTECHNISCHE PRODUKTE ORDNUNGSGEMÄSS ZU INSTALLIEREN.</p> <p>Weitere Informationen zu Haftungsausschlüssen sowie zur Produktsicherheit finden Sie unter https://firesecurityproducts.com/policy/product-warning/, oder scannen Sie den QR-Code.</p>
---	--



Zertifizierung	
----------------	--

EU-Richtlinien	UTC Fire & Security erklärt hiermit, dass dieses Gerät den geltenden Anforderungen und Bestimmungen der Richtlinie 2014/30/EU und/oder 2014/35/EU entspricht. Für weitere Informationen siehe www.utcfireandsecurity.com oder www.interlogix.com .
----------------	--



2012/19/EU (WEEE): Produkte die mit diesem Symbol gekennzeichnet sind, dürfen nicht als unsortierter städtischer Abfall in der europäischen Union entsorgt werden. Für die korrekte Wiederverwertung bringen Sie dieses Produkt zu Ihrem lokalen Lieferanten nach dem Kauf der gleichwertigen neuen Ausrüstung zurück, oder entsorgen Sie das Produkt an den gekennzeichneten Sammelstellen. Weitere Informationen hierzu finden Sie auf der folgenden Website: www.utcssecurityproducts.eu/recycle/

Kontaktinformation

www.utcfireandsecurity.com oder www.interlogix.com

Kontaktinformationen für den Kundendienst finden Sie auf www.utcssecurityproducts.de

ES: Hoja de instalación

Introducción

La serie EV1000 incluye los modelos EV1012 y EV1012AM. Estos detectores cuentan con tecnología patentada de espejos, sensores piroeléctricos y procesamiento de la señal.

Nota: EV1012AM no han sido evaluados por UL/cUL.

Instrucciones para la instalación

La tecnología utilizada en estos detectores resiste riesgos de falsas alarmas. Sin embargo, debe evitar posibles causas de inestabilidad, como por ejemplo (consulte la figura 1):

- Luz solar directa en el detector.
- Fuertes corrientes de aire sobre el detector.
- Fuentes de calor dentro del campo de visión del detector.
- Animales de gran tamaño dentro del campo de visión del detector.
- Oscurecer el campo de visión del detector con objetos de gran tamaño, como por ejemplo mobiliario.
- Objetos a menos de 50 cm del detector antimáscara (AM).
- Instalar dos detectores uno en frente del otro a menos de 50 cm. de distancia.

Instalación del detector

Figura 7

(1)	Conexión estándar (predeterminada de fábrica)
(2)	Conexión de doble bucle
CP	Panel de control
WT	Prueba de detección
AM	Antimáscara
D/N	Día/noche
Rtest	Prueba remota

Cómo instalar el detector

1. Levante la tapa de la carcasa y saque el tornillo (consulte la figura 2, elemento 1).
2. Usando un destornillador, abra el detector con cuidado (consulte la figura 2, elementos 2 y 3).
3. Fije la base a la pared a una altura de entre 1,8 m y 3 m del suelo. Para realizar el montaje en una superficie plana utilice como mínimo dos tornillos (DIN 7998) colocados en posición A. Para los montajes en esquinas los tornillos han de colocarse en las posiciones B o C (figura 3). Para instalar un tamper de pared, utilice la posición A o B.

Nota: el uso del tamper de pared no ha sido evaluado por UL/cUL.

4. Conecte los cables del detector (consulte las figuras 3 y 7).

Instalación de UL/cUL: todas las conexiones se deben realizar de acuerdo con el National Electrical Code (Código nacional de electricidad) o NFPA70 estadounidense y la primera parte, referida a las normas de seguridad para instalaciones eléctricas, del Canadian Electrical Code (Código de electricidad canadiense) o CSA C22.1.

5. Seleccione el puente que desee y la configuración de los conmutadores DIP (consulte la figura 5). Para obtener más información, consulte “Configuración de puentes” más adelante.
6. Retire las mascarillas y coloque las etiquetas, si es necesario. Para más detalles, consulte “Configuración del patrón de cobertura” en la página 14.
7. Para aplicaciones de montaje en el techo que precisen de una cobertura de 90° utilice el soporte de montaje giratorio SB01.

Nota: el uso del soporte de montaje giratorio no ha sido evaluado por UL/cUL. Las aplicaciones de montaje en el techo no han sido evaluadas por UL/cUL.

8. Cierre la carcasa.
9. Inserte el tornillo y coloque la tapa de la carcasa.

Para las instalaciones EN 50131 de Grado 3, no utilice la posición de montaje C.

Configuración de puentes

Consulte la figura 5 para saber dónde están situados los puentes en el detector.

J1: Modo detección (solo en los modelos EV1012AM)

Nota: La funcionalidad del puente Bi-cortina está disponible en EV1012AM con versión de firmware 1.21 ó posterior.

Activado: Modo BI-cortina. En este modo un nivel extra de procesamiento se aplica para aumentar la estabilidad en presencia de falsas alarmas. El procesamiento Bi-cortina se utiliza para reducir la posibilidad de falsas alarmas. Se busca una señal de verificación y es necesario que el intruso sea detectado por dos cortinas.

Este modo no es aplicable en aplicaciones de cortina simple.

Desactivado: Modo standard (defecto), adecuado para la mayoría de las aplicaciones de ángulo estrecho y cortina simple. El modo debe ser utilizado en instalaciones con normativa EN 50131.

J2: PIR que activa el LED

Activado: activa el LED del detector en todo momento (por defecto).

Desactivado: pone el LED bajo el control de la entrada WT (prueba de detección). Si la entrada WT está conectada a GND (terminal 1), el LED rojo se enciende durante 3 segundos cuando se detecta una alarma PIR de intruso.

Si la entrada WT se encuentra conectada a +12 V (terminal 2) o es flotante, el LED rojo estará desactivado.

J3 y J4: configuración de bucle doble

Configura los relés de alarma y tamper. Le permite conectar el detector a cualquier panel de control. Utilice los puentes 3 y 4. Consulte la figura 7.

J5: configuración de modo D/N (Día/Noche) o de Rtest (prueba remota)

Utilice este puente para configurar la terminal 8 como D/N o Rtest. UTC Fire & Security recomienda utilizar D/N para administrar la activación de AM/FT cuando sea necesario. Utilice Rtest para realizar una prueba del detector desde el

panel de control. El detector activará el relé de alarma si la prueba da resultados positivos, y el relé de AM si la prueba da resultados negativos.

Activado: terminal 8 = D/N (por defecto).

Desactivado: terminal 8 = Prueba remota.

J6: configuración de polaridad del voltaje de control (VC)

Activado (opción predeterminada):

- El detector se encuentra en modo Día (sistema desarmado) cuando la entrada D/N se encuentra conectada a GND (terminal 1).
- El detector se encuentra en modo Noche (sistema armado) cuando la entrada D/N se encuentra conectada a +12 V (terminal 2).
- El detector se encuentra en modo Prueba de detección desactivada (con los LED deshabilitados) cuando la entrada WT se encuentra conectada a GND (terminal 1).
- El detector se encuentra en modo Prueba de detección activada (con los LED habilitados) cuando la entrada WT se encuentra conectada a +12 V (terminal 2).

Desactivado:

- El detector se encuentra en modo Día (sistema desarmado) cuando la entrada D/N se encuentra conectada a +12 V (terminal de tornillo 2).
- El detector se encuentra en modo Noche (sistema armado) cuando la entrada D/N se encuentra conectada a GND (terminal 1).
- El detector se encuentra en modo Prueba de detección desactivada (con los LED deshabilitados) cuando la entrada WT se encuentra conectada a +12 V (terminal 2).
- El detector se encuentra en modo Prueba de detección activada (con los LED habilitados) cuando la entrada WT se encuentra conectada a GND (terminal 1).

Funciones D/N y WT

Entrada D/N:

- Controla las funciones LED junto con la entrada WT.
- Restablece la memoria de alarma.
- Controla la función de relé AM durante el modo NOCHE junto con SW1.

La entrada WT controla la función LED junto con la entrada D/N.

Cuando el detector se encuentra en los modos Día y Prueba de detección activada, los LED se pueden activar. Para obtener más información, consulte “Indicación LED” en la página 14.

Durante el modo Noche, los LED se encuentran desactivados en todo momento.

Si se detecta una alarma PIR de intruso en el modo Noche y el detector vuelve al modo Día, el LED rojo comienza a parpadear para indicar que existe una alarma en la memoria.

La memoria de alarma se restablece cambiando el detector al modo Noche.

Configuración de interruptor DIP

INTERRUPTOR 1: para señalar la salida AM (antimáscara) o FT (fallo técnico)

Activado: señala AM o FT sólo cuando el sistema está en modo Día (por defecto).

Desactivado: siempre señala AM o FT en el modo Día y Noche.

INTERRUPTOR 2: sensibilidad de AM

Activado: Sensibilidad AM avanzada. El detector señala la zona AM enmascarada.

Desactivado: Sensibilidad AM estándar. El detector señala la zona AM de acercamiento (valor predeterminado de fábrica).

INTERRUPTOR 3: restablecimiento de la salida AM/FT

Activado: restablece los estados de AM o FT 40 segundos después de una alarma PIR.

Desactivado: restablece el estado de AM o FT después de una alarma PIR si el sistema está en los estados de Prueba de paseo y Día. El indicador LED amarillo parpadeará rápidamente. Si el sistema está en estado Noche, el indicador LED amarillo se apagará y el sistema se restablecerá (por defecto).

Notas

- Para la configuración avanzada (INTERRUPTOR 2 está activado) tiene que eliminarse el origen de la alarma AM para que pueda restablecerse AM.
- Si la alarma no se puede restablecer con un restablecimiento automático o autorizado, desconecte la fuente de alimentación y vuelva a conectarla.
- Debe llevarse a cabo una prueba de detección para garantizar que la configuración del dispositivo es la apropiada para la aplicación.

INTERRUPTOR 4: señalización de salida AM o FT

Activado: señala AM en el relé de AM y el relé de alarma. Señala FT en el relé de AM solamente (EN 50131).

Desactivado: señala AM y FT en el relé de AM (por defecto)

INTERRUPTOR 5: configuración de indicadores LED

Activado: activa ambos LED en el detector en todo momento (por defecto).

Desactivado: pone a ambos indicadores LED bajo el control de las entradas Prueba de paseo y Día/Noche. Esto activa la función de memoria del detector.

Calibración AM

Durante el inicio el sistema de circuitos de AM se calibra con su entorno. Es importante asegurarse de que no se producen cambios en el entorno en un radio de 1 metro de distancia del detector los 60 segundos posteriores a su puesta en funcionamiento, de lo contrario el detector podría ser vulnerable a falsas alarmas AM y podría no ser posible restablecer estas alarmas.

Configuración del patron de cobertura

- Retire las mascararas si es necesario (Figura 8, parte 1). El patron modificado se muestra en la Figura 8, partes 3 a 7.

Nota: Si ambas mascararas estan instalados, el rango del detector se limita a 6 m (defecto).

- Para modificar el patron se deben romper las mascararas (mostradas en gris en la Figura 8, parte 1). Las correspondientes partes de cortinas se muestran en la Figura 8, parte 2.
- Si fuera necesario, colocar las apropiadas etiquetas en los espejos. Para mas detalles Figura 6, parte 1.

Precaución: Al retirar las etiquetas una vez colocadas, se puede dañar la superficie del espejo.

- Cuando existen objetos cercanos justo debajo del detector, encaje la mascara en el interior de la ventana (por defecto). Esto anula la parte de las cortinas que enfocan hacia abajo del detector, y que pueden desestabilizar al detector. Mirar Figura 6, parte 2.

Indicación LED

PIR	LED rojo	Relé de alarma	Restablecimiento
Inicio		Cerrado	Automáticamente después de 25 s
Tensión baja		Abierto (alarma)	Aplicar el voltaje adecuado
Alarma PIR de intruso		Abierto (alarma)	Automáticamente después de 3 s

PIR/AM	LED rojo	LED amarillo	Relé de alarma	Relé de AM	Restab.
Inicio			Cerrado	Cerrado	Automáticamente después de 60 s
Tensión baja			Abierto (alarma)	Abierto (alarma)	Aplicar el voltaje adecuado
Alarma PIR de intruso			Abierto (alarma)		Automáticamente después de 3 s
PIR cerrado (memoria)					Cambio a modo Noche
Alarma AM			Abierto* (alarma)	Abierto (alarma)	Ver interruptor DIP 3
Después de restablecer AM					Cambio a modo Noche
Fallo técnico				Abierto (alarma)	Realizar una prueba de paseo con éxito

* Depende de la configuración del interruptor DIP SW4.

- Siempre encendido
- Parpadeo normal (1 Hz)
- Rápido (4 Hz)

Especificaciones

	EV1012	EV1012AM
Estado del	PIR	PIR + AM



	EV1012	EV1012AM
Procesamiento de la señal	DSP	
Rango	12 m	
Óptico	9 cortinas de espejo de alta densidad	
Memoria	No	Sí
Potencia de entrada Para instalaciones UL/cUL	9 a 15 VCC (12 V nominal) 10 a 15 VCC (12 V nominal)	
Tensión de pico a pico	2 V (a 12 V _{rms})	
Tiempo de arranque del detector	25 s	60 s
Consumo de corriente normal Para instalaciones UL/cUL	4,4 mA 0,0528 W	10 mA —
Consumo de corriente en alarma	1,2 mA	3,8 mA
Consumo máximo de corriente	11 mA	24 mA
Altura de instalación	1,8 m a 3,0 m	
Rango de velocidades de detección	30 cm/s a 3 m/s	20 cm/s a 3 m/s
Característica del relé de alarma (NC) / tamper	80 mA 30 V _{rms} , resistente	80 mA 30 V _{rms}
Tamper de pared (no evaluado por UL/cUL)	Opcional	En la placa (Sí)
Característica del relé de AM	—	80 mA a 30 V _{rms} máx.
Tiempo de alarma	3 s	
Temperatura de funcionamiento Para instalaciones UL/cUL	-10 a +55°C 0 a 49°C	
Dimensiones (Al x An x Pro)	108 x 60 x 46 mm (4,25 x 2,36 x 1,81 pulgadas)	
Humedad relativa	95% máx. sin condensación (instalaciones UL/cUL)	
Peso	120 g (4,2 onzas)	128 g (4,5 onzas)
Rango de IP/IK	IP30 IK02	

Información normativa

Fabricante	UTC Fire & Security Americas Corporation, Inc. 3211 Progress Drive, Lincolnton, NC, 28092, EE. UU. Representante de fabricación autorizado en la UE: UTC Fire & Security B.V. Kelvinstraat 7, 6003 DH Weert, Países Bajos
------------	--

Advertencias del producto y descargos de responsabilidad	ESTOS PRODUCTOS ESTÁN DESTINADOS A LA VENTA A, E INSTALACIÓN POR, UN PROFESIONAL DE SEGURIDAD EXPERIMENTADO. UTC FIRE & SECURITY NO PUEDE GARANTIZAR QUE TODA PERSONA O ENTIDAD QUE COMPRE SUS PRODUCTOS, INCLUYENDO CUALQUIER "DISTRIBUIDOR O VENDEDOR AUTORIZADO", CUENTE CON LA FORMACIÓN O EXPERIENCIA PERTINENTE PARA INSTALAR CORRECTAMENTE PRODUCTOS RELACIONADOS CON LOS INCENDIOS Y LA SEGURIDAD.
--	--



Para obtener más información sobre exclusiones de garantía e información de seguridad de productos, consulte <https://firesecurityproducts.com/policy/product-warning/> o escanee el código QR.

UL/cUL

El producto se debe conectar a una unidad de control o unidad de suministro de corriente aprobadas y compatibles con un sistema antirrobo que proporcionen un mínimo de 4 horas de alimentación en espera y tengan una tensión de salida entre 10 y 15 VCC.

Todas las conexiones se deben realizar de acuerdo con el National Electrical Code (Código nacional de electricidad) o NFPA70 estadounidense y la primera parte, referida a las normas de seguridad para instalaciones eléctricas, del Canadian Electrical Code (Código de electricidad canadiense) o CSA C22.1.

Realice una prueba de detección al menos una vez al año.

Utilice solo fuentes de alimentación limitada aprobadas.

EV1012AM no han sido evaluados por UL/cUL.

Información FCC

Nota: Este equipo ha sido probado y cumple con los límites para dispositivos digitales de Clase B, conforme a la parte 15 de la normativa FCC. Estos límites están diseñados para garantizar una protección razonable contra interferencias nocivas en instalaciones residenciales.

Este equipo genera, utiliza y puede radiar energía de radiofrecuencia, y si no se instala y utiliza conforme a las instrucciones, puede causar interferencias en las comunicaciones de radio. Sin embargo, no hay garantías de que las interferencias se produzcan en instalaciones concretas. Si este equipo causara interferencias en la recepción de señales de radio ó televisión, lo cual puede ser determinado apagando y encendiendo el equipo, se recomienda al usuario que intente corregir la interferencia mediante una ó más de las siguientes acciones:

- Reorientar ó recolocar la antena receptora
- Aumentar la separación entre el equipo y el receptor
- Conectar el equipo a un circuito de salida diferente al del receptor
- Consultar al vendedor o a un experto en radiotelevisión para ayuda

Este dispositivo cumple con la Parte 15 de las normas de la FCC. El funcionamiento está sujeto a las dos condiciones siguientes: (1) que el dispositivo no provoque interferencias dañinas, y (2) que el dispositivo acepte las interferencias recibidas, incluidas las que pudieran provocar un funcionamiento no deseado.

Directivas de la Unión Europea

UTC Fire & Security declara por este medio que este dispositivo cumple los requisitos y disposiciones aplicables de la Directiva 2014/30/EU y/o 2014/35/EU. Para más información consulte www.utcfireandsecurity.com ó www.interlogix.com.



2012/19/EU (directiva WEEE): los productos marcados con este símbolo no se pueden desechar como residuos urbanos no clasificados en la Unión Europea. Para que se pueda realizar un reciclaje adecuado, devuelva este producto a su representante de ventas local al comprar un equipo nuevo similar o deséchelo en los puntos de recogida designados. Para obtener más información, consulte:

www.utcfssecurityproducts.eu/recycle/

Información de contacto

www.utcfireandsecurity.com o www.interlogix.com

Para acceder al servicio técnico, consulte
www.utcfssecurityproducts.es

FI: Asennusohje

Johdanto

EV1000-sarjaan kuuluvat mallit EV1012 ja EV1012AM. Näissä ilmaisimissa on patentoitu peili-, pyro- ja signaalinkäsittelyteknologia.

Asennusohjeet

Näissä ilmaisimissa käytetty tekniikkavähentää virrehälytyksiä. Mahdollisia ilmaisimen toimintaa häiritseviä tekijöitä, kuten seuraavia, on kuitenkin vältettävä (katso kuva 1):

- ilmaisimeen suoraan paistava auringonvalo
- ilmaisimeen kohdistuvat voimakkaat ilmavirtaukset
- lämmönlähteet ilmaisimen valvontakentässä
- suuret eläimet ilmaisimen valvontakentässä
- suuret kohteet, kuten huonekalut, jotka peittävät ilmaisimen valvontakentän
- kohteet, jotka ovat 50 cm päässä antimask-ilmaisimesta (AM)
- kahden ilmaisimen asentaminen toisiaan kohti ja alle 50 cm päähän toisistaan

Ilmaisimen asentaminen

Kuva 7

(1)	Standardikytkentä (tehdasasetus)
(2)	Kaksoispäätevastussilmukkakytkentä
CP	Keskuslaite
WT	Kävelytesti
AM	Antimasking (peittämishälytys)
D/N	Päivä/yö
Rtest	Etätesti

Ilmaisimen asentaminen:

1. Nosta peitelevy ja avaa ruuvi (kts. kuva 2, kohta 1).
2. Väännä ilmaisim varovasti auki ruuvimeisselin avulla (kts. kuva 2, kohdat 2 ja 3).
3. Kiinnitä ilmaisimen pohja seinälle 1,8–3,0 metrin korkeudelle lattiasta. Että ilmaisim tulee mahdollisimman vakaasti seinää vasten, kiinnitä se vähintään kahdella ruuvilla (DIN 7998) kohdista A. Jos haluat kiinnittää ilmaisimen kulmaan, kiinnitä se ruuveilla kohdista B tai C (kuva 3). Jos haluat suojata ilmaisimen seinästä irtirepimiseltä, kiinnitä se kohdista A tai B (vas. yläkulma).
4. Kytke ilmaisimen johdot (katso kuvat 3 ja 7).
5. Valitse sopivat oikosulkupalan ja DIP-kytkimen asetukset (katso kuva 5). Lisätietoja on kohdassa "Oikosulkupalan asetukset" alla.
6. Poista ilmaisimen peitteet ja kiinnitä tarrat tarvittaessa. Katso "Verhon alueen määrittäminen" sivulla 17, jossa lisätietoa asiasta.

7. Kattoasennuksessa, jossa tarvitaan 90 asteen kattavuusalue, tulee käyttää SB01-asennusjalkaa.
 8. Sulje kansi.
 9. Kiinnitä kannen ruuvia aseta peitelevy paikalleen.
- Älä käytä EN 50131 luokan 3 asennuksissa asennuskohtaa C.

Oikosulkupalan asetukset

Kuvassa 5 esitetään ilmaisimen oikosulkupalojen (jumperien) sijainnit.

J1: Tilanvalinta jumpperi (löytyy ainoastaan EV1012AM mallista)

Huomioi: Kaksoisverho toiminto on käytettävissä EV1012AM-ilmaisimen versiosta 1.213 alkaen.

On (päällä): Tämä tilanvalinta ottaa käyttöön lisäprosessoinnin, lisäten ilmaisimen tunnistuksen vakautta mahdollisten vikahälytysten suhteen. Tässä tilassa ilmaisim odottaa liikkeen havaitsemiseen varmistusta vähintään kahdelta verholta. Tämä tila ei sovellu yhden valvonta verhon sovelluksiin.

Off (pois päältä): Oletus. Perustila, soveltuu useimpiin laaja-alaisiin ja yhden verhon sovellutuksiin. Vakiotilaa tulee käyttää kohteissa joissa vaaditaan EN 50131-standardin mukaisuutta.

J2: Ledin päälle kytkävä IR

On (päällä): Ledi toimii aina näyttäen ilmaisimen havaitseman liikkeen. (Oletus)

Off (pois päältä): Ledin toimintaa ohjataan WT (kävelytesti) – tulolla. Kun kävelytesti aktivoidaan syöttämällä WT-tuloon miinusta (GND). Kävelytestissä ledi palaa 3 sek, kun ilmaisim on aktivoitunut liikkeestä.

Mikäli WT-tuloon ei liitetä GND:tä tai siihen syötetään +12V ledi ei ole käytössä.

J3 ja J4: Kaksoispäätevastussilmukka-asetus

Tämä määrittää hälytys- ja kansihälytysreleet. Tämän avulla tunnistin voidaan yhdistää useisiin keskuslaitteeseen. Käytä oikosulkupaloja 3 ja 4. Kts. kuva 7.

J5: D/N-tila (Päivä/yö) tai Rtest (etätesti) -asetus

Aseta tämän oikosulkupalan avulla tulo 8 joko D/N- tai Rtest-tilaan. UTC Fire & Security suosittelee käyttämään D/N-tilaa AM/TF-aktiivoinnin hallintaan tarvittaessa. Käytä Rtest-toimintoa ilmaisimen testaamiseen keskuslaitteelta. Ilmaisim aktivoi hälytysreleen jos testitulos on positiivinen ja AM-releen jos testitulos on negatiivinen.

On (päällä): Tulo 8 = D/N (oletus).

Off (pois päältä): Tulo 8 = Etätesti.

J6: Ohjausjännitteen (CV) polariteetti

On (päällä) (tehdasasetus):

- Ilmaisim on päivätilassa, kun D/N-tulo on yhdistetty GND-liitäntään (pääte 1)
- Ilmaisim on yötilassa, kun D/N-tulo on aktivoitu +12 V:lla (pääte 2)
- Ilmaisim on Kävelytesti pois päältä -tilassa (ledit pois käytöstä), kun WT-tulo on yhdistetty GND-liitäntään (pääte 1)

- Ilmaisoin on Kävelytesti päällä -tilassa (ledit käytössä), kun WT-tulo on aktivoitu +12 V:lla (pääte 2)

Off (pois päältä):

- Ilmaisoin on päivätilassa, kun D/N-tulo on aktivoitu +12 V:lla (ruuviliitäntä 2)
- Ilmaisoin on yötilassa, kun D/N-tulo on yhdistetty GND-liitäntään (pääte 1)
- Ilmaisoin on Kävelytesti pois päältä -tilassa (ledit pois käytöstä), kun WT-tulo on aktivoitu +12 V:lla (pääte 2)
- Ilmaisoin on Kävelytesti päällä -tilassa (ledit käytössä), kun WT-tulo on yhdistetty GND-liitäntään (pääte 1)

D/N- ja WT-toiminnallisuus

D/N-tulo:

- ohjaa ledien toimintaa yhdessä WT-tulon kanssa.
- nollaa hälytysmuistin
- ohjaa AM-releen toiminnallisuutta yötilan aikana yhdessä SW1:n kanssa.

WT-tulo ohjaa ledien toimintaa yhdessä D/N-tulojen kanssa.

Kun ilmaisoin on päivätilassa ja Kävelytesti päällä -tilassa, ilmaisimen ledit voidaan aktivoida. Lisätietoja on kohdassa "Ledien merkitys" alla.

Yötilassa ledit on aina kytketty pois päältä.

Jos ilmaisoin on aktivoitunut liikkeestä yötilassa ja ilmaisoin palaa päivätilaan, punainen ledi vilkkuu muistissa olevan hälytyksen merkiksi.

Hälytysmuisti nollataan vaihtamalla ilmaisoin yötilaan.

DIP-kytkimien asetukset

SW 1: Milloin AM- (antimask) tai TF (tekninen vika) -tila aktivoidaan

On (päällä): Aktivoi AM- tai TF-tilan vain kun järjestelmä on päivätilassa (oletus).

Off (pois päältä): Aktivoi aina AM- tai TF-tilan päivä- ja yötilassa.

SW 2: AM-herkkyys

On (päällä): Kehittynyt antimask-herkkyys. Ilmaisimen antimask-hälytys aiheutuu alueen peittämisestä.

Off (pois päältä): Vakio antimask-herkkyys. Ilmaisimen antimask-hälytys aiheutuu peiton lähestymisestä (oletusasetus).

SW 3: AM/TF-lähdön kuittaaminen

On (päällä): Kuittaa AM- tai TF-tilan 40 sekuntia IR-hälytyksen jälkeen.

Off (pois päältä): Kuittaa AM- tai TF-tilan IR-hälytyksen jälkeen, kun järjestelmä on päivä- ja kävelytesti-tilassa. Keltainen merkkivalo vilkkuu nopeasti. Kun järjestelmä on yötilassa, keltainen merkkivalo sammuu ja ilmaisoin kuittaantuu (oletus).

Huom

- Kehittyneessä antimask-toiminnossa (SW 2 On) tulee hälytyksen aiheuttaja olla pois ennen kuin AM-kuittaus on mahdollista

- Jos AM-hälytystä ei voida kuitata automaattisella kuittauksella tai valtuutetun käyttäjän toimesta, katkaise ilmaisimen jännitesyöttö hetkellisesti ja kytke se takaisin

- Kävelytestin tarkoitus on varmistaa että laitteen asetukset sopivat sen käyttötarkoitukseen.

SW 4: AM- tai TF-lähdön aktivointi

On (päällä): AM-hälytys aktivoi sekä AM- että hälytysreleen. TF-tila aktivoi vain AM-releen (EN 50131).

Off (pois päältä): AM-hälytys ja TF-tila aktivoivat AM-releen (oletus)

SW 5: Ledien määrittäminen

On (päällä): Kytkee ilmaisimen molemmat ledit olemaan käytössä aina (oletus).

Off (pois päältä): Asettaa molemmat ledit toimimaan Kävelytesti- ja Päivä/yö-tulojen mukaan. Tämä aktivoi myös ilmaisimen hälytysmuistiominaisuuden.

AM-kalibrointi

Käynnistyksen aika AM-piiri kalibroi itsensä ympäristön mukaan. On tärkeää ettei 1 metrin etäisyydellä ilmaisimesta tapahdu muutoksia 60 sekunnin aikana käynnistyksestä. Muuten ilmaisoin saattaa aiheuttaa virheellisiä antimask-hälytyksiä, joita voi olla mahdoton kuitata.

Verhon alueen määrittäminen

- Poista peitteet (kuva 8, kohta 1) tarvittaessa. Muokatun alue esitys kuva 8, kohdat 3–7.

Huomioi: Mikäli molemmat peitteet ovat paikallaan, ilmaisimen kantavuus on rajoitettu 6 m (oletuksena).



- Muokkaa aluetta poistamalla peitteen osia (kuten esitetty harmaalla kuvassa 8, kohdassa 1). Vastaava verho esitetty kuvassa 8, kohdassa 2.

- Aseta peilin peite tarroja tarvittaessa. Katso kuva 6, kohta 1.

Varoitus: Tarrojen irrottaminen saattaa vahingoittaa peilin pintaa.

- Kun jokin esine on ilmaisimen alapuolella, aseta peite ikkunan sisäpinnalle (oletus). Tämä poistaa käytöstä tunnistus verhon alaosan, näin ehkäistään turhia hälytys ilmaisimen alla olevasta esineestä. Katso kuva 6, kohta 2.

Ledien merkitys

IR	Punainen merkkivalo	Hälytysrele	Nollaus / kuittaus
Käynnistys		Kiinni	Automaattisesti 25 sekunnin kuluttua
Matala jännite		Avoin (hälytys)	Käytä oikeaa jännitettä
IR-liiketunnistus		Avoin (hälytys)	Automaattisesti 3 sekunnin kuluttua

IR/AM	Punainen ledi	Keltainen ledi	Hälytysrele	AM-rele	Nollaus / kuittaus
Käynnistys			Kiinni	Kiinni	Automaattisesti 60 sekunnin kuluttua
Matala jännite			Avoin (hälytys)	Avoin (hälytys)	Käytä oikeaa jännitettä
IR-liiketunnistus			Avoin (hälytys)		Automaattisesti 3 sekunnin kuluttua
Lukittu IR (muisti)					Vaihda yötilaan
AM-hälytys			Avoin* (hälytys)	Avoin (hälytys)	Katso DIP-kytkin 3
AM-kuittauksen jälkeen					Vaihda yötilaan
Tekninen vika				Avoin (hälytys)	Tee onnistunut kävelytesti

* Riippuu DIP-kytkimen SW4 asetuksesta.

- Jatkuvasti päällä Viilkkuu normaalisti (1 Hz)
 Nopea (4 Hz)

Tekniset tiedot

	EV1012	EV1012AM
Ilmainen	IR	IR + AM
Signaalinkäsittely	DSP	
Valvonta-alue	12 m	
Optiikka	9 tiheää peiliverhoa	
Muisti	Ei	Kyllä
Tehonsyöttö	9–15 V \equiv (12 V nimellisteho)	
Jännitevaihtelu	2 V (12 V \equiv jännitteellä)	
Ilmaisimen käynnistymisaika	25 s	60 s
Normaali virrankulutus	4,4 mA	10 mA
Virrankulutus hälytystilassa	1,2 mA	3,8 mA
Enimmäisvirrankulutus	11 mA	24 mA
Asennuskorkeus	1,8–3,0 m	
Kohteen nopeusalue	30 cm/s – 3 m/s	20 cm/s – 3 m/s
Hälytys (NC) / kansihälytysreleen ominaisuudet	80 mA 30 V \equiv , resistiivinen	80 mA 30 V \equiv
Irtirepimissuoja	Valinnainen	Piirikortti (Kyllä)
AM-releen ominaisuudet	—	80 mA 30 V \equiv jännitteellä enint.
Hälytysaika	3 s	
Käyttölämpötila	–10...+55°C	
Mitat (leveys x korkeus x syvyys)	108 x 60 x 46 mm	
Suhteellinen ilmankosteus	Enint. 95 %, tiivistymätön	
Paino	120 g	128 g
IP/IK-luokitus	IP30 IK02	

Sertifiointi ja määräysten noudattaminen

Valmistaja UTC Fire & Security Americas Corporation, Inc.
 3211 Progress Drive, Lincolnton, NC, 28092, USA
 Valtuutettu EU-valmistusedustaja:
 UTC Fire & Security BV
 Kelvinstraat 7, 6003 DH Weert, Alankomaat

Tuotevaroitukset ja vastuuvapauslausekkeet



NÄMÄ TUOTTEET ON TARKOITETTU MYYTÄVIKSI VALTUUTETUILLE AMMATTIHENKILÖILLE JA VALTUUTETTUIEN AMMATTIHENKILÖIDEN ASENNETTAVIKSI. UTC FIRE & SECURITY EI VOI ANTAA MITÄÄN TAKUUTA SIITÄ, ETTÄ JOKU SEN TUOTTEITA OSTAVA HENKILÖ TAI TAHO, MUKAAN LUKIEN JOKIN "VALTUUTETTU KAUPPIAS" TAI "VALTUUTETTU JÄLLEENMYyjÄ", ON SAANUT RIITTÄVÄN KOULUTUKSEN TAI ON RIITTÄVÄN KOKENUT, JOTTA KYSEINEN HENKILÖ TAI TAHO OSAA ASENTAA OIKEIN PALOTURVALLISUUS- JA TURVALLISUUSTUOTTEITA.

Lisätietoja takuun vastuuvapauslausekkeista ja tuoteturvallisuustiedoista saa sivustosta <https://firesecurityproducts.com/policy/product-warning/> tai skannaamalla QR-koodin.

Sertifiointi



UTC Fire & Security ilmoittaa tämän laitteen vastaavan direktiivien 2014/30/EU- ja/tai 2014/35/EU –vaatimuksia. Lisätietoa saat alla olevista osoitteista.
www.utcfireandsecurity.com tai
www.interlogix.com.



2012/19/EU (WEEE direktiivi): Tällä symbolilla merkityt tuotteet ei saa hävittää Euroopan Unionin alueella talousjätteen mukana kaupungin jätehuoltoasemille. Oikean kierrätystavan varmistamiseksi palauta tuote paikalliselle jälleenmyyjälle tai palauta se elektroniikkajätteen keräyspisteeseen. Lisätietoja sivuilla www.utcfsecurityproducts.eu/recycle/

Yhteystiedot

www.utcfireandsecurity.com tai www.interlogix.com

Tietoja asiakastuesta on osoitteessa www.utcfsecurityproducts.fi

FR: Fiche d'installation

Introduction

La série EV1000 regroupe les modèles EV1012 et EV1012AM. Ces détecteurs possèdent une technologie brevetée de miroir, capteur pyro et traitement du signal.

Note : les modèles EV1012AM n'ont pas été évalués par UL/CUL.

Instructions d'installation

La technologie utilisée dans ces détecteurs est conçue pour résister aux risques de fausses alarmes. Toutefois, il est

conseillé d'éviter les causes d'instabilité potentielles, telles que (voir fig. 1) :

- L'exposition du détecteur à la lumière directe du soleil
- Les courants d'air puissants sur le détecteur
- Les sources de chaleur dans le champ de vision du détecteur
- La présence d'animaux dans le champ de vision du détecteur
- L'obstruction du champ de vision du détecteur par des objets volumineux, comme des meubles
- La présence d'objets à moins de 50 cm du détecteur anti-masque (AM)
- L'installation de deux détecteurs face à face à moins de 50 cm de distance

Installation du détecteur

Figure 7

(1)	Connexion standard (configuration d'usine par défaut)
(2)	Connexion en boucle double
CP	Centrale
WT	Test de marche
AM	Anti-masque
D/N	Jour/nuit
Rtest	Test à distance

Installation du détecteur :

1. Soulevez le couvercle et retirez la vis (voir fig. 2, élément 1).
2. A l'aide d'un tournevis, ouvrez délicatement le détecteur en faisant levier (voir fig. 2, éléments 2 et 3).
3. Fixez la base au mur à une hauteur comprise entre 1,8 m et 3 m du sol. Pour un montage à plat, utilisez au moins deux vis (DIN 7998) dans les positions A. Pour un montage en coin, utilisez des vis en positions B ou C (Figure 3). Pour installer une autoprotection à l'arrachement, utilisez la position A ou B.

Note : l'utilisation de l'autoprotection à l'arrachement n'a pas été évaluée par UL/cUL.

4. Raccordez le détecteur (voir figures 3 et 7).

Installations UL/cUL : tous les câblages doivent être réalisés selon le National Electrical Code, NFPA70 et CSA C22.1, Canadian Electrical Code Part I, Safety Standards for electrical Installations.

5. Réglez les cavaliers et les commutateurs DIP de manière appropriée (voir figure 5). Consultez la section « Réglage du cavalier » ci-dessous pour obtenir plus d'informations.
6. Retirer les caches et ajouter les autocollants, si nécessaire. Voir « Configuration de la couverture » en page 20 pour plus détails.
7. Pour les applications de montage au plafond requérant une couverture de 90 °, utilisez la patte de fixation à pivot SB01.

Note : l'utilisation de la patte de fixation à pivot n'a pas été évaluée par UL/cUL. Le système de montage au plafond n'a pas été évalué par UL/cUL.

8. Fermez le panneau de couverture.
9. Insérez la vis et placez l'insert personnalisé.

Pour les installations suivant la norme EN 50131 Niveau 3, n'utilisez pas la position de montage C.

Réglage du cavalier

Reportez-vous à la figure 5 pour connaître les emplacements des cavaliers dans le détecteur.

J1: Cavalier Mode (disponible seulement sur les modèles EV1012AM)

Note: Le mode bi-rideau est disponible sur les détecteurs EV1012AM version 1.21 ou supérieure.

Position ON : Mode bi-rideau. Dans ce mode, un niveau supplémentaire de traitement est appliqué afin d'offrir une meilleure immunité aux fausses alarmes. Le mode bi-rideau est utilisé pour réduire la possibilité de fausses alarmes. Il attend un signal de vérification et nécessite que l'intrus soit vu dans deux rideaux.

Ce mode n'est pas adapté pour des applications à rideau unique.

Position OFF : Mode standard (par défaut), adapté à la plupart des applications grand angle et rideau unique. Ce mode doit être utilisé pour les installations conformes EN 50131.

J2 : Activation du témoin lumineux avec l'IRP

Position ON : Active le témoin lumineux du détecteur à tout moment (par défaut).

Position OFF : Place le voyant sous le contrôle de l'entrée WT (test de marche). Si l'entrée WT est connectée à la masse (borne 1), le voyant rouge s'allume pendant 3 secondes lorsqu'une alarme intrusion IRP est détectée.

Si l'entrée WT est connectée au +12 V (borne 2) ou n'est pas raccordée, le voyant rouge est désactivé.

J3 et J4 : Configuration de la boucle double

La boucle double permet de régler les relais d'alarme et d'autoprotection. Elle permet de connecter le détecteur à tout type de centrale. Elle utilise les cavaliers 3 et 4. Voir la Figure 7.

J5 : Paramètre du mode J/N (Jour/Nuit) ou du test à distance

Utilisez ce cavalier pour régler le terminal 8 sur J/N ou test à distance. UTC Fire & Security recommande l'utilisation de J/N pour gérer l'activation d'AM/PT quand cela est nécessaire. Utilisez le test à distance pour tester le détecteur à partir de la centrale. Le détecteur active le relais d'alarme si le résultat du test est positif et le relais AM si le résultat du test est négatif.

Position ON : Terminal 8 = J/N (par défaut)

Position OFF : Terminal 8 = Test à distance.

J6 : Réglage de la polarité de tension de contrôle (TC)

Position ON (configuration usine par défaut) :

- Le détecteur est en mode Jour (système désarmé) lorsque l'entrée D/N est connectée à la masse (borne 1)
- Le détecteur est en mode Nuit (système armé) lorsque l'entrée D/N est connectée au +12 V (borne 2)
- Le détecteur est en mode Test de marche désactivé (voyants désactivés) lorsque l'entrée WT est connectée à la masse (borne 1)
- Le détecteur est en mode Test de marche activé (voyants activés) lorsque l'entrée WT est connectée au +12 V (borne 2)

Position OFF :

- Le détecteur est en mode Jour (système désarmé) lorsque l'entrée D/N est connectée au +12 V (borne 2).
- Le détecteur est en mode Nuit (système armé) lorsque l'entrée D/N est connectée à la masse (borne 1).
- Le détecteur est en mode Test de marche désactivé (voyants désactivés) lorsque l'entrée WT est connectée au +12 V (borne 2).
- Le détecteur est en mode Test de marche activé (voyants activés) lorsque l'entrée WT est connectée à la masse (borne 1).

Fonctionnalité D/N et WT

L'entrée D/N :

- Contrôle la fonctionnalité des voyants avec l'entrée WT.
- Réinitialise la mémoire d'alarme
- Contrôle la fonctionnalité du relais AM en mode NUIT avec SW1.

L'entrée WT contrôle la fonctionnalité des voyants avec l'entrée D/N.

Lorsque le détecteur est en mode Jour et en mode Test de marche activé, les voyants du détecteur peuvent être activés. Consultez la section « Indication du voyant » en page 21 pour obtenir plus d'informations.

En mode Nuit, les voyants sont toujours éteints.

Si une alarme intrusion IRP est détectée en mode Nuit et si le détecteur revient en mode Jour, le voyant rouge se met à clignoter pour indiquer qu'une alarme est en mémoire.

La mémoire d'alarme est réinitialisée en basculant le détecteur en mode Nuit.

Réglage commutateur DIP

SW 1 : Quand signaler les sorties AM (anti-masque) ou PT (problème technique)

Position ON : Signale les alarmes AM ou PT uniquement quand le système est en mode jour (par défaut).

Position OFF : Signale toujours l'AM ou le PT en mode Jour et Nuit.

SW 2 : Sensibilité d'anti-masque

Position ON : sensibilité d'anti-masque avancée. Le détecteur signale le masquage de la zone AM.

Position OFF : sensibilité d'anti-masque standard. Le détecteur signale l'approche de la zone AM (configuration d'usine par défaut).

SW 3 : Réinitialisation des sorties AM/PT

Position ON : Réinitialise l'état AM ou PT 40 secondes après une alarme IRP.

Position OFF : Réinitialise l'état AM ou PT suite au déclenchement d'une alarme IRP, lorsque le système est en mode jour et test de marche. Le témoin jaune clignote rapidement. Lorsque le système est en état nuit, le voyant jaune s'éteint et le système se réinitialise (par défaut).

Remarques

- Pour le réglage avancé (commutateur SW 2 en position ON), la source de l'alarme AM doit être retirée pour que vous puissiez réinitialiser l'anti-masque.
- Si l'alarme AM ne peut pas être réinitialisée avec la réinitialisation automatique ou autorisée, débranchez l'alimentation électrique, puis rebranchez-la.
- Il est recommandé d'effectuer un test de marche afin de vérifier que les paramètres de l'appareil conviennent pour cette application.

SW 4 : Signalisation des sorties AM ou PT

Position ON : Signale les sorties AM à la fois sur les relais AM et d'alarme. Signale les sorties PT sur le relais AM uniquement (EN 50131).

Position OFF : Signale les sorties AM et PT sur le relais AM (par défaut).

SW 5 : Réglage des témoins lumineux

Position ON : Active les deux témoins lumineux du détecteur en permanence (par défaut).

Position OFF : Met les deux témoins sous contrôle des entrées test de marche et jour/nuit. Ceci active la fonction de mémoire du détecteur.

Calibrage de l'anti-masque

Au démarrage, le circuit de l'anti-masque s'auto-calibre par rapport à son environnement. Il est important de vérifier qu'aucune modification n'est intervenue dans l'environnement, dans un rayon de 1 m de distance du détecteur, dans les 60 s suivant la mise sous tension. A défaut, le détecteur risque d'être sensible aux fausses alarmes AM, qui ne pourraient alors pas être réinitialisées.

Configuration de la couverture

- Retirer les caches (Figure 8, indice 1) si nécessaire. La couverture modifiée est indiquée à la Figure 8, indices 3 à 7.
Note: Si tous les caches sont installés, la portée du détecteur est limitée à 6 m (par défaut).
- Modifier la couverture en cassant les différentes parties du cache (indiqué en gris sur la Figure 8, indice 1). Les fragments du rideau correspondant sont indiqués à la Figure 8, indice 2.
- Placer les autocollants de miroir appropriés si nécessaire. Voir la Figure 6, indice 1 pour plus détails.
Attention: La surface du miroir peut être endommagée en retirant les caches stickers.
- Quand des objets se situent directement sous le détecteurs, mettre en place le masque à l'intérieur de la fenêtre (par défaut). Cela désactivera les rideaux regardant en dessous, qui peuvent déstabiliser le détecteur. Voir la Figure 6, indice 2.

Indication du voyant

IRP	Témoin rouge	Relais d'alarme	Réinitialisation
Démarrage		Fermé	Automatiquement après 25 s
Basse tension		Ouvert (alarme)	Utiliser une tension correcte
Alarme intrusion IRP		Ouvert (alarme)	Automatiquement après 3 s

IRP/AM	Témoin rouge	Témoin jaune	Relais d'alarme	Relais AM	Réinitialisation
Démarrage			Fermé	Fermé	Automatiquement après 60 s
Basse tension			Ouvert (alarme)	Ouvert (alarme)	Utiliser une tension correcte
Alarme intrusion IRP			Ouvert (alarme)		Automatiquement après 3 s
IRP verrouillé (mémoire)					Passer en mode nuit
Alarme AM			Ouvert* (alarme)	Ouvert (alarme)	Voir commutateur DIP 3
Après réinitialisation de l'AM					Passer en mode nuit
Problème technique				Ouvert (alarme)	Réussir un test de marche

* Dépend du réglage du commutateur DIP SW4.

- Allumé en continu Clignotement normal (1 Hz)
 Rapide (4 Hz)

Caractéristiques techniques

	EV1012	EV1012AM
Détecteur	IRP	IRP + AM
Traitement du signal	DSP	
Portée	12 m	
Optique	9 miroirs à rideau haute densité	
Mémoire	Non	Oui
Puissance d'entrée Pour les installations UL/cUL	9 à 15 VCC (12 V nominal) 10 à 15 VCC (12 V nominal)	
Ondulation crête à crête	2 V (à 12 V _{DC})	
Temps de démarrage du détecteur	25 s	60 s
Consommation électrique normale Pour les installations UL/cUL	4,4 mA 0,0528 W	10 mA —
Consommation électrique en alarme	1,2 mA	3,8 mA
Consommation électrique maximale	11 mA	24 mA
Hauteur de montage	1,8 m à 3 m	
Vitesse de la cible	De 30 cm/s à 3 m/s	De 20 cm/s à 3 m/s

	EV1012	EV1012AM
Caractéristiques du relais d'alarme (NC) / d'autoprotection	80 mA 30 V _{DC} , résistif	80 mA 30 V _{DC}
Autoprotection à l'arrachement (non évaluée par UL/cUL)	Facultatif	Intégrée (oui)
Caractéristiques du relais AM	—	80 mA à 30 V _{DC} max.
Durée d'alarme	3 s	
Température de fonctionnement Pour les installations UL/cUL	-10 à +55°C 0 à 49°C	
Dimensions (H x L x P)	108 x 60 x 46 mm	
Humidité relative	95 % max. sans condensation (installations UL/cUL)	
Poids	120 g	128 g
Classe IP/IK	IP30 IK02	

Informations sur la réglementation

Fabricant UTC Fire & Security Americas Corporation, Inc.
 3211 Progress Drive, Lincolnton, NC, 28092, USA
 Représentant européen agréé de la fabrication :
 UTC Fire & Security B.V.
 Kelvinstraat 7, 6003 DH Weert, Pays-Bas

Avertissements et avis de non-responsabilité CES PRODUITS SONT DESTINÉS À DES PROFESSIONNELS EXPÉRIMENTÉS, QUI DOIVENT ÉGALEMENT SE CHARGER DE LEUR INSTALLATION. UTC FIRE & SECURITY NE PEUT GARANTIR QU'UNE PERSONNE OU ENTITÉ FAISANT L'ACQUISITION DE CEUX-CI, Y COMPRIS UN REVENDEUR AGRÉÉ, DISPOSE DE LA FORMATION OU DE L'EXPÉRIENCE REQUISE POUR PROCÉDER À CETTE MÊME INSTALLATION DE FAÇON APPROPRIÉE.



Pour obtenir des informations supplémentaires sur les garanties et la sécurité, rendez-vous à l'adresse

<https://firesecurityproducts.com/policy/product-warning/> ou scannez le code QR.

Certification



UL/cUL

L'appareil doit être connecté à une source d'alimentation compatible avec un système intrusion, qui fournit au moins 4 heures de courant de veille et présente une tension d'alimentation entre 10 et 15 VCC.

Tous les câblages doivent être réalisés selon le National Electrical Code, NFPA70 et CSA C22.1, Canadian Electrical Code Part I, Safety Standards for Electrical Installations.

Le test de marche doit être effectué au moins une fois par an.

Utilisez uniquement une alimentation limitée en courant agréée.

Les modèles EV1012AM n'ont pas été évalués par UL/cUL.

IC

Cet appareil numérique de la classe B est conforme à la norme NMB-003 du Canada.

Directives européennes

UTC Fire & Security déclare par la présente que cet appareil est conforme aux exigences et dispositions applicables de la directive 2014/30/EU et / ou 2014/35/EU. Pour plus d'informations, voir www.utcfireandsecurity.com ou www.interlogix.com.



2012/19/EU (WEEE) : Les produits marqués de ce symbole peuvent pas être éliminés comme déchets municipaux non triés dans l'Union européenne. Pour le recyclage, retourner ce produit à votre fournisseur au moment de l'achat d'un nouvel équipement équivalent, ou à des points de collecte désignés. Pour plus d'informations, voir:
www.utcssecurityproducts.eu/recycle/

Informations de contact

www.utcfireandsecurity.com ou www.interlogix.com

Pour contacter l'assistance clientèle, voir
www.utcssecurityproducts.fr/mail_support.htm

IT: Istruzioni per l'installazione

Introduzione

La serie EV1000 comprende i modelli EV1012 e EV1012AM. Questi rilevatori sono dotati di uno specchio brevettato, pyro e tecnologia di elaborazione del segnale.

Linee guida per l'installazione

La tecnologia utilizzata per questi rilevatori è a prova di falsi allarmi. È tuttavia necessario evitare potenziali cause di instabilità, quali (vedere la figura 1):

- Esposizione del rilevatore alla luce solare diretta
- Forti correnti d'aria in prossimità del rilevatore
- Fonti di calore nel campo di rilevazione del rilevatore
- Animali di grosse dimensioni nel campo di rilevazione del rilevatore
- Oscuramento del campo di rilevazione del rilevatore con oggetti di grandi dimensioni (es. mobilio)
- Presenza di oggetti nel raggio di 50 cm dal rilevatore antimascheramento (AM)
- Installazione di due rilevatori l'uno di fronte all'altro a meno di 50 cm di distanza

Installazione del rilevatore

Figura 7

(1)	Connessione standard (predefinita)
(2)	Connessione a circuito doppio
CP	Centrale
WT	Test copertura
AM	Antimascheramento
D/N	Giorno/notte
Rtest	Test remoto

Per installare il rilevatore:

1. Sollevare l'inserto di protezione e rimuovere la vite (vedere la figura 2, voce 1).
2. Aprire il rilevatore facendo leva con un cacciavite (vedere la figura 2, voci 2 e 3).
3. Fissare la base al muro a un'altezza dal pavimento compresa tra 1,8 e 3 m. Per il montaggio su superficie piana, utilizzare almeno due viti (DIN 7998) nelle posizioni A. Per il montaggio angolare, utilizzare le viti nelle posizioni B o C (figura 3). Per installare una protezione

antimanomissione e antirimozione, utilizzare la posizione A o B.

4. Collegare il rilevatore (vedere le figure 3 e 7).
5. Selezionare le impostazioni desiderate di ponticelli e DIP switch (vedere la figura 5). Per ulteriori informazioni vedere "Impostazioni dei ponticelli" più sotto.
6. Rimuovere le maschere di oscuramento e aggiungere gli adesivi, se richiesto. Vedere "Selezione del campo schema di copertura" a pagina 23 per ulteriori dettagli.
7. Per applicazioni con montaggio a soffitto che richiedano una copertura a 90°, utilizzare il supporto mobile SB01.
8. Chiudere il coperchio.
9. Inserire la vite e posizionare l'inserto di protezione.

Per installazioni EN 50131 di Grado 3, non utilizzare la posizione di montaggio C.

Impostazioni dei ponticelli

Per le posizioni dei ponticelli nel rilevatore, vedere la figura 5.

J1: Modo jumper (disponibile solo nei modelli EV1012AM)

Nota: Il jumper per la funzionalità di Doppia tenda è disponibile nel EV1012AM con firmware versione 1.21 o successiva.

On: Modalità Doppia tenda. In questa modalità un ulteriore livello di processo è applicato per fornire un aumento della stabilità in presenza di rischio di falsi allarmi. Il Doppia-tenda è utilizzato per ridurre i falsi allarmi. Osserva il segnale di verifica e richiede che l'intruso sia visto in due tende.

Questa modalità non è adatta per applicazioni con singola tenda.

Off: Modalità standard (impostazione predefinita), adatto per la maggior parte di applicazioni con ampi angoli e singola tenda. Questa modalità deve essere utilizzata nelle installazioni che richiedono l'EN 50131.

J2: PIR che attiva il LED

On: attiva sempre il LED del rilevatore (impostazione di fabbrica).

Off: dispone il LED sotto il controllo dell'ingresso WT (test di copertura) Se l'ingresso WT è collegato a GND (terminale 1), il LED rosso si accende per 3 secondi quando viene rilevato un allarme anti intrusione PIR.

Se l'ingresso WT è collegato a +12 V (terminale 2) o flottante, il LED rosso è disabilitato.

J3 e J4: impostazione circuito doppio bilanciamento

Imposta i relè di allarme e antimanomissione e consente di collegare il rilevatore a qualsiasi centrale. Utilizzare i ponticelli 3 e 4. Vedere la figura 7.

J5: impostazione del modo D/N (giorno/notte) o Rtest (test remoto)

Utilizzare questo ponticello per impostare il terminale 8 su D/N o Rtest. UTC Fire & Security consiglia di utilizzare D/N per gestire l'attivazione AM/TF quando necessario. Utilizzare Rtest per testare il rilevatore dalla centrale. Il rilevatore attiva il relè allarme se il risultato del test è positivo e il relè antimascheramento se il risultato del test è negativo.

On: Terminale 8 = D/N (predefinito).

Off: Terminale 8 = Test remoto.

J6: impostazione della polarità della tensione di controllo (CV)

On (impostazione predefinita):

- Il rilevatore è in modalità Giorno (sistema disinserito) quando l'ingresso D/N è collegato a GND (terminale 1)
- Il rilevatore è in modalità Notte (sistema inserito) quando l'ingresso D/N è collegato a +12 V (terminale 2)
- Il rilevatore è in modalità Test di copertura Off (LED disattivati) quando l'ingresso WT è collegato a GND (terminale 1)
- Il rilevatore è in modalità Test di copertura On (LED attivati) quando l'ingresso WT è collegato a +12 V (terminale 2)

Off:

- Il rilevatore è in modalità Giorno (sistema disinserito) quando l'ingresso D/N è collegato a +12 V (terminale 2)
- Il rilevatore è in modalità Notte (sistema inserito) quando l'ingresso D/N è collegato a GND (terminale 1)
- Il rilevatore è in modalità Test di copertura Off (LED disattivati) quando l'ingresso WT è collegato a +12 V (terminale 2)
- Il rilevatore è in modalità Test di copertura On (LED attivati) quando l'ingresso WT è collegato a GND (terminale 1)

Funzionalità D/N e WT

L'ingresso D/N:

- Controlla la funzionalità del LED insieme con l'ingresso WT.
- Ripristina la memoria allarme.
- Controlla la funzionalità del relè AM durante la modalità NOTTE insieme con SW1.

L'ingresso WT controlla la funzionalità del LED insieme con l'ingresso D/N.

Quando il rilevatore è in modalità Giorno e Test di copertura On, è possibile attivare i LED del rilevatore. Per ulteriori informazioni vedere "Indicatori LED" a pagina 24.

Nella modalità Notte i LED sono sempre spenti.

Se viene rilevato un allarme anti intrusione PIR in modalità Notte e il rilevatore passa alla modalità Giorno, il LED rosso inizia a lampeggiare per indicare un allarme in memoria.

La memoria allarme viene azzerata facendo passare il rilevatore in modalità Notte.

Impostazione commutatore DIP-switch

SW 1: quando segnalare l'uscita AM (antimascheramento) o TF (guasto tecnico)

On: segnala l'uscita AM o TF solo quando il sistema è in modalità Giorno (predefinito).

Off: segnala sempre AM o TF durante il modo giorno e notte.

SW 2: sensibilità AM

On: Sensibilità AM avanzata. Il rilevatore segnala il mascheramento dell'area AM.

Off: Sensibilità AM standard. Il rilevatore segnala l'avvicinamento all'area AM (impostazione predefinita).

SW 3: reset dell'uscita AM/TF

On: resetta lo stato AM o TF da 40 secondi dopo l'attivazione, mediante un allarme PIR.

Off: resetta lo stato AM o TF mediante un allarme PIR, quando il sistema è impostato nello stato giorno e l'ingresso test di copertura (walk test) è attivato. Il LED giallo lampeggerà velocemente. Quando il sistema è nello stato notte, il LED giallo si spegne e il sistema si ripristina (predefinito).

Note

- Per le impostazioni avanzate (SW 2 è impostato su On) l'origine dell'allarme AM deve essere rimossa prima di abilitare l'allarme AM.
- Se non è possibile resettare l'allarme AM con il reset automatico o con il reset autorizzato, scollegare l'alimentazione e ricollegarla.
- È necessario eseguire un test di copertura per verificare che le impostazioni del dispositivo siano adatte all'applicazione.

SW 4: segnalazione uscita AM o TF

On: segnala AM su entrambi i relè AM e allarme e TF solo sul relè AM (EN 50131).

Spento: segnala AM e TF solo sul relè AM (predefinito).

SW 5: impostazione dei LED

Acceso: attiva entrambi i LED del rilevatore in qualsiasi momento (predefinito).

Off: mette entrambi i LED sotto il controllo degli ingressi test di copertura (walk test) e giorno/notte (day/night). Ciò attiva la funzione di memoria del rilevatore.

Calibrazione AM

Durante l'avviamento, la circuiteria AM determina la calibrazione in base all'ambiente. È importante verificare che non avvengano variazioni ambientali entro un metro di distanza dal rilevatore nei 60 secondi successivi all'avvio; in caso contrario il rilevatore potrebbe essere soggetto a falsi allarmi AM e potrebbe non essere possibile resettare tali allarmi.

Selezione del campo schema di copertura

- Rimuovere le maschere (Figura 8, oggetto 1) se necessario. Il campo è illustrato in Figura 8, oggetto da 3 a 7.

Nota: Se entrambe le maschere sono installate, il campo di copertura è limitato a 6 m (impostazione di fabbrica).

- Modificare il campo di copertura staccando le parti della maschera (mostrare in grigio nella Figura 8, oggetto 1). Le porzioni di tende corrispondenti sono illustrate nella Figura 8, oggetto 2.

- Mettere gli appropriati adesivi sullo specchio se necessario. Vedere Figura 6, oggetto 1 per dettagli.

Attenzione: La rimozione degli adesivi può danneggiare la superficie dello specchio.

- Quando ci sono oggetti vicino direttamente sotto il sensore, mettere la maschera all'interno della finestra (impostazioni di fabbrica). Questo disabilita la parte di tende che guardano in basso verso l'oggetto, la cui vicinanza potrebbe destabilizzare il sensore. Vedere Figura 6, oggetto 2.

Indicatori LED

PIR	LED rosso	Relè di allarme	Reset
Avviamento		Chiuso	Automatico dopo 25 s
Bassa tensione		Aperto (allarme)	Applicazione della tensione corretta
Allarme anti intrusione PIR		Aperto (allarme)	Automatico dopo 3 s

PIR/AM	LED rosso	LED giallo	Relè di allarme	Relè AM	Reset
Avviamento			Chiuso	Chiuso	Automatico dopo 60 s
Bassa tensione			Aperto (allarme)	Aperto (allarme)	Applicazione della tensione corretta
Allarme anti intrusione PIR			Aperto (allarme)		Automatico dopo 3 s
PIR memorizzato (memoria)					Commutazione modo notte
Allarme AM			Aperto* (allarme)	Aperto (allarme)	Vedere DIP switch 3
Dopo il reset AM					Commutazione modo notte
Guasto tecnico				Aperto (allarme)	Effettuazione con esito positivo di un test di copertura

* Dipende dall'impostazione del DIP switch SW4.

- Sempre acceso Lampeggio normale (1 Hz)
 Veloce (4 Hz)

Specifiche

	EV1012	EV1012AM
Rilevatore	PIR	PIR + AM
Elaborazione segnale	DSP	
Range	12 m	
Caratteristiche ottiche	9 tende a specchio ad alta densità	
Memoria	No	Sì
Ingresso alimentazione	Da 9 a 15 VCC (12 V nominali)	
Ondulazione residua picco-picco	2 V (a 12 V _{CC})	
Tempo di avvio rilevatore	25 s	60 s
Consumo corrente normale	4,4 mA	10 mA
Consumo corrente in allarme	1.2 mA	3.8 mA
Consumo di corrente max	11 mA	24 mA
Altezza di montaggio	Da 1,8 m a 3,0 m	

	EV1012	EV1012AM
Velocità di rilevamento	Da 30 cm/s a 3 m/s	Da 20 cm/s a 3 m/s
Relè antimanomissione / allarme (NC) caratt.	80 mA 30 V _{CC} , resistivo	80 mA 30 V _{CC}
Protezione antimanomissione e antirimozione	Opzionale (ST400)	Incorporata (Si)
Relè AM caratt.	—	80 mA a 30 V _{CC} max.
Tempo di allarme	3 s	
Temperatura di funzionamento	Da -10 a +55°C Certificata da +5°C a +40°C	
Dimensioni (A x L x P)	108 x 60 x 46 mm	
Umidità relativa	95% max. senza condensa	
Peso	120 g	128 g
Grado di protezione IP/IK	IP30 IK02	

Informazioni sulle normative

Produttore UTC Fire & Security Americas Corporation, Inc.
3211 Progress Drive, Lincolnton, NC, 28092, USA
Rappresentante autorizzato per l'UE:
UTC Fire & Security B.V.
Kelvinstraat 7, 6003 DH Weert, Paesi Bassi

Avvertenze sul prodotto e dichiarazioni di non responsabilità QUESTI PRODOTTI SONO DESTINATI ALLA VENDITA A, E DEVONO ESSERE MONTATI DA, UN ESPERTO QUALIFICATO. UTC FIRE & SECURITY NON PUÒ GARANTIRE CHE LE PERSONE O GLI ENTI CHE ACQUISTANO I SUOI PRODOTTI, COMPRESI I "RIVENDITORI AUTORIZZATI", DISPONGANO DELLA FORMAZIONE O ESPERIENZA ADEGUATE PER ESEGUIRE LA CORRETTA INSTALLAZIONE DI PRODOTTI PER LA SICUREZZA E PER LA PROTEZIONE ANTINCENDIO.



Per ulteriori informazioni sulle esclusioni di garanzia e sulla sicurezza dei prodotti, consultare il sito <https://firesecurityproducts.com/policy/product-warning/> oppure eseguire la scansione del codice QR.

Certificazione



IMQ Certificazione IMQ Sistemi di Sicurezza I° e II° Livello
Nota: per la conformità alle norme CIE 79.2 è obbligatorio l'utilizzo della protezione antirimozione.

Direttive Unione Europea UTC Fire & Security dichiara che questo dispositivo è conforme ai requisiti applicabili e alle disposizioni della Direttiva 2014/30/UE e/o 2014/35/UE. Per ulteriori informazioni, vedere www.utcfireandsecurity.com o www.interlogix.com.



2012/19/EU (Direttiva WEEE): I prodotti contrassegnati con questo simbolo, non possono essere smaltiti nei comuni contenitori per lo smaltimento rifiuti, nell' Unione Europea. Per il loro corretto smaltimento, potete restituirli al vostro fornitore locale a seguito dell'acquisto di un prodotto nuovo equivalente, oppure rivolgervi e consegnarli presso i centri di raccolta preposti. Per maggiori informazioni vedere: www.utcssecurityproducts.eu/recycle/

Informazioni di contatto

www.utcfireandsecurity.com o www.interlogix.com

Per l'assistenza clienti, vedere www.utcssecurityproducts.it

NL: Installatieblad

Inleiding

De EV1000-serie omvat de modellen EV1012 en EV1012AM. Deze detectors zijn voorzien van gepatenteerde spiegel-, pyro- en signaalverwerkingstechnologie.

Richtlijnen voor de installatie

De technologie in deze detectors maakt het systeem minder gevoelig voor valse alarmen. Vermijd echter bepaalde situaties die instabiliteit kunnen veroorzaken, zoals (zie afbeelding 1):

- Rechtstreeks zonlicht op de detector
- Veel tocht op de detector
- Warmtebronnen binnen het blikveld van de detector
- Grote dieren binnen het blikveld van de detector
- Het kijkveld van de detector versperren met grote objecten, zoals meubels
- Objecten binnen 50 cm van de AM-detector (anti-maskering).
- Twee detectors recht tegenover elkaar en met minder dan 50 cm tussenruimte installeren

De detector installeren

Afbeelding 7

(1)	Standaard aansluiting (fabrieksstandaard)
(2)	Dubbele lusaansluiting
CP	Centrale
WT	Looptest
AM	Antimaskering
D/N	Dag/nacht
Rtest	Test op afstand

Ga als volgt te werk om de detector te installeren:

1. Neem het afdekplaatje uit en verwijder de schroef eronder (zie afbeelding 2, item 1).
2. Wrik de detector voorzichtig open met een schroevendraaier (zie afbeelding 2, items 2 en 3).
3. Monteer de basis tegen de muur tussen 1,8 m en 3,0 m vanaf de vloer. Gebruik voor vlakke montage minimaal twee schroeven (DIN 7998) in positie A. Gebruik voor hoekmontage schroeven in de positie B of C (afbeelding 3). Gebruik positie A of B om een afneembeveiliging te installeren.

4. Sluit de bedrading van de detector aan (zie afbeeldingen 3 en 7).
 5. Selecteer de gewenste jumper- en DIP-switchinstellingen (zie afbeelding 5). Zie "Jumperinstellingen" hieronder voor meer informatie.
 6. Verwijder de maskers en voeg de stickers toe, indien nodig. Zie "Het detectie patroon configureren" op pagina 26 voor meer details.
 7. Als u de detector aan het plafond wilt bevestigen voor een 90° dekking, moet u de SB01-zwenkbeugel gebruiken.
 8. Plaats de deksel terug.
 9. Breng de schroef aan en plaats het afdekplaatje terug.
- Gebruik niet montagepositie C voor EN 50131 niveau 3-installaties.

Jumperinstellingen

Zie afbeelding 5 voor de locatie van jumpers in de detector.

J1: Mode jumper (alleen beschikbaar in EV1012AM-modellen)

Opmerking: De Bi-curtain jumper en functionaliteit is beschikbaar in EV1012AM met firmwareversie 1.21 of hoger.

Aan: BI-curtain-mode. In deze modus een extra niveau van processing wordt toegepast voor een verhoogde stabiliteit te bieden tegen loos alarm. Bi-curtain wordt gebruikt om de mogelijkheid van een loos alarm te beperken. Voor de signaal verificatie en detectie van de indringer moet deze in twee beams lopen

Deze functie is niet geschikt voor een long beam toepassing.

Uit: Standaard mode (standaard), geschikt voor de meeste van de wide beam applicaties en long beam toepassing. Deze modus moet worden gebruikt in EN 50131 gecertificeerde installaties.

J2 : PIR voor inschakelen van de LED

Aan: Schakelt het detectorlampje permanent aan (fabrieksinstelling).

Uit: Plaast de LED onder de controle van de looptest invoer. Als de looptest invoer is aangesloten op GND (aansluitpunt 1), gaat de rode LED 3 seconden lang branden wanneer een PIR-inbraakalarm wordt gedetecteerd.

Als de looptest invoer is aangesloten op +12 V (aansluitpunt 2) of los hangt, wordt de rode LED uitgeschakeld.

J3 en J4: Dubbele lusinstelling

Hiermee stelt u de alarm- en sabotagerelais in. U kunt de detector hiermee op elk controlepaneel aansluiten. Gebruik jumpers 3 en 4. Zie afbeelding 7.

J5: Instelling van D/N-modus (Dag/Nacht) of Rtest (test op afstand)

Met deze jumper kunt u aansluiting 8 op D/N of Rtest instellen. UTC Fire & Security raadt aan dat u D/N gebruikt voor het beheren van de AM/TF-activering, indien nodig. Gebruik Rtest om de detector te testen vanaf de centrale. De detector activeert het alarmrelais als het testresultaat positief is en activeert het AM-relais als het testresultaat negatief is.

Aan: Aansluitpunt 8 = D/N (standaard).

Uit: Aansluitpunt 8 = Test op afstand.

J6: Polariteitsinstelling van de regelspanning (CV)

Op (standaardinstelling):

- De detector bevindt zich in de modus Dag (systeem uitgeschakeld) wanneer de D/N-ingang is aangesloten op GND (aansluiting 1)
- De detector bevindt zich in de modus Nacht (systeem ingeschakeld) wanneer de D/N-ingang is aangesloten op +12 V (aansluiting 2)
- De detector bevindt zich in de modus Looptest Uit (LED's zijn uitgeschakeld) wanneer de WT-ingang is aangesloten op GND (aansluiting 1)
- De detector bevindt zich in de modus Looptest Aan (LED's zijn ingeschakeld) wanneer de WT-ingang is aangesloten op +12 V (aansluiting 2)

Uit:

- De detector bevindt zich in de modus Dag (systeem uitgeschakeld) wanneer de D/N-ingang is aangesloten op +12 V (schroefaansluiting 2).
- De detector bevindt zich in de modus Nacht (systeem ingeschakeld) wanneer de D/N-ingang is aangesloten op GND (aansluiting 1).
- De detector bevindt zich in de modus Looptest Uit (LED's zijn uitgeschakeld) wanneer de WT-ingang is aangesloten op +12 V (aansluiting 2).
- De detector bevindt zich in de modus Looptest Aan (LED's zijn ingeschakeld) wanneer de WT-ingang is aangesloten op GND (aansluiting 1).

D/N- en WT-functionaliteit

De D/N-ingang:

- Bestuurt de LED-functionaliteit samen met de WT-ingang.
- Reset het alarmgeheugen
- Bestuurt de AM-relaisfunctionaliteit gedurende de nachtmodus samen met SW1.

De WT-ingang bestuurt de LED-functionaliteit samen met de D/N-ingang.

Wanneer de detector zich in de dagmodus en de modus Looptest Aan bevindt, kunnen de LED's van de detector worden geactiveerd. Zie "LED-indicatie" op pagina 27 voor meer informatie.

Gedurende de nachtmodus zijn de LED's altijd uitgeschakeld.

Als een PIR-inbraakalarm wordt gedetecteerd in de nachtmodus en de detector schakelt de dagmodus weer in, begint de rode LED te knipperen om aan te geven dat er een alarm in het geheugen staat.

Het alarmgeheugen wordt gereset door de detector om te schakelen in de nachtmodus.

Instelling DIP-switch

SW 1: Wanneer u AM (anti-maskering) of TF (technische fout) moet melden

Aan: AM of TF alleen melden wanneer het systeem in de modus Dag staat (standaard).

Uit: Geeft altijd het signaal AM of TF tijdens Dag- en Nachtmodus.

SW 2: AM-gevoeligheid

Aan: Geavanceerde AM-gevoeligheid De detector signaleert de maskering van het AM-bereik.

Uit: Standaard AM-gevoeligheid. De detector signaleert de nadering van het AM-bereik (fabrieksinstelling).

SW 3: De AM/TF-uitgang resetten

Aan: Stelt de AM- of TF-status 40 seconden na een PIR-alarm opnieuw in.

Uit: De AM- of TF-status wordt gereset na een PIR-alarm, mits ingesteld op een Dag- en Loopteststatus. Het gele lampje gaat snel knipperen. Als het systeem zich in de stand Nacht bevindt, gaat het gele lampje uit en wordt het systeem gereset (standaard).

Opmerkingen

- Voor de geavanceerde instelling (SW 2 is Aan) moet de oorzaak van het AM-alarm zijn verwijderd voordat AM-herstel is toegestaan.
- Indien het AM-alarm niet kan worden hersteld met automatisch herstellen of geverifieerd herstellen, schakelt u de voeding van de detector uit en schakelt u deze weer opnieuw aan.
- Er moet een looptest worden uitgevoerd om er zeker van te zijn dat de detector instellingen correct zijn voor deze toepassing.

SW 4: Signalering van AM- of TF-uitgang

Aan: Antimaskeringssignaal afgeven op zowel het AM-relais als het alarmrelais. Technische storing alleen melden op het AM-relais (EN 50131).

Uit: AM en TF alleen melden op het AM-relais (standaard).

SW 5: Lampjes instellen

Aan: Beide lampjes op de detector blijven altijd ingeschakeld (standaard).

Uit: Wanneer het systeem is uitgeschakeld, worden beide lampjes geregeld door de ingang Looptest en Dag/Nacht in te schakelen. Dit activeert de geheugenfunctie van de detector.

AM-kalibratie

Tijdens het opstarten wordt het AM-circuit gekalibreerd. Het is belangrijk om binnen deze 60 seconden na het opstarten te controleren of er zich geen veranderingen hebben voorgedaan in het detectie veld binnen een straal van 1 meter van de detector. De detector kan anders valse AM-alarms veroorzaken en mogelijk zijn deze alarms niet te herstellen.

Het detectie patroon configureren

- Indien nodig verwijderen de maskers (figuur 8, punt 1). Het gewijzigde patroon is afgebeeld in figuur 8, punten 3 tot en met 7

Opmerking: Als zowel beide maskers zijn geïnstalleerd, het detectie bereik is beperkt tot 6 m



- Het detectiepatroon wijzigen door uit breken van maskers delen (weergegeven als grijs in figuur 8, punt 2).









- Plak de juiste spiegel stickers indien nodig. Zie afbeelding 6, punt 1 voor details.

Let op: Verwijderen van stickers kan het spiegel oppervlak beschadigen.

- Wanneer er stoor objecten zich direct onder de detector bevinden, plaats dan het masker aan de binnenkant van het venster (standaard). Hiermee schakelt u dat deel van het gordijnen uit, dat neer kijkt op het object, hierdoor kan de detector onstabiel worden. Zie afbeelding 6, punt 2.

LED-indicatie

PIR	Rode LED	Alarmrelais	Opnieuw instellen
Opstarten		Gesloten	Automatisch na 25 sec
Lage spanning		Open (Alarm)	Correcte spanning toepassen
PIR-inbraak-alarm		Open (Alarm)	Automatisch na 3 sec

PIR/AM	Rode LED	Gele LED	Alarm-relais	AM-relais	Opnieuw instellen
Opstarten			Gesloten	Gesloten	Automatisch na 60 sec
Lage spanning			Open (Alarm)	Open (Alarm)	Correcte spanning toepassen
PIR-inbraakalarm			Open (Alarm)		Automatisch na 3 sec
Vergrendeld PIR (geheugen)					Overschakelen naar Nacht-modus
AM-alarm			Open* (Alarm)	Open (Alarm)	Zie DIP-schakelaar 3
Na AM-reset					Overschakelen naar Nacht-modus
Technische storing				Open (Alarm)	Een looptest goed uitvoeren

* Afhankelijk van de instelling van DIP-switch SW4.

 Continu aan  Normaal knipperend (1 Hz)  Snel (4 Hz)

Specificaties

	EV1012	EV1012AM
Detector	PIR	PIR + AM
Signaalverwerking	DSP	
Bereik	12 m	
Optisch	9 spiegelgordijnen met hoge dichtheid	
Geheugen	Nee	Ja
Aansluitspanning	9 tot 15 VDC (12 V nominaal)	
Rimpelspanning piek-tot-piek	2 V (bij 12 V $\overline{=}$)	
Opstarttijd detector	25 sec	60 sec
Normaal stroomverbruik	4,4 mA	10 mA
Stroomverbruik in alarm	1,2 mA	3,8 mA
Maximaal stroomverbruik	11 mA	24 mA
Montagehoogte	1,8 tot 3,0 m	

	EV1012	EV1012AM
Bewegingsnelheid	30 cm/s tot 3 m/s	20 cm/s tot 3 m/s
Alarm (NC) / Sabotagerelais kenmerk	80 mA 30 V $\overline{=}$, weerstandbiedend	80 mA 30 V $\overline{=}$
Afneembeveiliging	Optioneel	Ingebouwd (Ja)
AM-relais kenmerk	—	80 mA bij 30 V $\overline{=}$ max.
Alarmtijd	3 sec	
Omgevingstemperatuur	-10 tot +55°C	
Afmetingen (H x B x D)	108 x 60 x 46 mm	
Relatieve luchtvochtigheid	95% max. niet-condenserend	
Gewicht	120 g	128 g
IP/IK-klasse	IP30 IK02	

Regelgeving

Fabrikant UTC Fire & Security Americas Corporation, Inc.
3211 Progress Drive, Lincolnton, NC, 28092, USA
Geautoriseerde EU-vertegenwoordiger:
UTC Fire & Security B.V.
Kelvinstraat 7, 6003 DH Weert, Nederland

Waarschuwingen en disclaimers met betrekking tot de producten



DEZE PRODUCTEN ZIJN BEDOELD VOOR VERKOOP AAN EN INSTALLATIE DOOR GEKWALIFICEERDE BEROEPSKRACHTEN. UTC FIRE & SECURITY GEVEN GEEN GARANTIE DAT EEN PERSOON OF ENTITEIT DIE DIENS PRODUCTEN AANSCHAFT, WAARONDER "GEAUTORISEERDE DEALERS" OF "GEAUTORISEERDE WEDERVERKOPERS", OP DE JUISTE WIJZE ZIJN OPGELEID OF VOLDOENDE ERVARING HEBBEN OM PRODUCTEN MET BETREKKING TOT BRAND EN BEVEILIGING OP DE JUISTE WIJZE TE INSTALLEREN.

Zie voor meer informatie over garantiebepalingen en productveiligheid <https://firesecurityproducts.com/policy/product-warning/> of scan de QR-code.

Certificatie



Richtlijnen Europese Unie

UTC Fire & Security verklaart hierbij dat dit apparaat voldoet aan de toepasselijke eisen en bepalingen van de Regelgeving 2014/30/EU en/of 2014/35/EU. Voor meer informatie zie www.utcfireandsecurity.com of www.interlogix.com.



2012/19/EU (WEEE richtlijn): Producten met deze label mogen niet verwijderd worden via de gemeentelijke huisvuilscheiding in de Europese Gemeenschap. Voor correcte vorm van kringloop, geef je de producten terug aan jou lokale leverancier tijdens het aankopen van een gelijkaardige nieuw toestel, of geef het af aan een gespecialiseerde verzamelpunt. Meer informatie vindt u op de volgende website: www.utcfsecurityproducts.eu/recycle/

Contactgegevens

www.utcfireandsecurity.com of www.interlogix.com

Voor klantenondersteuning, zie www.utcfsecurityproducts.nl

Innledning

EV1000-serien inkluderer modellene EV1012 og EV1012AM. Disse detektorene har en patentert speil-, pyro- og signalbehandlingsteknologi.

Retningslinjer for montering

Teknologien som brukes i disse detektorene motstår falske alarmer. Unngå imidlertid potensielle årsaker for ustabilitet som f. eks. (se figur 1):

- Direkte sollys på detektoren
- Kraftig lufttrekk på detektoren
- Varmekilder innenfor detektorens oversiktsfelt
- Store dyr innenfor detektorens oversiktsfelt
- Hindring av detektorens oversiktsfelt pga. store gjenstander, som f.eks. møbler
- Gjenstander innen 50 cm fra anti-maskeringsdetektoren (AM)
- Installering av to detektorer som vender mot hverandre og er mindre enn 50 cm fra hverandre

Montere detektoren

Figur 7

(1)	Standard tilkobling (fabrikkinnstilling)
(2)	Dobbeltbalansert tilkobling
CP	Sentralapparat
WT	Gåtest
AM	Anti-maskering
D/N	Dag/natt
Rtest	Ekstern test

Slik monterer du detektoren:

1. Løft av innlegget og fjern skruen (se figur 2, element 1).
2. Bruk en skrutrekker og åpne detektoren ved å presse den forsiktig opp (se figur 2, element 2 og 3).
3. Sett sokkelen fast i veggen mellom 1,8 og 3,0 m fra gulvet. For flat montering bruk minst to skruer (DIN 7998) i stillinger A. For hjørnemontering bruk skruer i stillinger B eller C (figur 3). Bruk stilling A eller B for å installere en lokksabotasje.
4. Koble til detektoren (se figur 3 og 7).
5. Velg innstillinger for jumper og DIP-bryter (se figur 5). Du finner mer informasjon under «Jumperinnstillinger» nedenfor.
6. Fjern skylappene og bruk klistremerkene om nødvendig. Se «Konfigurere dekningsmønster» på side 29 for flere detaljer.
7. Bruk SB01-dreiemonteringsbraketten for takmonteringer som krever en 90-graders dekning.
8. Lukk dekselet.
9. Sett inn skruen og sett innlegget på plass.

Monteringsstilling C må ikke brukes for EN 50131 Grad 3-monteringer.

Jumperinnstillinger

Se figur 5 for plasseringer av jumperer i detektoren.

J1: Jumpermodus (kun tilgjengelig i EV1012AM modeller)

Merk: Jumperen for to-gardin funksjonalitet er tilgjengelig i EV1012AM med firmwareversjon 1.21 eller nyere.

På: TO-gardin modus. I denne modusen legges et ekstra nivå av prosessering til for å gi økt stabilitet der det er fare for uønskede alarmer. TO-gardin brukes for å redusere muligheten for falske alarmer. Den ser for signalbekreftelse ved å kreve at inntrengeren blir sett i to gardiner.

Denne modusen passer ikke for enkeltgardin modus (korridor)

Av: Standardmodus (standard), passer for de fleste vidvinkel og enkeltgardin installasjoner. Denne innstillingen må brukes i EN 50131 kompatible installasjoner.

J2: PIR aktiverer LED

På: Aktiverer detektorens LED hele tiden (standard).

Av: Setter LEDen under styring av WT (gåtest)-inngangen. Hvis WT-inngangen er koblet til GND (terminal 1), slås rød LED på i 3 sekunder når en PIR-innbruddsalarm registreres.

Hvis WT-inngangen er koblet til +12 V (terminal 2) eller flytende, deaktiveres rød LED.

J3 og J4: Innstilling for dobbeltbalansering

Dette stiller inn alarm- og sabotasjereléeer. Dette gjør at du kan koble detektoren til ethvert sentralapparat. Bruk jumperer 3 og 4. Se figur 7.

J5: Innstilling for D/N-modus (Dag/natt) eller Rtest (ekstern test)

Bruk denne jumperen til å stille inn terminal 8 til enten D/N eller Rtest. UTC Fire & Security anbefaler at du bruker D/N til å styre AM/TF-aktivering når det er nødvendig. Bruk Rtest til å teste detektoren fra sentralapparatet. Detektoren vil aktivere alarmreléet hvis testresultatet er positivt, og AM-reléet hvis testresultatet er negativt.

På: Terminal 8 = D/N (standard).

Av: Terminal 8 = Ekstern test.

J6: Polaritetsinnstilling for styrespenningen (CV)

På (fabrikkinnstilling):

- Detektoren er i Dag-modus (system frakoblet) når D/N-inngangen er koblet til GND (terminal 1)
- Detektoren er i Natt-modus (system tilkoblet) når D/N-inngangen er koblet til +12 V (terminal 2)
- Detektoren er i Gåtest av-modus (deaktiverede LED) når WT-inngangen er koblet til GND (terminal 1)
- Detektoren er i Gåtest på-modus (aktiverede LED) når WT-inngangen er koblet til +12 V (terminal 2)

Av:

- Detektoren er i Dag-modus (system frakoblet) når D/N-inngangen er koblet til +12 V (skruterminal 2).
- Detektoren er i Natt-modus (system tilkoblet) når D/N-inngangen er koblet til GND (terminal 1).
- Detektoren er i Gåtest av-modus (deaktiverede LED) når WT-inngangen er koblet til +12 V (terminal 2).
- Detektoren er i Gåtest på-modus (aktiverede LED) når WT-inngangen er koblet til GND (terminal 1).

D/N- og WT-funksjoner

D/N-inngangen:

- Styrer LED-funksjonen sammen med WT-inngangen.
- Tilbakestill alarmminnet
- Styrer AM-reléfunksjonen under NATT-modus sammen med SW1.

WT-inngangen styrer LED-funksjonen sammen med D/N-inngangen.

Når detektoren er i Dag-modus og Gåtest på-modus, kan LEDene på detektorene aktiveres. Du finner mer informasjon under «LED-indikasjon» nedenfor.

LEDene er alltid slått av under Natt-modus.

Hvis en PIR-innbruddsalarm registreres i Natt-modus og detektoren bytter tilbake til Dag-modus, vil rød LED begynne å blinke for å indikere en alarm i minnet.

Alarmminnet tilbakestilles ved å sette detektoren i Natt-modus.

DIP-bryterinnstilling

SW 1: Når det skal signaliseres til utgang AM (anti-maskering) eller TF (teknisk feil)

På: Signaliserer AM eller TF kun når systemet er i Dag-modus (standard).

Av: Signaliserer alltid AM eller TF under Dag- og Natt-modus.

SW 2: AM-følsomhet

På: Avansert AM følsomhet. Detektoren signalerer maskering i AM området.

Av: Standard AM følsomhet. Detektoren signalerer at maskering i AM området nærmer seg (standardverdi).

SW 3: Tilbakestill AM/TF-utgangen

På: Tilbakestill AM- eller TF-statusen 40 sekunder etter en PIR-alarm.

Av: Tilbakestill AM- eller TF-statusen etter en PIR-alarm når systemet er i Dag- og Gåtest-status. Gul LED vil blinke raskt. Når systemet er i Natt-status, vil gul LED slå seg av og systemet tilbakestilles (standard).

Merknader

- Ved avanserte innstilling (SW 2 er på) må kilden til AM alarmer fjernes før AM tilbakestilling tillates.
- Hvis AM alarmer ikke kan tilbakestilles med automatisk tilbakestilling eller autorisert tilbakestilling, koble fra strømforsyningen og koble på nytt.
- En gangtest bør utføres for å sikre at enhetens innstillinger er riktige for installasjonen.

SW 4: Signalisere AM- eller TF-utgang

På: Signaliserer AM på både AM- og Alarmreléene. Signaliserer TF kun på AM-reléet (EN 50131).

Av: Signaliserer AM og TF på AM-reléet (standard)

SW 5: Stille inn LED

På: Begge LED på detektoren er aktivert hele tiden (standard).

Av: Setter begge LED under styring av Gåtest- og Dag/natt-inngangen. Dette aktiverer detektorens minnefunksjon.

AM kalibrering

Under oppstart kalibrerer AM kretsene seg til sine omgivelser. Det er viktig å sørge for at det ikke er noen endringer i miljøet i 1 m avstand til detektoren de første 60 sekundene etter oppstart. Hvis ikke kan detektoren bli sårbar for falske AM alarmer og disse alarmene kan være umulig å tilbakestille.

Konfigurere dekningsmønster

- Fjern skylappene (Figur 8, punkt 1) hvis nødvendig. Den modifiserte mønsteret er vist i figur 8, punkt 3 til 7.

Merk: Hvis begge skylappene er installert, er detektorens rekkevidde begrenset til 6 m (standard).

- Endre mønsteret ved å bryte ut skylappene (vist som grå i figur 8, punkt 1). De tilhørende gardin fragmentene er vist i figur 8, punkt 2.
- Bruk klistremerkene på speilet om nødvendig. Se figur 6, punkt 1, for detaljer.

Forsiktig: Fjerning av klistremerker kan skade speil overflaten.

- Hvis det finnes objekter rett under detektoren, passer masken på innsiden av vinduet (standard). Da deaktiveres den delen av gardinene som ser ned på objektet. Objekter rett under detektoren kan destabilisere detektoren. Se figur 6, punkt 2.

LED-indikasjon

PIR	Rød LED	Alarmrelé	Tilbakestilles
Oppstart		Lukket	Automatisk etter 25 sek.
Lav spenning		Åpen (alarm)	Bruk riktig spenning
PIR-innbruddsalarm		Åpen (alarm)	Automatisk etter 3 sek.

PIR/AM	Rød LED	Gul LED	Alarm-relé	AM-relé	Tilbakestilles
Oppstart			Lukket	Lukket	Automatisk etter 60 sek.
Lav spenning			Åpen (alarm)	Åpen (alarm)	Bruk riktig spenning
PIR-innbruddsalarm			Åpen (alarm)		Automatisk etter 3 sek.
Låst PIR (minne)					Bytt til Natt-modus
AM-alarm			Åpen* (alarm)	Åpen (alarm)	Se DIP-bryter 3
Etter AM-tilbakestilling					Bytt til Natt-modus
Teknisk feil				Åpen (alarm)	Utfør en vellykket gåtest

* Avhenger av innstillingen for DIP-bryter SW4.

Kontinuerlig på Normal blinking (1 Hz) Rask (4 Hz)

Spesifikasjoner

	EV1012	EV1012AM
Detektor	PIR	PIR + AM
Signalprosessor	DSP	
Rekkevidde	12 m	
Optisk	9 speilgardiner med høy densitet	
Minne	Nei	Ja
Inngangseffekt	9 til 15 VDC (12 V nominell)	
Spiss-til-spiss rippel	2 V (ved 12 V _{DC})	
Detektorens oppstartstid	25 sek.	60 sek.
Normalt strømforbruk	4,4 mA	10 mA
Strømforbruk i alarm	1,2 mA	3,8 mA
Maksimalt strømforbruk	11 mA	24 mA
Monteringshøyde	1,8 til 3,0 m	
Målhastighetsrekkevidde	30 cm/s til 3 m/s	20 cm/s til 3 m/s
Alarm (NC) / Egenskap for sabotasjerele	80 mA 30 V _{DC} , motstand	80 mA 30 V _{DC}
Lokksabotasje	Valgfritt	Lokalt (ja)
Egenskap for AM-relé	—	80 mA ved 30 V _{DC} maks.
Alarmtid	3 sek.	
Driftstemperatur	-10 til +55 °C	
Dimensjoner (H x B x D)	108 x 60 x 46 mm	
Relativ luftfuktighet	95 % maks. ikke-kondenserende	
Vekt	120 g	128 g
IP/IK-spesifikasjoner	IP30 IK02	

Informasjon om forskrifter

Fabrikant	UTC Fire & Security Americas Corporation, Inc. 3211 Progress Drive, Lincolnton, NC, 28092, USA Produsentens EU-autoriserte representant: UTC Fire & Security B.V. Kelvinstraat 7, 6003 DH Weert, Nederland
-----------	--

Produktadvarsler og forbehold	DISSE PRODUKTENE ER MENT FOR SALG TIL, OG INSTALLASJON AV, KVALIFISERTE FAGFOLK INNEN BRANN OG SIKKERHET. UCT FIRE & SECURITY KAN IKKE GI NOEN FORSIKRING OM AT NOEN PERSON ELLER ENHET SOM KJØPER DERES PRODUKTER, INKLUDERT EVENTUELL «AUTORISERT FORHANDLER» ELLER «AUTORISERT VIDEREFORHANDLER», HAR RIKTIG OPPLÆRING ELLER ERFARING TIL Å INSTALLERE BRANN- OG SIKKERHETSRELATERTE PRODUKTER PÅ RIKTIG MÅTE.
-------------------------------	---

For mer informasjon om garantiforskrifter og produktsikkerhet, se

<https://firesecurityproducts.com/policy/product-warning/> eller skann QR-koden.



Sertifisering	CE
EU-direktiver	UTC Fire & Security deklarerer herved at denne enheten tilfredsstiller alle krav oppført i direktiv 2014/30/EU og/eller 2014/35/EU. For mer informasjon se www.utcfireandsecurity.com eller www.interlogix.com .

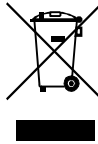

2012/19/EU (WEEE direktiv): Produkter merket med dette symbolet kan ikke kastes med usortert kommunalt søppel i den Europeiske Unionen. For riktig gjenvinning, returner dette produktet til din lokale leverandør når du kjøper et nytt produkt av tilsvarende type, eller lever det ved ett dedikert oppsamlingspunkt. For mer informasjon se: www.utcfsecurityproducts.eu/recycle/

Kontaktinformasjon

www.utcfireandsecurity.com eller www.interlogix.com

For kundestøtte, se www.utcfsecurityproducts.no

PL: Arkusz instalacyjny

Wprowadzenie

Seria EV1000 obejmuje modele EV1012 i EV1012AM. W tych czujkach zastosowano opatentowany system luster, detektor podcierwieni, a także technologię przetwarzania sygnału.

Instalacja - wskazówki

Technologia zastosowana w tych czujkach zabezpiecza je przed fałszywymi alarmami. Tym niemniej należy unikać potencjalnych przyczyn niestabilności, takich jak (patrz rys. 1):

- Światło słoneczne padające bezpośrednio na czujkę
- Silne strumienie powietrza skierowane na czujkę
- Źródła ciepła w polu widzenia czujki
- Duże zwierzęta w polu widzenia czujki
- Przesłonięcie pola widzenia czujki przez duże przedmioty, takie jak meble
- Obiekty w odległości do 50 cm (20 cali) od czujki z układem AM
- Instalacja dwóch czujek naprzeciw siebie w odległości poniżej 50 cm (20 cali)

Instalacja czujki

Rysunek 7

(1)	Podłączenie standardowe (domyślne fabryczne)
(2)	Podłączenie z podwójną pętlą
CP	Centrala alarmowa
WT	Test przejściowy
AM	Antymasking
D/N	Dzień/noc
Rtest	Zdalny test

Aby zamontować czujkę, należy:

1. Unieść przesłony kurtyn i wyjąć śrubę (patrz rys. 2, poz. 1).
2. Otworzyć czujkę, podważając ją ostrożnie wkrętakiem (patrz rys. 2, poz. 2 i 3).
3. Przymocować podstawę do ściany na wysokości od 1,8 m do 3,0 m od podłogi. W przypadku montażu płaskiego zastosować co najmniej dwie śruby (DIN 7998), umieszczając je w pozycji A. W przypadku montażu narożnego użyć śrub w pozycji B lub C (rys. 3). Aby zamontować zabezpieczenia przed oderwaniem, użyć pozycji A lub B.
4. Podłączyć okablowanie czujki (patrz rysunek 3 i rysunek 7).

5. Wybrać żądane ustawienia zworek i przełączników DIP (patrz rys. 5). Aby uzyskać więcej informacji, zobacz „Ustawienia zworek” niżej.
6. W razie potrzeby, należy usunąć przesłony i nakleić wyklejki. Zobacz rozdział „Kształowanie charakterystyki pokrycia czujki” na stronie 32 w celu uzyskania szczegółów.
7. W przypadku montażu do sufitu, gdzie wymaga się obszaru pokrycia o kącie 90°, zastosować wspornik obrotowy SB01.
8. Zamknąć pokrywę.
9. Wsunąć śrubę i założyć przesłony kurtyny.

W przypadku instalacji EN 50131 klasy 3 nie należy używać punktu montażowego C.

Ustawienia zworek

Lokalizację zworek czujki przedstawiono na rysunku 5.

J1: Zworka trybu pracy (dostępna tylko dla modeli EV1012AM)

Uwaga: Przełącznik trybu *Bi-curtain* jest dostępny w czujce EV1012AM od wersji firmware 1.21.

Za: Czujka pracuje w trybie *Bi-curtain* (podwójnej kurtyny) w celu zapewnienia lepszej odporności na fałszywe alarmy. W tym trybie, stosowana jest dodatkowa obróbka i weryfikacja sygnału a do wywołania alarmu wymagane jest przecięcie dwóch sąsiednich kurtyń.

Ten tryb pracy nie nadaje się do aplikacji jedno kurtynowych.

Wył: Tryb standardowy (domyślny), do stosowania w szerszym zakresie aplikacji, w tym dla aplikacji jedno kurtynowych. Ten tryb pracy musi być stosowany dla systemów zgodnych z normą EN 50131.

J2: Włączenie diody LED detektora podczerwieni

Włączony: Włącza diodę LED czujki we wszystkich sytuacjach (ustawienie domyślne).

Wyłączony: Sterowanie diodą LED zostaje przejęte przez wejście testu czujek. Jeśli wejście testu czujek jest podłączone do styku GND (styk 1), czerwona dioda LED włącza się na 3 sekundy po wykryciu alarmu intruza PIR.

Jeśli wejście testu czujek jest podłączone do styku +12 V (styk 2) lub jest pływające, czerwona dioda LED jest wyłączona.

J3 i J4: Ustawienie linii dualnej

Ustawia przekaźniki alarmu i sabotażu. Pozwala na podłączenie detektora do centrali. Użyj zworek 3 i 4. Patrz rysunek 7.

J5: Ustawienie trybu D/N (dzień/noc) lub Rtest (zdalny test)

Zworka pozwala ustawić zacisk 8 do sterowania trybem D/N lub Rtest. Firma UTC Fire & Security zaleca korzystanie z trybu D/N do sterowania pracą układu AM/TF (w razie potrzeby). Tryb Rtest umożliwia przeprowadzenie testu czujki z centrali. Czujka aktywuje przekaźnik alarmu, jeśli wynik testu jest pozytywny lub przekaźnik AM, jeśli wynik testu jest negatywny.

Włączony: Styk 8 = D/N (ustawienie domyślne).

Wyłączony: Styk 8 = Zdalny test.

J6: Ustawienie polaryzacji napięcia sterującego (CV)

Włączony (fabryczne ustawienie domyślne):

- Czujka działa w trybie Dzień (system rozbrojony), kiedy wejście D/N jest podłączone do styku GND (styk 1).
- Czujka działa w trybie Noc (system uzbrojony), kiedy wejście D/N jest podłączone do styku +12 V (styk 2).
- Czujka działa w trybie Test czujki wyłączony (diody LED są wyłączone), kiedy wejście WT jest podłączone do styku GND (styk 1).
- Czujka działa w trybie Test czujki włączony (diody LED są włączone), kiedy wejście WT jest podłączone do styku +12 V (styk 2).

Wyłączony:

- Czujka działa w trybie Dzień (system rozbrojony), kiedy wejście D/N jest podłączone do styku +12 V (styk 2).
- Czujka działa w trybie Noc (system uzbrojony), kiedy wejście D/N jest podłączone do styku GND (styk 1).
- Czujka działa w trybie Test czujki wyłączony (diody LED są wyłączone), kiedy wejście WT jest podłączone do styku +12 V (styk 2).
- Czujka działa w trybie Test czujki włączony (diody LED są włączone), kiedy wejście WT jest podłączone do styku GND (styk 1).

Funkcje D/N i WT

Wejście D/N:

- Sterowanie diodą LED wraz z wejściem WT.
- Resetowanie pamięci alarmu.
- Sterowanie przekaźnikiem AM (wraz z SW1) w trybie NOC.

Wejście WT steruje diodą LED wraz z wejściem D/N.

Kiedy czujka działa w trybach Dzień i Test czujki włączony, można aktywować diody LED czujki. Aby uzyskać więcej informacji, zobacz „Dioda LED” na stronie 32.

W trybie Noc diody LED są zawsze wyłączone.

Jeśli w trybie Noc zostanie wykryty alarm intruza PIR, kiedy czujka przełączy się z powrotem do tryb Dzień, czerwona dioda LED zacznie migać w celu wskazania alarmu w pamięci.

Pamięć alarmu jest zerowana przez przełączenie czujki w tryb Noc.

Ustawienia przełącznika DIP

SW 1: Czas sygnalizacji AM (maskowania) lub TF (usterka techniczna) na wyjściu

Włączony: Sygnalizuje AM lub TF, jeśli system pracuje w trybie Dzień (ustawienie domyślne).

Wyłączony: Zawsze sygnalizuje AM lub TF w trybie Dzień i Noc.

SW 2: Czulość AM

Włączony: Zaawansowana czulość AM. Czujka sygnalizuje maskowanie obszaru AM.

Wyłączony: Standardowa czulość AM. Czujka sygnalizuje zbliżanie się do obszaru AM (domyślne ustawienie fabryczne).

SW 3: Zerowanie wyjścia AM/TF

Włączony: Zeruje stan AM lub TF po 40 sekundach od alarmu PIR.

Wyłączony: Zeruje stan AM lub TF po alarmie PIR, kiedy system pracuje w stanie Dzień i testu czujek. Żółta dioda LED zacznie szybko migać. Jeśli system pracuje w trybie Noc, żółta dioda LED zgaśnie, a system zostanie wyzerowany (ustawienie domyślne).

Uwagi

- Przy ustawieniu zaawansowanym (SW 2 włączony) należy usunąć źródło alarmu AM, aby dozwolone było resetowanie alarmu AM.
- Jeśli alarmu AM nie można zresetować przez resetowanie automatyczne lub autoryzowane, należy odłączyć i ponownie podłączyć zasilanie.
- Należy przeprowadzić test przejścia, aby sprawdzić, czy ustawienia urządzenia są odpowiednie dla danego zastosowania.

SW 4: Sygnalizacja wyjścia AM lub TF

Włączony: Sygnalizuje AM zarówno na przekaźniku AM, jak i Alarm. Sygnalizuje TF tylko na przekaźniku AM (EN 50131).

Wyłączony: Sygnalizuje AM i TF tylko na przekaźniku AM (ustawienie domyślne).

SW 5: Konfiguracja diod LED

Włączony: Włącza obie diody LED czujki w każdej sytuacji (ustawienie domyślne).

Wyłączony: Sterowanie dwiema diodami LED zostaje przejęte przez centralę i wejście testu czujek wejście trybu Dzień/Noc. Uruchamia to funkcję pamięci czujki.

Kalibracja AM

Podczas uruchamiania układ AM kalibruje się zgodnie ze swoim środowiskiem. Należy zadbać o to, aby nie było żadnych zmian w środowisku w odległości do 1 m od czujki w czasie 60 s od włączenia zasilania. W przeciwnym razie czujka może być podatna na fałszywe alarmy AM, których nie można zresetować.

Kształtowanie charakterystyki pokrycia czujki

- Usuń przesłony w razie potrzeby (Rysunek 8, pozycja 1). Zmodyfikowane charakterystyki są pokazane na Rysunku 8, pozycje od 3 do 7.

Uwaga: jeżeli obie przesłony pozostaną założone, zasięg czujki jest ograniczony do 6 m (domyślne).

- Możliwa jest modyfikacja charakterystyki przez wyłamywanie części przesłony (pokazane jako wyszarzone fragmenty na Rysunku 8, pozycja 1). Odpowiadające fragmenty kurtyn są pokazane na Rysunku 8, pozycja 2.
- Naklej wyklejki na lustra w celu zamaskowania części kurtyny. Zobacz szczegóły na Rysunku 6, pozycja 1.

Przeostroga: Usuwanie naklejonnych elementów może uszkodzić powierzchnię lustra.

- Jeżeli bezpośrednio pod czujką znajdują się przeszkody, należy założyć odpowiednią przesłonę (jest założona domyślnie). Zobacz Rysunek 6, pozycja 2.

Dioda LED

PIR	Czerwona dioda LED	Przełącznik alarmu	Zerowanie	
Uruchomienie		Zwarty	Automatycznie po 25 s.	
Niskie napięcie		Rozwarty (alarm)	Zastosuj prawidłowe napięcie	
Alarm intruza PIR		Rozwarty (alarm)	Automatycznie po 3 s.	

PIR/AM	Czerwona dioda LED	Żółta dioda LED	Przełącznik alarmu	Przełącznik AM	Zerowanie
Uruchomienie			Zwarty	Zwarty	Automatycznie po 60 s.
Niskie napięcie			Rozwarty (alarm)	Rozwarty (alarm)	Zastosuj prawidłowe napięcie
Alarm intruza PIR			Rozwarty (alarm)		Automatycznie po 3 s.
Zablokowany PIR (pamięć)					Przełącz w tryb Noc
Alarm AM			Rozwarty * (alarm)	Rozwarty (alarm)	Patrz Przełącznik DIP 3
Po zerowaniu AM					Przełącz w tryb Noc
Usterka techniczna				Rozwarty (alarm)	Przeprowadź prawidłowy test czujki

* W zależności od ustawienia przełącznika DIP SW4.

Świeci w sposób ciągły Miga normalnie (1 Hz) Szybko (4 Hz)

Dane techniczne

	EV1012	EV1012AM
Czujka	PIR	PIR + AM
Przetwarzanie sygnału	DSP	
Zakres	12 m	
Optyka	9 kurtyn lustrzanych o wysokiej gęstości	
Pamięć	Nie	Tak
Zasilanie	Napięcie stałe od 9 do 15 V (nominalnie 12 V)	
Dopuszczalne tętnienia	2 V (przy 12 V \pm)	
Czas uruchamiania czujki	25 s	60 s
Nominalny pobór prądu	4,4 mA	10 mA
Pobór prądu w stanie alarmowym	1,2 mA	3,8 mA
Maksymalny pobór prądu	11 mA	24 mA
Wysokość montażu	Od 1,8 m do 3,0 m	

	EV1012	EV1012AM
Zakres prędkości celu	Od 30 cm/s do 3 m/s	Od 20 cm/s do 3 m/s
Charakterystyka przekaźnika Alarm (NC) / Sabotaż	80 mA 30 V _~ , rezystancyjny	80 mA 30 V _~
Zabezpieczenie przed oderwaniem	Opcjonalne	Wbudowane (Tak)
Charakterystyka przekaźnika AM	—	80 mA przy maks. 30 V _~
Czas alarmu	3 s	
Temperatura pracy	Od -10 do +55°C	
Wymiary (S x W x G)	108 x 60 x 46 mm	
Wilgotność względna	Maks. 95% bez kondensacji	
Waga:	120 g	128 g
Klasa IP/IK	IP30 IK02	

Informacje prawne

Producent	UTC Fire & Security Americas Corporation, Inc. 3211 Progress Drive, Lincolnton, NC, 28092, USA Autoryzowany przedstawiciel producenta na terenie Unii Europejskiej: UTC Fire & Security B.V. Kelvinstraat 7, 6003 DH Weert, Holandia
-----------	--

Ostrzeżenia i zastrzeżenia dotyczące produktu	TEN PRODUKT JEST PRZEZNACZONY DO SPRZEDAŻY I MONTAŻU PRZEZ WYKWALIFIKOWANYCH SPECJALISTÓW. UTC FIRE & SECURITY NIE UDZIELA ŻADNEJ GWARANCJI, ŻE JAKAKOLWIEK OSOBA LUB JAKIKOLWIEK PODMIOT NABYWAJĄCY JEJ PRODUKTY, W TYM „AUTORYZOWANI SPRZEDAWCY” ORAZ „AUTORYZOWANI DEALERZY”, SĄ PRAWIDŁOWO PRZESZKOLENI LUB DOŚWIADCZENI TAK, BY MOGLI PRAWIDŁOWO ZAMONTOWAĆ PRODUKTY ZABEZPIELAJĄCE.
---	---



Więcej informacji o zastrzeżeniach dotyczących gwarancji oraz bezpieczeństwa produktów można przeczytać na stronie <https://firesecurityproducts.com/policy/product-warning/> lub po zeskanowaniu kodu QR.

Certyfikacja	
--------------	--

Dyrektywy Unii Europejskiej	UTC Fire & Security niniejszym deklaruje zgodność urządzenia z wymaganiami Dyrektywy 2014/30/EU i/lub 2014/35/EU. Więcej informacji na stronach www.utcfireandsecurity.com albo www.interlogix.com .
-----------------------------	--



2012/19/EU (dyrektywa WEEE): Na terenie Unii Europejskiej produktów oznaczonych tym znakiem nie wolno wyrzucać wraz z odpadami miejskimi. W celu zapewnienia prawidłowego recyklingu produkt należy oddać lokalnemu sprzedawcy lub przekazać do wyznaczonego punktu zbiórki. Aby uzyskać więcej informacji, patrz: www.utcfsssecurityproducts.eu/recycle/

Informacje kontaktowe

www.utcfireandsecurity.com lub www.interlogix.com

Informacje na temat pomocy technicznej można znaleźć na stronie www.utcfsssecurityproducts.pl

PT: Ficha de Instalação

Introdução

A série EV1000 inclui os modelos EV1012 e EV1012AM. Estes detectores apresentam uma tecnologia patenteada de processamento de sinais, espelho e pirotecnologia.

Nota: os modelos EV1012AM não foram avaliados pela UL/cUL.

Passos de instalação

A tecnologia utilizada nestes detectores é resistente ao perigo de falsos alarmes. No entanto, evite potenciais causas de instabilidade, tais como (ver Figura 1):

- Luz solar directa no detector
- Correntes de ar fortes que incidam no detector
- Fontes de calor dentro do campo de visão do detector
- Animais grandes dentro do campo de visão do detector
- Obscurecimento do campo de visão do detector devido a objectos de grandes dimensões, tais como peças de mobiliário
- Objectos a 50 cm (20 pol.) do detector anti-máscara (AM)
- Instalação de dois detectores virados um para o outro e a uma distância inferior a 50 cm (20 pol.) um do outro

Instalação do detector

Figura 7

- (1) Ligação normalizada (predefinida de fábrica)
- (2) Ligação de loop dupla
- CP Pannel de controlo
- WT Walk test
- AM Anti-máscara
- D/N Dia/noite
- Rtest Teste remoto

Para instalar o detector:

1. Retire o insert personalizável e remova o parafuso (consulte a Figura 2, item 1).
 2. Inserindo uma chave de parafusos, abra cuidadosamente o detector (consulte a Figura 2, itens 2 e 3).
 3. Fixe a base à parede, a uma distância do chão entre 1,8 e 3,0 m. Para uma montagem plana, utilize um mínimo de dois parafusos (DIN 7998) nas posições A. Para montagem num canto, os parafusos devem ser colocados nas posições B ou C (consulte a Figura 3). Para instalar uma tamper de remoção, utilize a posição A ou B.
- Nota:** a utilização da tamper de remoção não foi avaliada pela UL/cUL.
4. Ligue os fios eléctricos do detector (consulte as Figuras 3 e 7).

Instalações UL/cUL: todas as ligações eléctricas devem ser efectuadas em conformidade com o Código Nacional Eléctrico (National Electrical Code), NFPA70 e CSA C22.1, o Código Eléctrico Canadiano Parte I (Canadian Electrical Code Part I), Normas de Segurança para Instalações Eléctricas.

5. Seleccione as configurações desejadas do jumper e dos DIP switches (consulte a Figura 5). Consulte “Definições do jumper” na página nº 34 para obter mais informações.

6. Remova as máscaras e coloque os autocolantes, se necessário. Para mais informação, consultar “Configurar padrão de cobertura” na página nº 35.
7. Para aplicações em tectos onde seja necessária uma cobertura de 90°, utilize o suporte de montagem rotativo SB01.

Nota: a utilização do suporte de montagem rotativo assim como a aplicação em tectos não foi avaliada pela UL/cUL.
8. Feche a tampa.
9. Insira o parafuso e coloque o insert personalizável.

Para instalações EN 50131 de grau 3, não utilize a posição de montagem C.

Definições do jumper

Consulte a Figura 5 para ver as localizações do jumper no detector.

J1: Jumper de Modo (disponível somente nos modelos EV1012AM)

Nota: Jumper de funcionalidade Bi-cortina, encontra-se disponível no EV1012-AM com a versão de firmware 1.21 ou superior.

On (Ligado): Modo Bi-cortina. Neste modo é aplicado um nível de processamento extra por forma a aumentar a estabilidade na presença de ameaças de falsos alarmes. A Bi-cortina é utilizada para reduzir a possibilidade de falsos alarmes. Procura a verificação de sinal e requer que o intruso seja visto em duas cortinas

Este modo não é aplicado a aplicações de cortinas simples.

Off (Desligado): Modo standard (de fábrica), aplicável das aplicações de cortina simples de grande abertura angular. O modo deve ser utilizado em instalações de acordo com EN 50131.

J2 : PIR activando o LED

On (Ligado): activa sempre o LED do detector (predefinição).

Off (Desligado): coloca o LED sob o controlo da entrada de WT (walktest). Se a entrada de WT estiver ligada a GND (terminal 1), o LED vermelho acende-se durante 3 segundos quando é detectado um alarme de intrusão PIR.

Se a entrada de WT estiver ligada a +12 V (terminal 2) ou flutuante, o LED vermelho é desactivado.

J3 e J4: definição de loop dupla

São definidos os relés de alarme e de tamper. Permite-lhe ligar o detector a qualquer painel de controlo. Utilize os jumpers 3 e 4. Consulte a Figura 7.

J5: definição do modo D/N (Dia/Noite) ou Rtest (teste remoto)

Utilize este jumper para definir o terminal 8 como D/N ou Rtest. A UTC Fire & Security recomenda a utilização de D/N para gerir a activação de AM/TF quando necessário. Utilize Rtest para testar o detector a partir do painel de controlo. O detector activará o relé de alarme se o resultado do teste for positivo, e o relé de AM se o resultado do teste for negativo.

On (Ligado): Terminal 8 = D/N (predefinição).

Off (Desligado): Terminal 8 = Teste remoto.

J6: Definição da polaridade da tensão de controlo (CV)

On (ligado) (predefinição de fábrica):

- O detector está no modo Dia (sistema desarmado) quando a entrada D/N está ligada a GND (terminal 1)
- O detector está no modo Noite (sistema armado) quando a entrada D/N está ligada a +12 V (terminal 2)
- O detector está no modo de Walk Test desactivado (LEDs desactivados) quando a entrada WT está ligada a GND (terminal 1)
- O detector está no modo de Walk Test activado (LEDs activados) quando a entrada WT está ligada a +12 V (terminal 2)

Off (Desligado):

- O detector está no modo Dia (sistema desarmado) quando a entrada D/N está ligada a +12 V (terminal de parafuso 2)
- O detector está no modo Noite (sistema armado) quando a entrada D/N está ligada a GND (terminal 1)
- O detector está no modo de Walk Test desactivado (LEDs desactivados) quando a entrada WT está ligada a +12 V (terminal 2)
- O detector está no modo de Walk Test activado (LEDs activados) quando a entrada WT está ligada a GND (terminal 1).

Funcionalidade de D/N e WT

A entrada D/N:

- Controla a funcionalidade do LED juntamente com a entrada de WT.
- Restabelece a memória de alarme
- Controla a funcionalidade do relé de AM durante o modo NOITE juntamente com SW1.

A entrada de WT controla a funcionalidade do LED juntamente com a entrada D/N.

Quando o detector está no modo Dia e no modo Walk Test ligado, os LEDs do detector podem ser activados. Consulte “Indicação LED” na página nº 35 para obter mais informações.

Durante o modo Noite, os LEDs estão sempre desligados.

Se um alarme de intrusão PIR for detectado no modo Noite e o detector voltar para o modo Dia, o LED vermelho começa a piscar para indicar um alarme em memória.

A memória de alarme é restabelecida mudando o detector para o modo Noite.

Configuração de DIP switches

SW 1: quando assinalar uma saída de AM (anti-máscara) ou TF (falha técnica)

On (Ligado): assinala AM ou TF apenas quando o sistema se encontra no modo Dia (predefinição).

Off (Desligado): assinala sempre AM ou TF durante o modo Dia e Noite.

SW 2: sensibilidade AM

On (Ligado): sensibilidade AM avançada. O detector assinala a máscara de área AM.

Off (Desligado): sensibilidade AM padrão. O detector assinala a área AM a aproximar-se (predefinição de fábrica).

SW 3: restabelecimento da saída AM/TF

On (Ligado): Restabelece o estado de AM ou TF 40 segundos após um alarme PIR.

Off (Desligado): Restabelece o estado de AM ou TF após um alarme PIR quando o sistema está no estado Dia e Walk Test. O LED amarelo pisca rapidamente. Quando o sistema se encontra no estado Noite, o LED amarelo desliga-se e o sistema é restabelecido (predefinição).

Notas

- Para a configuração avançada (SW 2 ligado) a origem do alarme AM deve ser eliminada antes de ser permitida a reinicialização AM.
- Se o alarme AM não puder ser reinicializado através de reinicialização automática ou autorizada, desligue e volte a ligar a fonte de alimentação.
- Deve ser executado um walk test para assegurar que as configurações do dispositivo são correctas para a aplicação.

SW 4: assinalar a saída AM ou TF

On (Ligado): assinala AM nos relés de AM e de alarme. Assinala TF apenas no relé de AM (EN 50131).

Off (Desligado): assinala AM e TF no relé de AM (predefinição)

SW 5: definição de LEDs

On (Ligado): Activa sempre os dois LEDs no detector (predefinição).

Off (Desligado): coloca os dois LEDs sob o controlo da entrada de Walk Test e Dia/Noite. Isto activa a função de memória do detector.

Calibração AM

Durante o arranque, o circuito AM calibra-se em relação ao ambiente. É importante assegurar que não são efectuadas alterações ao ambiente dentro da distância de 1 m do detector no espaço de 60 s após o arranque, caso contrário o detector poderá ser vulnerável a alarmes AM falsos, os quais poderão ser impossíveis de reinicializar.

Configurar padrão de cobertura

- Remova as máscaras (Figura 8, item 1) se necessário. O padrão modificado é indicado na Figura 8, itens 3 a 7. **Nota:** Com ambas as máscaras instaladas, o alcance do detector é limitado a 6m (de fábrica)
- Modifique o padrão através partes das máscaras (indicado na Figura 8, item 1 a cinzento). A correspondência com os fragmentos de cortinas é indicado na Figura 8, item 2.
- Coloque os autocolantes apropriados se necessário. Para mais informação, ver figura 6 item 1. **Atenção:** A remoção dos autocolante pode danificar a superfície do espelho.
- Quando existem por baixo do detetor, coloque a máscara no interior da janela (por defeito). Desta forma a desativa a parte da cortina que observa para baixo sobre objeto, cuja proximidade pode destabilizar o detetor. Ver figura 6, item 2.

Indicação LED

PIR	LED vermelho	Relé de alarme	Para reinicializar
Arranque		Fechado	Automaticamente após 25 s
Tensão baixa		Aberto (Alarme)	Aplicar a tensão correcta
Alarme de intrusão PIR		Aberto (Alarme)	Automaticamente após 3 s

PIR/AM	LED vermelho	LED amarelo	Relé de alarme	Relé AM	Para reinicializar
Arranque			Fechado	Fechado	Automaticamente após 60 s
Tensão baixa			Aberto (Alarme)	Aberto (Alarme)	Aplicar a tensão correcta
Alarme de intrusão PIR			Aberto (Alarme)		Automaticamente após 3 s
PIR latched (Memória)					Mudar para o modo Noite
Alarme AM			Aberto* (Alarme)	Aberto (Alarme)	Consulte o DIP switch 3
Após o restabelecimento de AM					Mudar para o modo Noite
Falha técnica				Aberto (Alarme)	Realizar um walk teste bem sucedido

* Depende da definição do DIP switch SW4.

Continuamente ligado Intermitência normal (1 Hz)

Rápido (4 Hz)

Especificações

	EV1012	EV1012AM
Detector	PIR	PIR + AM
Processamento de sinal	DSP	
Alcance	12 m	
Óptica	9 cortinas de espelho de alta densidade	
Memória	Não	Sim
Potência de entrada Para instalações UL/cUL	9 a 15 V $\overline{=}$ (12 V nominal) 10 a 15 V $\overline{=}$ (12 V nominal)	
Ripple pico a pico	2 V (a 12 V $\overline{=}$)	
Tempo de início do detector	25 s	60 s
Consumo normal de corrente Para instalações UL/cUL	4,4 mA 0,0528 W	10 mA —
Consumo de corrente em alarme	1,2 mA	3,8 mA
Consumo máximo de corrente	11 mA	24 mA
Altura da instalação	1,8 m a 3,0 m	
Velocidade ao "alvo"	30 cm/s a 3 m/s	20 cm/s a 3 m/s

	EV1012	EV1012AM
Alarme (NC)/Características do relé de tamper	80 mA 30 V $\overline{=}$, resistente	80 mA 30 V $\overline{=}$
Tamper de remoção (não avaliada pela UL/cUL)	Opcional	No equipamento (Sim)
Características do relé AM	—	80 mA a 30 V $\overline{=}$ máx.
Tempo de alarme	3 s	
Temperatura de operação Para instalações UL/cUL	-10 a +55°C 0 a 49°C	
Dimensões (A x L x P)	108 x 60 x 46 mm	
Humidade relativa	Máx. 95% sem condensação (instalações UL/cUL)	
Peso	120 g	128 g
Protecção IP/IK	IP30 IK02	

Informação reguladora

Fabricante UTC Fire & Security Americas Corporation, Inc.
3211 Progress Drive, Lincolnton, NC, 28092, USA
Representante de fabrico autorizado na UE:
UTC Fire & Security B.V.
Kelvinstraat 7, 6003 DH Weert, Netherlands

Avisos e isenções de responsabilidade dos produtos ESTES PRODUTOS ESTÃO PREVISTOS PARA SEREM VENDIDOS E INSTALADOS POR PROFISSIONAIS QUALIFICADOS. A UTC FIRE & SECURITY NÃO PODE APRESENTAR QUALQUER GARANTIA DE QUE QUALQUER PESSOA OU ENTIDADE QUE COMPRE OS SEUS PRODUTOS, INCLUINDO QUALQUER “DISTRIBUIDOR AUTORIZADO” OU “REVENDEDOR AUTORIZADO”, TEM FORMAÇÃO OU EXPERIÊNCIA ADEQUADA PARA INSTALAR CORRETAMENTE PRODUTOS RELACIONADOS COM A SEGURANÇA E A PROTEÇÃO CONTRA INCÊNDIOS.



Para mais informações sobre isenções de garantia e sobre a segurança dos produtos, consulte <https://firesecurityproducts.com/policy/product-warning/> ou faça a leitura do código QR.

Certificação



UL/cUL O produto deve ser ligado a uma unidade de controlo ou a uma fonte de alimentação listada compatível com um sistema de alarme contra roubos, que forneça um mínimo de 4 horas de corrente em standby e possua uma tensão de alimentação entre 10 e 15 VDC.

Todas as ligações eléctricas devem ser efectuadas em conformidade com o Código Nacional Eléctrico (National Electrical Code), NFPA70 e CSA C22.1, o Código Eléctrico Canadano Parte I (Canadian Electrical Code Part I), Normas de Segurança para Instalações Eléctricas.

Realize um walk test pelo menos uma vez por ano.

Utilize apenas uma fonte de alimentação limitada listada.

Os modelos EV1012AM não foram avaliados pela UL/cUL.

FCC

Nota: Este equipamento foi testado e considerado em conformidade com os limites para um dispositivo digital Classe B, conforme a parte 15 das Regras da FCC. Estes limites são projetados para fornecer proteção razoável contra interferência prejudicial em uma instalação residencial.

Este equipamento gera, utiliza e pode irradiar energia de rádio frequência e, se não for instalado e utilizado de acordo com as instruções, pode causar interferências nas comunicações rádio. No entanto, não existe garantia que essa interferência não possa ocorrer numa instalação em particular. Se este equipamento causar interferências na recepção rádio ou de televisão, que pode ser determinada desligando e ligando o equipamento, o utilizador é encorajado a tentar corrigir a interferência através de uma das seguintes medidas:

- Reorientar ou recolocar antena de receção
- Aumentar a separação entre o equipamento e o recetor
- Ligar o equipamento a uma saída de um circuito diferente daquele onde o recetor se encontra ligado
- Consulte o ponto de venda ou um técnico com experiência em rádio/TV para ajuda

Este dispositivo está em conformidade com a parte 15 das Regras FCC. A operação está sujeita às duas condições seguintes: (1) Este dispositivo não pode causar interferências nocivas, e (2) este dispositivo deve aceitar qualquer interferência recebida, incluindo interferências que possam causar um funcionamento indesejado.

Directivas da União Europeia

A UTC Fire & Security declara que estes dispositivo se encontra em conformidade com os requisitos e disposições aplicáveis da Diretiva 2014/30/EU e/ou 2014/35/EU. Para mais informações consulte www.utcfireandsecurity.com ou www.interlogix.com.



2012/19/EU (directiva WEEE, sobre Resíduos de Equipamentos Eléctricos e Electrónicos): Os produtos marcados com este símbolo não podem ser eliminados como lixo municipal não separado na União Europeia. Para uma reciclagem adequada, devolva este equipamento ao fornecedor local aquando da compra de um novo equipamento equivalente, ou coloque-o num ponto de recolha designado para o efeito. Para mais informações, consulte: www.utcssecurityproducts.eu/recycle/

Informação de contacto

www.utcfireandsecurity.com, www.interlogix.com

Para assistência ao cliente, consulte www.utcssecurityproducts.eu

SV: Installationsmanual

Inledning

EV1000-serien innefattar modellerna EV1012 och EV1012AM. De här detektorerna har en patenterad spegel-, pyro- och signalbehandlingsteknik.

Installationsanvisningar

Tekniken som används i de här detektorerna är gjord för att undvika falsklarm. Undvik dock potentiella orsaker till instabilitet såsom (se bild 1):

- direkt solljus på detektorn
- kraftigt drag på detektorn
- värmekällor inom detektorns täckningsområde
- stora djur inom detektorns täckningsområde
- avskärmning av detektorns täckningsområde med stora föremål såsom möbler m.m.
- föremål inom 50 cm från antimaskeringsdetektorn (AM)
- installation av två detektorer som är riktade mot varandra mindre än 50 cm isär

Installera detektorn

Figur 7

(1)	Standardanslutning (fabriksinställning)
(2)	Anslutning för dubbelbalanserad slinga
CP	Centralapparat
WT	Gångtest
AM	Antimaskering
D/N	Dag/natt
Rtest	Fjärrtest

Montering av detektorn:

1. Ta av täckluckan och ta bort skruven (se figur 2, del 1).
2. Bänd försiktigt upp detektorn med hjälp av en skruvmejsel (fig. 1, del 2 och 3).
3. Fäst basen på väggen på en höjd mellan 1,8 och 3,0 meter från golvet. Vid plan montering ska minst två skruvar (DIN 7998) användas på platserna A. Vid hörnmontering ska skruvarna användas på platserna B eller C (figur 3). Använd plats A eller B vid montering av bortbrytningsskydd.
4. Dra kablarna till detektorn (se bild 3 och 7).
5. Välj önskade bygel- och DIP-omkopplarinställningar (se fig. 5). Se "Inställning av byglar" nedan för mer information.
6. Ta bort maskskydd och sätt dit klisterskydd på spegeln, om så krävs. Se "Inställning av täckningsområdet" på sidan 38 för mera detaljer.
7. För takmonterade tillämpningar där det krävs 90° täckning använder du svängmonteringsfästet SB01.
8. Stäng luckan.
9. Sätt i skruven och sätt på täckluckan.

Använd inte monteringsplats C för installationer av typ EN 50131 Grade 3.

Inställning av byglar

Se figur 5 för byglarnas placering i detektorn.

J1: Lägesbygel (används endast i EV1012AM-modeller)

Obs: Bi-ridåfunktionen är valbar i EV1012AM med firmware 1.21 eller senare.

På: Bi-ridåläge, används för att minska risken för falsklarm. I detta läge görs en extra signalprocess för att ge ökad stabiliteten vid närvaro av falsklarmsrisker. Den söker efter

signalverifiering och det krävs att inkräktaren skall ses i två ridåer.

Detta läge är inte lämplig då endast en ridå används.

Av: Standard läge (default), lämplig för de flesta flerridås och enridås applikationer. Detta läge måste användas för att uppnå EN50131 installationer.

J2 : PIR-aktivering av LED:en

På: Detektorns LED är hela tiden aktiverad (standard).

Av: Gör det möjligt att styra LED:en via WT-ingången (gångtest). Om WT-ingången är ansluten till minus lyser den röda LED:en i 3 sekunder om ett PIR-inkräktaralarm detekteras.

Om WT-ingången är ansluten till +12 V eller lämnas lös, inaktiveras den röda LED:en.

J3 och J4: Inställning för dubbelbalanserad slinga

Den här inställningen reglerar larm- och sabotagereläerna. Med bygeln kan du ansluta detektorn till olika kontrollpaneler. Använd byglarna 3 och 4. Se figur 7.

J5: Inställning för D/N-läge (dag/natt) eller Rtest (fjärrtest)

Välj med bygel J5 om styringången på anslutningsskruv 8 ska aktivera D/N-läge eller Rtest. UTC Fire & Security rekommenderar att du vid behov använder D/N för att hantera AM/TF-aktiveringen. Använd Rtest för att testa detektorn från kontrollpanelen. Detektorn aktiverar larmreläet om testresultatet är positivt eller AM-reläet om testresultatet är negativt.

På: Anslutning 8 = D/N (standard).

Av: Anslutning 8 = fjärrtest.

J6: Polaritetsinställning för styrspänning (CV)

På (fabriksinställning):

- Detektorn är i dagläge (systemet är fränkopplat) när D/N-ingången är ansluten till minus
- Detektorn är i nattläge (systemet är tillkopplat) när D/N-ingången är ansluten till +12 V • Detektorn är i läget Gångtestläge av (LED:erna är inaktiverade) om WT-ingången är ansluten till minus
- Detektorn är i läget Gångtestläge på (LED:erna är aktiverade) om WT-ingången är ansluten till +12 V

Av:

- Detektorn är i dagläge (systemet är fränkopplat) när D/N-ingången är ansluten till +12 V
- Detektorn är i nattläge (systemet är tillkopplat) när D/N-ingången är ansluten till minus
- Detektorn är i läget Gångtestläge av (LED:erna är inaktiverade) om WT-ingången är ansluten till +12 V
- Detektorn är i läget Gångtestläge på (LED:erna är aktiverade) om WT-ingången är ansluten till minus

D/N:s och WT:s funktioner

D/N-ingång:

- Styr LED-funktionerna tillsammans med WT-ingången.
- Återställer larmminnet
- Styr AM-reläets funktioner under nattläge tillsammans med SW1.

WT-ingången reglerar LED-funktionerna tillsammans med D/N-ingången.

Om detektorn är i dagläge och läget Gångtest på, kan detektorns LED:er aktiveras. Se "LED-indikator" nedan för mer information.

Under nattläget är LED:erna alltid avstängda.

Om ett PIR-inkräktarlarm detekteras i nattläget och detektorn kopplas om till dagläge, börjar den röda LED:en blinka för att indikera att det finns ett larm i minnet.

Larmminnet återställs genom att detektorn kopplas om till nattläge.

Inställning för omkopplare

SW 1: Då ska AM- (antimaskering) eller TF-utgången (tekniskt fel) signaleras

På: Signalerar endast AM eller TF om systemet är i dagläge (standard).

Av: Signalerar alltid AM eller TF vid dag- och nattläge.

SW 2: AM-känslighet

På: Högre AM känslighet.

Av: Normal AM känslighet (fabriksstandard).

SW 3: Återställa AM/TF-utgången

På: Återställer AM- eller TF-statusen 40 sekunder efter ett PIR-larm.

Av: Återställer AM- eller TF-statusen efter ett PIR-larm om systemet är i dag- eller gångtestläge. Den gula LED:en blinkar snabbt. Om systemet befinner sig i nattläge, slocknar den gula LED:en och systemet återställs (standard).

OBS!

- För den avancerade inställningen (SW 2 är På) behöver orsaken till AM-larmet elimineras innan det är möjligt att utföra AM-återställning.
- Om AM-larmet inte kan återställas med en automatisk återställning ska du koppla från strömförsörjningen och anslut den på nytt.
- Ett gångtest ska genomföras för att säkerställa att detektorn fungerar tillfredställande.

SW 4: Signalera AM- eller TF-utgången

På: Signalerar AM på både AM- och larmreläerna. Signalerar endast TF på AM-reläet (EN 50131).

Av: Signalerar AM och TF på AM-reläet (standard)

SW 5: Ställa in LED:erna

På: Aktiverar båda LED:erna hela tiden på detektorn (standard).

Av: Gör så att båda LED:erna styrs av gångtest- och dag-/nattgången. Detta aktiverar detektorns minnesfunktion.

AM-kalibrering

Under uppstart kalibrerar AM-detektorn sig själv till miljön. Det är viktigt att se till att inga ändringar görs i miljön inom en meters radie från detektorn inom 60 sekunder efter uppstart, i annat fall kan detektorn vara känslig för falska AM-larm och dessa larm kan vara omöjliga att återställa.

Inställning av täckningsområdet

- Ta bort maskskydden (Bild 8, punkt 1) om så krävs. Det modifierade täckningsområdet visas i bild 8, punkt 3 och 7. **OBS:** Om båda maskskydden är monterade blir detektorns täckningsområdet begränsad till 6 m (default).
- Modifiera täckningsområdet genom att bryta ut maskskydden (visas som grått i Bild 8, punkt 1). Motsvarande ridåer visas i bild 8, punkt 2.
- Sätt på lämpliga klistermärken för respektive spegelridå. Se bild 6, punkt 1 för mer information. **Varning:** Vid borttagning av klistermärkena kan spegelytan skadas.
- Då det finns föremål nära direkt under detektorn, placera maskningen på insidan av fönstret (standard). Detta inaktiverar den del av ridåerna som ser ner på objektet, vars närhet kan destabilisera detektorn. Se bild 6, punkt 2.

LED-indikator

PIR	Röd LED	Larmrelä	Återställning
Uppstart		Sluten	Automatiskt efter 25 s
Låg spänning		Öppen (Larm)	Använder korrekt spänning
PIR inkräktarlarm		Öppen (Larm)	Automatiskt efter 3 s

PIR/AM	Röd LED	Gul LED	Larmrelä	AM-relä	Återställning
Uppstart			Sluten	Sluten	Automatiskt efter 60 s
Låg spänning			Öppen (Larm)	Öppen (Larm)	Använder korrekt spänning
PIR inkräktarlarm			Öppen (Larm)		Automatiskt efter 3 s
Aktiverad PIR (minne)					Växla till nattläge
AM-larm			Öppen* (larm)	Öppen (Larm)	Se DIP-omkopplare 3
Efter AM-återställning					Växla till nattläge
Tekniskt fel				Öppen (Larm)	Gör ett gångtest utan fel

* Beror på DIP-omkopplare SW4:s inställning.

- Fast sken
- Normal blinkning (1 Hz)
- Snabb blinkning (4 Hz)

Specifikationer

	EV1012	EV1012AM
Detektor	PIR	PIR + AM
Signalhantering	DSP	
Räckvidd	12 m	
Optik	Nio HD-spegelridåer	
Minne	Nej	Ja
Spänningsmatning	9 till 15 V $\overline{=}$ (12 V nominell)	
Vpp rippel	2 V (vid 12 V $\overline{=}$)	
Uppstartningstid	25 s	60 s

	EV1012	EV1012AM
Normal strömförbrukning	4,4 mA	10 mA
Strömförbrukning i larm	1,2 mA	3,8 mA
Maximal strömförbrukning	11 mA	24 mA
Monteringshöjd	1,8 till 3,0 m	
Objektets rörelsehastighet	30 cm/s till 3 m/s	20 cm/s till 3 m/s
Larm (NC)/sabotagerelä egenskaper	80 mA 30 V $\overline{=}$, resistivt	80 mA 30 V $\overline{=}$
Bortbrytningsskydd	Tillval	Ingår (ja)
AM-relä, egenskaper	—	80 mA vid 30 V $\overline{=}$ max.
Larmtid	3 s	
Drifttemperatur	-10 till +55 °C	
Mått (H x B x D)	108×60×46 mm	
Relativ fuktighet	95 % max. icke kondenserande	
Vikt	120 g	128 g
IP/K-klassning	IP30 IK02	
Miljöklass	II	
Larmklass	3	

Kontaktuppgifter

www.utcfireandsecurity.com eller www.interlogix.com

Kundsupport finns på www.utcfssecurityproducts.se

Användarinstruktion

Informera användaren att inte skärma av detektorns bevakningsområde genom att placera föremål framför detektorn.

Information om regler och föreskrifter

Tillverkare UTC Fire & Security Americas Corporation, Inc.
3211 Progress Drive, Lincolnton, NC, 28092, USA
Auktoriserat tillverkningsombud inom EU:
UTC Fire & Security B.V. Kelvinstraat 7,
6003 DH Weert, Nederländerna

Produktvarningar och friskrivningar  **DESSA PRODUKTER ÄR AVSEDDA FÖR FÖRSÄLJNING TILL OCH INSTALLATION AV BEHÖRIG PERSONAL. UTC FIRE & SECURITY KAN INTE GARANTERA ATT EN PERSON ELLER JURIDISK PERSON SOM KÖPER DESS PRODUKTER, INKLUSIVE "KVALIFICERAD FÖRSÄLJARE" ELLER "ÅTERFÖRSÄLJARE", ÄR ORDENTLIGT UTBILDAD ELLER HAR ERFARENHET AV ATT INSTALLERA BRAND- OCH SÄKERHETSRELATERADE PRODUKTER.**

För mer information om garantifriskrivningar och produktsäkerhet, se

<https://firesecurityproducts.com/policy/product-warning/> eller skanna QR-koden.

Certifiering 

EU-direktiv UTC Fire & Security meddelar harmed att denna product överinstämmer med med tillämpliga krav och bestämmelser för Directive 2014/30/EU och/eller 2014/35/EU. För mer information: www.utcfireandsecurity.com eller www.interlogix.com.



2002/96/EC (WEEE): Produkter märkta med denna symbol får inte kastas i allmänna sophanteringssystem inom den europeiska unionen. För korrekt återvinning av utrustningen skall den returneras din lokala återförsäljare vid köp av liknande ny utrustning eller lämnas till en därför avsedd deponering. För mer information, se: www.utcfssecurityproducts.eu/recycle/

